

Matchzeitung

Zusammenfassung

aller Exemplare

von 2019/20

bis 2023/24

Inhaltsverzeichnis

1.	13. August 2019 FCB – SC Aegerten Brügg.....	4
2.	31. August 2019 FCB – FC Azzurri Biel	8
3.	21. September 2019 FCB – SC Rüti b. Büren	16
4.	5. Oktober 2019 FCB – FC Pieterlen.....	29
5.	26. Oktober 2019 FCB - FC Grünstrn.....	40
6.	9. November 2019 FCB – FC Evilard.....	49
7.	16. August 2020 FCB – SC Aegerten Brügg.....	60
8.	12. September 2020 FCB – SC Rüti b. Büren	76
9.	26. September 2020 FCB – FC Pieterlen	87
10.	10. Oktober 2020 FCB – FC Evilard	97
11.	17. Oktober 2020 FCB – FC Grünstern	106
12.	3. April 2022 FCB – SC Worb	117
13.	9. April 2022 FCB – FC Schüpfen.....	132
14.	24. April 2022 FCB – FC Pieterlen	143
15.	30. April 2022 FCB – FC Zollikofen.....	154
16.	7. Mai 2022 FCB – FC La Neuveville-Lamboing	165
17.	29. Mai 2022 FCB – SC Rüti b. Büren	174
18.	11. Juni 2022 FCB – FC Täuffelen.....	186
19.	20. August 2022 FCB – FC Nidau.....	199
20.	10. September 2022 FCB – CS Lecce	214
21.	8. Oktober 2022 FCB – SC Aegerten Brügg	226
22.	22. Oktober 2022 FCB – SV Lyss	240
23.	1. April 2023 FCB – FC Orpund	252
24.	22. April 2023 FCB – FC Täuffelen	264
25.	6. Mai 2023 FCB – FC Walperswil	276
26.	13. Mai 2023 FCB – FC Aarberg	288
27.	21. Mai 2023 FCB – SV Port.....	301
28.	3. Juni 2023 FCB – Team Ins/Müntschemier.....	313
29.	26. August 2023 FCB – FC Täuffelen	327
30.	9. September 2023 FCB – FC Bolligen	342
31.	30. September 2023 FCB – FC Orpund.....	355
32.	14. Oktober 2023 FCB – SCI Esperia 1927	368
33.	28. Oktober 2023 FCB – Team Ins/Müntschemier	380

Saison

2019/20

Matchprogramm FC Büren an der Aare



Dienstag, 13. August 2019, 19:00 Uhr

Meisterschaft 3. Liga, Sportplatz Lachen

FC Büren an der Aare -

SC Aegerten Brügg

Matchballspender:

Coiffeur Louis, Hauptgasse 53, Büren a. A.

Restaurant zum Baselstab, Aareweg 1, Büren a. A.

Maleratelier Rodriguez, Hölzlisacker, 4704 Niederbipp

Hornussergesellschaft Oberwil b. Büren

Voranzeige 3. Liga: Sonntag, 25.08.2019, 14:00 Uhr

CS Lecce - FC Büren a. A

Co-Sponsor

INTERSPORT
VAUCHER



HERZLICH WILLKOMMEN AUF DEM LACHEN

Nachdem "üses Eis" nach dreijähriger Durststrecke den Aufstieg in die 3. Liga geschafft hat, heisst es nun, sich in der 3. Liga zu behaupten. Die Mission Ligaerhalt startet gegen einen bestens bekannten Gegner – dem SC Aegerten Brügg. Eine Begegnung mit Derbycharakter und meistens ein hart umkämpftes Spiel.

Die Gruppe 6 präsentiert sich wie folgt:

FC Aurore Bienne a
FC Evillard
FC Pieterlen
FC Azzuri Bienne

SC Aegerten Brügg
FC Grünstern b
SC Rüti b. Büren
CS Lecce

FC Büren a. A.
FC Madretsch
FC Orpund
FC Diessbach/Dotzigen



Unser Team, trainiert von den beiden Trainern Patrick Tüscher und Patrick "Vofi" Von Felten, startet mit dem Aufstiegsteam in die neue Saison. Bereits hat Men Meier (Jg. 2001), der Sohn unserer ehemaligen Tormaschine Patrick Meier, für die neue Saison zugesagt und die Spielberechtigung ist aus den USA eingetroffen. Ebenfalls zur Equipe gestossen ist der jüngere Bruder von Fabian Schuler, Raphael Schuler (Jg. 2000). Wir heissen beide Spieler in unseren Reihen ganz herzlich willkommen. Wie zu vernehmen ist, soll sich ein weiteres Talent aus der Juniorenschmiede des FCB mit einer Rückkehr angefreundet haben. Wir halten Dich auf dem Laufenden.

Obwohl sich der FCB sportlich im Hoch befindet, gibt der Zustand der Infrastruktur zu Sorgenfalten Anlass. Die Beleuchtung Trainingsplatz funktioniert nur noch bedingt und stellt ein Sicherheitsrisiko dar und die Duschanlage hat ihren Zenit überschritten und muss ersetzt werden. Der FC Büren bewältigt, im Unterschied zu den meisten Fussballclubs, hohe Unterhalts- und Betriebskosten. Grosse Investitionen sind, nach Anschaffung einer neuen Heizung in diesem Jahr, nur mit fremder Hilfe finanzierbar.

Wir bieten ein vielfältiges und interessantes Sponsoring-Angebot. Unter dem Motto "Die Jungen sind unser Kapital" sind wir bestrebt, unseren Junioren optimale Ausbildungsmöglichkeiten zur Verfügung zu stellen. Wir freuen uns auf jeden Zustupf und danken ganz herzlich für Deine Unterstützung!



Restaurant zum Baselstab

Aareweg 1, 3294 Büren an der Aare

Idyllisch gelegen direkt an der Aare zwischen Jurahöhen und der Hügelkette des Mittellandes

032 351 12 36

DIE 1. MANNSCHAFT DES FC BÜREN AN DER AARE



1/21

Simon Käser
18.12.1985
Tor



1/21

Mikael Stauffer
18.02.1991
Tor



2

Reto Grogg
08.06.1989
Verteidigung



3

Lars Freiburghaus
05.01.2002
Mittelfeld



4

Eric Stauffer
14.08.1990
Verteidigung



5

Mischa Hofer
14.02.2000
Verteidigung



6

David Schläfli
02.05.1990
Verteidigung



7

Nick Eggenberger
15.12.2001
Mittelfeld



8

Manuel Scheidegger
11.01.1986
Verteidigung



9

Yannic Kubacki
19.10.2000
Stürmer



10

Thomas Lerch
12.07.1980
Mittelfeld



11

Men Meier
09.05.2001
Mittelfeld



12

Yannik Tüscher
24.03.1994
Mittelfeld/Sturm



13

Marco Günther
22.01.1998
Verteidigung



14

Diego Imperiali
02.06.2001
Mittelfeld/Sturm



15

Luca Lauper
30.04.1995
Sturm



16

Joel Marc Tüscher
16.06.1999
Mittelfeld



17

Ruben Lopes Dos Santos
20.06.1996
Verteidigung



18

Denis Schneider
09.03.1996
Mittelfeld



19

Reto Rüttimann
21.06.1979
Sturm



20

Fabian Schuler
27.03.1998
Sturm



21

Raphael Schuler
15.08.2000
Mittelfeld



Patrick Tüscher
Trainer

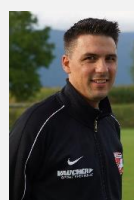

Patrick Von Felten
Trainer



Reto Steiner
Masseur



**Matthias Born, Pascal Rohrbach (Trainer)
Andreas Wettach (Torhütertrainer)**

Spieler:

Allenberg Nick Halter Dylan Ruchti Adrian
Bertolotti Dario Hophan Sascha Salzmann Cyrill
Bickel Pascal Jutzi Cyrill Schwab Anthony
Bratschi Julian Keller Nick Stucki Dario
D'Epagnier Raphael Löffel Mathias Subramaniam Veyarau
Egger Jerome Ochsner Tim Wettach Andrea
Farhangfar Scherwin Oliveira Miguel Wey Silvan
Fetija Amir Quattropani Luca
Haefliger Dominique Röthlisberger Michael

Unser Gegner hat die vergangene Saison auf dem 3. Schlussrang beendet. Dabei haben sie in 22 Spielen 12 x gewonnen, 3 x unentschieden gespielt und 7 x verloren. Mit einem Torverhältnis von 55/34 und 39 Punkten kann die 1. Mannschaft des SCA auf eine erfolgreiche Saison zurückblicken.

Wir wünschen beiden Teams ein faires und verletzungsfreies Spiel!



Maler Atelier Rodriguez

Hölzliackerweg 1, 4704 Niederbipp

Ich stehe für termingerechte und qualitativ hochwertige Arbeit ohne Kompromisse

032 685 11 78

MATCHPROGRAMM

F.C. BÜREN a.A.

Bigler
1946

Ä Portion Tradition.

Meisterschaft 3. Liga, 31. August 2019, 16:00 Uhr

FC Büren an der Aare -

FC Azzurri Biel

Matchballspender:
Dr. med. dent. Urs Imobersteg, Bettlachstr. 8, 2540 Grenchen
Trio SUM, Büren a. A.

Voranzeige 3. Liga: Sonntag, 8.09.2019, 10:00 Uhr

FC Aurore Bienne a - FC Büren a. A

Ausrüster: **INTERSPORT**
VAUCHER **NIKE**

HERZLICH WILLKOMMEN AUF DEM LACHEN

Bereits si zwöi Schpiu vor loufende Meischterschaft absolviert u du chasch uf d'Ranglische luege wie ne Häftlimacher – jo – mir schtöh no mit 0 Punkt do. Gäge Aegerten het me e gueti Leischtig zeigt, het sich Chance usgarbeitet zu Hauf, um de schlussändlich glich 3:2 z'verlüüre. Letschte Sunntig in Biel gäge CS Lecce isch für beidi Teams Wiederguetmachig agseit gsi, wüu ou Lecce ir erschte Runde gäge Madretsch uswärts i de letschte 7 Minute z'Schpiu no us dr Hang gäh het. Duplizität der Ereignisse. Büre schuttet überläge chunnt wider zu guete Chance en masse u versiebet aues u verlüürt ou dä Matsch mit 1:0. Es isch no nid grad Fүү im Dach, a de Schtüeu vo de Trainer wird ou no nid gsögelet. Schutte chöi si jo, schpiele guete und flüssige Fuessbau, aus Zueschouer überchunsch z'Gfüu, do isch Schstruktur drin, do muess meh dinne liege. U definitiv, do liegt meh din. Das wärde mir de scho no z'gseh übercho!

Auso Giele Gas gäh u die Chrutze zum Zittere bringe – Hopp FCB!

Ir erschte Usgab isch dä Artiku Beschtandteil vom Matschprogramm gsi. Ig gloube, so mängi Pärson het das nid gläse. Wüus wichtig isch, gits do nomou e Reprise i chlei grösserer Schrift, dass es de jo uffaut.

Obwohl sich der FCB sportlich im Hoch befindet, gibt der Zustand der Infrastruktur zu Sorgenfalten Anlass. Die Beleuchtung Trainingsplatz funktioniert nur noch bedingt und stellt ein Sicherheitsrisiko dar und die Duschenanlage hat ihren Zenit überschritten und muss ersetzt werden. Der FC Büren bewältigt, im Unterschied zu den meisten Fussballclubs, hohe Unterhalts- und Betriebskosten. Grosse Investitionen sind, nach Anschaffung einer neuen Heizung in diesem Jahr, nur mit fremder Hilfe finanzierbar.

Wir bieten ein vielfältiges und interessantes Sponsoring-Angebot. Unter dem Motto "Die Jungen sind unser Kapital" sind wir bestrebt, unseren Junioren optimale Ausbildungsmöglichkeiten zur Verfügung zu stellen. Wir freuen uns auf jeden Zustupf und danken ganz herzlich für Ihre/Deine Unterstützung!

Unterstützung unseres Vereins – Varianten:

- 
- CO- oder Partnersponsoring
 - Bandenwerbung 90 x 200 cm beidseitig oder 90 x 400 cm
 - Saisoninserat im Matchprogramm ¼ Seite/½ Seite/1 Seite (11 Heimspiele)
 - Matchball Saison oder einzelne Heimspiele
 - Banner auf unserer Webseite
 - Patronat Junioren
 - Passivmitgliedschaft, Spenden

Wir freuen uns auf Ihre Kontaktnahme direkt an Willy Rüttimann (079 642 45 05) oder über die Mailadresse sponsoring@fcbueren.ch



FC AZZURRI BIENNE

Rocco Cinotti (Trainer)

Mauro Andrea Iallonardo (CO-Trainer)

Spielerkader:

Amstutz Nicolas	Da Silva Leandro	Rocha David
Arruzza Raffaele	Hankic Nedim	Rocha Filipe
Bagheri Mahdi	Henriques Alexandre	Rocha Patrick
Battiato Claudio	Jenny David	Saleh Basel
Canepa Raphaël	Landry Marco	Schwab Dominique
Canepa Yannick	Monteiro Eduardo	Sciacca Emanuele
Cinotti Eliah	Naseri Babak	Scire Michael
Coluccia Emiliano	Neves Diogo	Vrrecchia Vito
Conceicao Pedro	Piroso Davide	

Heute begrüsst der FCB die zweite Mannschaft des FC Azzurri Bienne (Gründungsjahr 1962) auf dem Lachen. Der FC Azzurri Bienne ist mit zwei Aktivmannschaften am Meisterschaftsbetrieb vertreten. Die erste Mannschaft spielt in der 2. Liga regional. Eine Seniorenmannschaft 30+ ergänzt das fussballerische Angebot. Im Juniorenbereich sind 10 Mannschaften gemeldet (u.a. A 2. Stärkeklasse, B Promotion, C Promotion bis zu den Kleinsten, den Junioren G).

Die 2. Mannschaft ist, wie der FCB, letzte Saison in die 3. Liga aufgestiegen. Mit eindrücklichen 59 Punkten aus 22 Spielen und einem Torverhältnis von 90:21, haben sie den Aufstieg mit 10 Punkten Vorsprung geschafft. Der Start in die Meisterschaft ist mit einer 4:2 Niederlage in Pieterlen nicht wunschgemäss gelungen. Das Spiel gegen Madretsch wurde aufgrund der Feriengewohnheiten der Italiener (Ferragosto am 15. August) auf den 17. September verschoben. Sie stehen also wie unsere Mannen mit null Punkten da. Um Fuss fassen zu können, benötigen beide Teams unbedingt einen Punktgewinn.

Wir wünschen beiden Teams ein faires und verletzungsfreies Spiel!

APOTHEKE · DROGERIE
am marktplatz
BÜREN AN DER AARE



Vor churzem isch die 83. Generalversammlig vom FC Büre über d'Runde gange. Derby hets es mittlers Ärdbebe i dr Führigsetasche gäh. Damit ou dir e chlei dr Überblick heit, zeue mir öich die wichtigschte Ämtli u Mutatione uf:

Presidänt:	Lauper Thomas, bishär
Vize-Presidänt:	Schläfli David, bishär
Kassier:	Blaser Daniel, bishär
Sekretär:	Hugi Nicolas, ersetzt nach 4 Jahr d'Rothacher Erika
Leiter Schpiubetrieb:	Cucuzza Marcello, bishär
Junioreobmann:	Manuel Scheidegger, ersetzt nach 4,5 Jahr dr Vögeli Michael
Infraschtruktur:	Kocher Marco, ersetzt nach 9,5 Jahr dr Fahrni Markus
Anlässe/Buvette:	Sutter Marco, bishär

Us dr Schparte "Marketing" het dr Blaser Michael nach 7 Jahr sis Amt niedergleit und wird ersetzt dür nes Komitee. Chef isch dr Rüttimann Willy, är bekleidet das Amt aus Schtabschteu u nimmt bi schpezifische Theme a de Vorschtandssitzige teil. Wüu dr Vorschtand dür dä Fau i grader Anzau bsetzt isch, überchunnt de bi Schtimmeglichkeit am Presidänt sis Votum entscheidende Charakter.

Bi de Trainer hets ou einige Veränderige gäh. Uf de Site vo de einzelne Mannschafte oder i dr Schparte "Der Verein/Funktionäre" isch aues fein säuberlich nochetreit.



Ei Abgang bi de Funktionäre isch e chlei e schpezielle. D'Liselotte Siegenthaler het nach 18 Jahr Dresswösch es bsunders Chrönli verdient. Mit ere grosse Geduud und Sorgfaut het sie derzue gluegt, dass Dress gäng wie us em Druckli klepft usgeh, guet gschmöckt und perfekt zämeleit ir Täsche Platzgfunge hei. So mänge Schtuupe wo z'Hudu u z'Fätze derhärcho isch, het perfekt gflickt no paar Jahr si Dienscht to. Liselotte – wir verbeugen uns und säge merci für au dis Härzbluet, wo i üse Verein gschteckt hesch.

zum
lokal
Feines für da & dort

Bis üs gits feini Sache

- » zum Ichoufe
- » zum Käfele
- » zum Apéröle
- » zum Schänke

Hauptgasse 59 in Büre

zum
lokal
Feines für da & dort

Bis üs gits feini Sache

- » zum Ichoufe
- » zum Käfele
- » zum Apéröle
- » zum Schänke

Hauptgasse 59 in Büre

zum
lokal
Feines für da & dort

Bis üs gits feini Sache

- » zum Ichoufe
- » zum Käfele
- » zum Apéröle
- » zum Schänke

Hauptgasse 59 in Büre

AARE-FENSTER GmbH	Bernstrasse 35, 3294 Büren a. A.
BERGER BAU AG	Rütifeldstrasse 12, 3294 Büren a. A.
BIGLER AG	Industriestrasse 19, 3294 Büren a. A.
BWB-BÜROX AG	Industriestrasse 15, 3294 Büren a. A.
ENERGIEVERSORGUNG BÜREN AG	Kreuzgasse 32a, 3294 Büren a. A.
FAHRNIS GÄRTEN AG	Jurastrasse 15, 3294 Büren a. A.
GIMABAU, Bruno Hauerter	Mühleweg 13a, 3294 Büren a. A.
R: GROGG AG	Hauptstrasse 105, 2553 Safnern
HORISBERGER OPTIK AG	Hauptgasse 47, 3294 Büren a. A.
IMPERIALI TRANSPORTE + KIESWERK AG	Möösli 14, 3298 Oberwil
JURA-GARAGE PETER AG	Jurastrasse 15, 3294 Büren a. A.
KÄRCHER REINIGUNGSSYSTEME	Bernstrasse 72, 3250 Lyss
LUGINBÜHL TIERNÄHRUNG GmbH	Rütifeldstrasse 16, 3294 Büren a. A.
PNEU DISCOUNT, Christian Fischer	Solothurnstrasse 17, 3294 Büren a. A.
RESTAURANT ZUR ALTEN POST	Hauptgasse 2, 3294 Büren a. A.
SCHWAB-FELLER AG	Trappeten 9, 3294 Büren a. A.
SIGNAL AG	Kanalstrasse 34, 3294 Büren a. A.
STAUB STOREN AG	Bielstrasse 54, 3294 Büren a. A.
STOTZER EMANUEL FOTOGRAFIE	Aarbergstrasse 22, 3294 Büren a. A.
W. & U. Sotzer Haustechnik	Spittelgasse 14, 3294 Büren a. A.
SUTTER HAUSTECHNIK GmbH	Kirchweg 12, 3294 Büren a. A.
TREFF AG REISEBÜRO	Hirschenplatz 1, 3250 Lyss
WITSCHI METALL AG	Scheurenrainweg 12, 3294 Büren a. A.

ERSCHTI MANNSCHAFT - DIE JUNGE WIUDE

Auf die neue Saison hin hat der FCB sein Kader mit jungen Spielern ergänzen können. Es sind dies



LARS FREIBURGH AUS
5. Januar 2002
Verteidigung/Mittelfeld
aus Gruppierung mit Safnern



MEN MEIER
9. Mai 2001
Mittelfeld
Rückkehrer zum FCB



RAPHAEL SCHULER
15. August 2000
Mittelfeld
dr chli Brüetsch vom Fäbu

Das isch e Rieseufschteuer, weme z'Kader mit junge und sympathische Lüt cha ergänze. Aui Drü hei sich scho beschtens i d'Mannschaft integriert, häufe uf und näbem Platz am Chare schriesse. No mou - hätzlech wiukomme, schön sit dir do bi üs!

Dr Men Meier - Sohn vom Patrick u dr Beatrice Meier-Riedwyl - wei mir dir i paar Zyle vorschteue, aber das cha är grad säuber mache.



I ha aus Bueb in Büre bi de ganz Chlyne agfange schutte. Im Junioreauter hani d'Chance übercho ir Stärkeklass z'spiele. Für das hani müesse uf Gränche wächsle. E Abstächer nach Solothurn het mi dür z'spiele i de U-Mannschafte sportlech wider es Stück wyter brocht. Ds Grenche hei sich de spöter aui Vereine zum FC Grenchen 15 zämegschlosse. Die Chance ir Coca-Cola League ha i mir nid loh näh u bi uf Grenche zrugge. 2018/19 hani mi de entschiede, in Amerika es

Ustuschjahr zmache. I bi also nach 2 Jahr Gymer i Flüger ghocket und in Greenville, South Carolina glandet. Im Highschool Soccer Team z'spiele het mer mega viu Spass gmacht. I de Playoffs si mer sogar bis i ds Halbfinal vom Staat South Carolina cho! Nach dr Rückkehr i d'Schwiiz hani ghört, dass Büre mit ere junge Mannschaft ufgschtige isch. Dr Entscheid zum FCB z'cho isch mir dür das liecht gfaue.



Büre-Noijor 1973

**Wär ganz guet luegt, gfingt uf däm Biudli paar bekannti Gringe. Unger angerem zue Ehrepräsi-
dänte jung u chnuschrig und zue fliessigi Matschsuecher (Peter Mollet u Chrigu Lauper).**



**Uf däm Biud gfingsch ou no es paar
Chöpf, wo no sehr presänt si. Dr eint
oder dr anger gsehsch öppe no uf em
Lache. Söu chlei meh cho!**

**Obe vo links nach rächts:
Riedwyl, Stotzer, Däppen, ?, Chiti,
Bürki**

**Unge ou vo links nach rächts:
Balzli, Berger, Fahrer, Sutter, ?, ?**

**Hiuf wird brucht! Wär si die 3 Froge-
zeiche u wenn eine z'Johr weiss,
umso besser.**



SPIELPLAN 2019/2020



Ä Portion Tradition.

Datum	Zeit	Tag	Art	Liga	Heim	Gast	Spielort
Vorrunde 2019							
13.08.2019	19:00	Di	MS	3	FC Büren a. A.	SC Aegerten Brügg	Lachen Büren a. A.
13.08.2019	19:30	Di	MS	5	SC Radelfingen	FC Büren a. A.	Au Radelfingen
17.08.2019	13:00	Sa	MS	JunD	FC Täuffelen	Team Häftli a	Rüti
24.08.2019	13:00	Sa	MS	JunD	Team Häftli a	FC Besa Biel/Bienne	Lachen Büren a. A.
24.08.2019	15:00	Sa	MS	5	FC Büren a. A.	FC Besa Biel/Bienne	Lachen Büren a. A.
25.08.2019	14:00	So	MS	3	CS Lecce	FC Büren a. A.	Längfeld 2
31.08.2019	14:00	Sa	MS	JunD	Team Aurore-Etoile b	Team Häftli a	Tilleul-Linde
31.08.2019	16:00	Sa	MS	5	FC Diessbach/Dotzigen	FC Büren a. A.	Inseli Dotzigen
31.08.2019	16:00	Sa	MS	3	FC Büren a. A.	FC Azzurri Bienne	Lachen Büren a. A.
07.09.2019	13:00	Sa	MS	JunD	Team Häftli a	FC Schüpfen b	Lachen Büren a. A.
07.09.2019	15:00	Sa	MS	5	FC Büren a. A.	SV Lyss	Lachen Büren a. A.
08.09.2019	10:00	So	MS	3	FC Aurore Bienne a	FC Büren a. A.	Tilleul-Linde
11.09.2019	18:00	Mi	MS	JunD	Team Häftli a	FC Bözingen 34 / Mett a	Lachen Büren a. A.
21.09.2019		Sa	MS	JunD	FC Diessbach/Dotzigen a	Team Häftli a	Eichi
21.09.2019	16:00	Sa	MS	5	SC Wileroltigen	FC Büren a. A.	Saane
21.09.2019	16:00	Sa	MS	3	FC Büren a. A.	SC Rüti b. Büren	Lachen Büren a. A.
28.09.2019	15:00	Sa	MS	5	FC Büren a. A.	FC Walperswil	Lachen Büren a. A.
28.09.2019	16:00	Sa	MS	3	FC Orpund	FC Büren a. A.	Aare
05.10.2019	16:00	Sa	MS	3	FC Büren a. A.	FC Pieterlen	Lachen Büren a. A.
05.10.2019	18:00	Sa	MS	5	FC Ins	FC Büren a. A.	Rötschmatte
12.10.2019	13:00	Sa	MS	JunD	Team Häftli a	Team ABO c	Lachen Büren a. A.
12.10.2019	16:00	Sa	MS	5	FC Nidau	FC Büren a. A.	Burgerallee
13.10.2019	10:30	So	MS	3	FC Madretsch	FC Büren a. A.	Mühlefeld
19.10.2019	13:00	Sa	MS	JunD	CS Lecce	Team Häftli a	Längfeld 2
19.10.2019	15:00	Sa	MS	5	FC Büren a. A.	SC Rüti b. Büren	Lachen Büren a. A.
19.10.2019	16:00	Sa	MS	3	FC Büren a. A.	FC Evilard	Lachen Büren a. A.
26.10.2019	16:00	Sa	MS	3	FC Büren a. A.	FC Grünstern b	Lachen Büren a. A.
03.11.2019		So	MS	3	FC Diessbach/Dotzigen	FC Büren a. A.	Eichi

1. FC Diessbach/Dotzigen	2	2	0	0	(0)	7	:	1	6
2. SC Aegerten Brügg	2	2	0	0	(2)	6	:	3	6
3. FC Aurore Bienne a	2	2	0	0	(6)	4	:	2	6
4. FC Madretsch	1	1	0	0	(1)	4	:	2	3
5. FC Orpund	2	1	0	1	(3)	5	:	2	3
6. SC Rüti b. Büren	2	1	0	1	(3)	4	:	7	3
7. CS Lecce	2	1	0	1	(6)	3	:	4	3
8. FC Pieterlen	2	1	0	1	(7)	5	:	4	3
9. FC Azzurri Bienne	1	0	0	1	(2)	2	:	4	0
10. FC Büren a. A.	2	0	0	2	(1)	2	:	4	0
11. FC Evilard	2	0	0	2	(2)	3	:	9	0
12. FC Grünstern b	2	0	0	2	(6)	2	:	5	0

Heimspiel auf dem Sportplatz Lachen



Meisterschaft 3. Liga, Samstag, 21.09.2019, 16:00 Uhr

FC Büren an der Aare - SC Rütli b. Büren

Matchballspender:

Piccadilly Pub, Hauptgasse 52, Büren a. A

Präzisionsschleiferei Sandra Frank, Ey 29, Büren a. A.

Fahrnis Gärten AG, Gartenunterhalt + Neuanlagen, Büren a. A.

Voranzeige 3. Liga: Samstag, 28.09.2019, 16:00 Uhr

FC Orpund - FC Büren a. A



Partnersponsor



Ausrüster

HERZLICH WILLKOMMEN AUF DEM LACHEN

Die zwöiti Usgab vom Matschblatt isch gäge Azzurri Biel erschiene. A dä Sunntig isch üsid'Erinnerig zwieschpätig, het doch e bluetlääri Leischtig vo üser Mannschaft zum ne 5:1 Debaku gfuehrt. D'Wuche druf uf dr Linde ds Biu isch definitv Wiederguetmachig agseit gsi. Usgrächnet gäge Aurore, e Verein wo ir Vergangeheit mehrheitlech ir 2. Liga gschuttet het u uf em Platz Biu cha i Pärsonausache us em Voue schöpfe. Es isch du ou zum erwartete Abnützigskampf worde. Het Aurore die erschti Haubzy liecht dominierend gschtutet u isch frueh dür ne Händsfreischtoss vom Sächzähler i Füerig gange, het Büre ir zwöite Häufti Gas gäh und schpät d'Entscheidig erzwunge. Ir 81. Minute het dr Fabian Schuler dr Usglich dür ne schlitzohrige Heber über dä Zwöimetermaa im Gou vo Aurore gschafft. D'Entschtehig vom 2:1 für Büre näh mir us em Matschbricht: "Mittlerwyle isch dr Zeiger vo dr Matschuhr scho uf die 90. Minute gumpet. Mir müesse üs äüä mit däm Punkt – super – die Agriffsuslösing vom Thomas Lerch i Louf vom Joel Tüscher u dä gseht dr Manuel Scheidegger uf dr änere Syte, läck mir dä Sytewächsu isch Wäutklass, oohhh was macht dr Manuel Scheidegger, loht e Gägner lo usschtige u – Gouuuu, tschou zäme. Geniau gmacht, tüpisch Mänu, furztroche i läng Egge versteckt". Sie hei du die räschtlchi Zyt no souverän z'Änd brocht und verdient die erschte drü Punkt heibrocht.

Hüt begruesse mir üsi Nachbare us Rütli uf em Lache. Mi isch nid nume geografisch Nachbare, nei ou i dr Tabäue scheidet me iträchtig uf em zächte und eufte Platz näbenang, mit jeweils drü Punkt us vier Schpiu. Für beid Egitte sicher unger ihrem Aschpruch. Us dere Sichtwys chöi mir üs sicher uf nes hert umkämpfts Schpiu fröie, wo dr Usgang z'tippe nid ganz eifach isch. Bsunders ou, wüu a däm Schpiutag dr FCB muess wäge Ferieabwäseheiten uf öppe 6 – 8 Schpieler verzichte. Do chame nume säge, gottlob hets uf die Saison e scho lang nümme feschtgschteute Zuewachs a junge und erfougsversprächende Schpieler gäh. Jitz isch me nid grad mit em Füdle am Haag u muess mit em Schicksau hadere.

Es isch so sicher wie z'Amen i dr Chiuche, es wird es schpeziells Schpiu wärde, wie immer wens heisst – Büre gäge Rütli!

Hopp FCB!



Zur Pfleg vo Sportverletzige muesch nid wyt seckle, im Schtedtli z'Büre chasch aues ha!

APOTHEKE · DROGERIE
am marktplatz
BÜREN AN DER AARE





Adrijan Bat (Trainer)

Diego Glauser (Co-Trainer)

Spielerkader:

Anliker Pascal

Frick Michael

Gueuma Hermann

Knipp Sven

Meyer Nicklas

Müller Dominik

Pedro Fonseca Edson

Schaller Manuel

Schwaller Kevin

Bertschi Alexander

Gerbavci Gentril

Güggi Michel

Kuchen Micha

Moreno Michael

Müller Rafael

Reinhard Yannick

Schenk Mano

Stauffer Mirco

Fankhauser Noe

Glauser Diego

Kaufmann Marco

Lobing Thimo

Moser Silvio

Niklaus Marco

Roth Lukas

Schwaller Claudio

Zumstein Jonas



Ändleche wieder Derbyzyt!

Wie üsi Biuder vom 16.08.2009 dokumäntiere, sie die Mätsch zwüsche de zwe Nachbare immer hert umkämpft gsi. Damals het Büre 4:2 gwunne. Gouschütze für Büre je zwöi Mou Patrick von Felten und Thomas Lerch und für Rütli Jordi und Kaufmann. Ir hütige Ufschtellig si einzig dr Thomas Lerch und dr Manuel Scheidegger no im Kader und dr Vofi scheidet a dr Linie.

Bletteret me zrugg uf die letschti gmeinsame Saison i dr 3. Liga. Do isch ds Abschtiegsjohr 2015/2016 gsi, Rütli het deheim 2:1 und in Büre 4:2 gwunne. Ei Saison wyter zrugg 2014/2015 het me sech in Büre 2:2 trennt und Rütli het deheim 2:1 gwunne. Auso die Schtatistik chunnt huere tschärbis derhär. Si gseht de auerdings wider besser us, we mer no chlei wyter zrugg luege. Eis isch aber glich klar, do muess ufpoliert wärde.

Im Biud linggs (ou us em 2009) faut eim dr Diego Glauser uf. Är isch in Personalunion Sportchef, Co-Trainer und no Schpieler i dr erschte Mannschaft.

Mir wünsche beid Egippe es fails u verletzigsfreis Schpiu u fröie üs uf z'gmeinsame Bier mit de Rütiger nach em Matsch.

DIE 1. MANNSCHAFT DES FC BÜREN AN DER AARE



FC Büren an der Aare Kaderliste Saison 2019/20 - 3. Liga



	1/21		1/21		2		3		4		5
Simon Käser 18.12.1985 Tor		Mikael Stauffer 18.02.1991 Tor		Reto Grogg 08.06.1989 Verteidigung		Lars Freiburghaus 05.01.2002 Mittelfeld		Eric Stauffer 14.08.1990 Verteidigung		Mischa Hofer 14.02.2000 Verteidigung	

	6		7		8		9		10		11
David Schläfli 02.05.1990 Verteidigung		Nick Eggenberger 15.12.2001 Mittelfeld		Manuel Scheidegger 11.01.1986 Verteidigung		Yannic Kubacki 19.10.2000 Stürmer		Thomas Lerch 12.07.1980 Mittelfeld		Men Meier 09.05.2001 Mittelfeld	

	12		13		14		15		16		17
Yannic Tüscher 24.03.1994 Mittelfeld/Sturm		Marco Günther 22.01.1998 Verteidigung		Diego Imperiali 02.06.2001 Mittelfeld/Sturm		Luca Lauper 30.04.1995 Sturm		Joel Marc Tüscher 16.06.1999 Mittelfeld		Ruben Lopes Dos Santos 20.06.1996 Verteidigung	

	18		19		20						
Denis Schneider 09.03.1996 Mittelfeld		Reto Rüttimann 21.06.1979 Sturm		Fabian Schuler 27.03.1998 Sturm		Raphael Schuler 15.08.2000 Mittelfeld		Luc Gutbub 13.03.2000		Dario Leisi 10.07.2002	

<p>FC Büren an der Aare Sportplatz Lachen Kanalstrasse 3294 Büren an der Aare info@fcbueren.ch 3. Liga, Gruppe 6, Vereins-Nr. 10206</p>			
	Patrick Tüscher Trainer 079 / 211 81 73	Patrick Von Felten Trainer 078 / 703 64 49	Reto Steiner Masseur

2018/2019 4. Liga 1. Platz/Aufstieg, 22 Spiele, 50 Punkte, Torverhältnis 89:34 (Trainer Patrick Tüscher/Patrick von Felten)

2017/2018 4. Liga, 4. Platz, 22 Spiele, 35 Punkte, Torverhältnis 59:47 (Trainer Patrick Tüscher)

2016/2017 4. Liga, 3. Platz, 22 Spiele, 40 Punkte, Torverhältnis 59:36 (Trainer Patrick Rudolf)

2015/2016 Abstieg in die 4. Liga (Trainer Patrick Rudolf, ab Rückrunde)

SPONSORING WÜSSESWÄRTS US ÜSEM VEREIN

Die Führungscrow unseres Vereins:

Präsident:	Lauper Thomas
Vize-Präsident:	Schläfli David
Kassier:	Blaser Daniel
Sekretär:	Hugi Nicolas
Leiter Spielbetrieb:	Cucuzza Marcello
Juniorenobmann:	Scheidegger Manuel
Infrastruktur:	Kocher Marco
Anlässe/Buvette:	Sutter Marco
Marketing (Stabstelle):	Willy Rüttimann

Jarno Beyeler (üse Platzzi)



Jitz schlöh mir es ganz wichtigs Kapitu uf.

Sit Juli 2018 isch dr Jarno Beyeler üse offiziell Platzwart. Är macht das nid nume mit ganz viu Härzbluet und Perfektionismus, sondern ou mit em ne unbezaubare Isatz a Schtunde. Mittlerwiele het är die ganzi Familie begeischeret. D'Manuela, d'Nina und dr Jonas si fliessigi Häufer und Unterstützer vom Maa und Papi. Was do scho aues a Irchtige, Maschine und Wärchzüg gflickt worde isch, geit uf ke Chuehut ufe. Jarno und Familie, was dir i der churze Zyt bewegt heit, het es grosses MERCI verdienet. U wenn dr Jarno zur Miuthuif ufrüeft, isch me derby, so chöi mir Beyelers gägenüber dr Respäkt und üse Dank usdrücke. Löh mirs nid zur Säubschtverschändlechkeit lo wärde.

ERSCHTI MANNSCHAFT - DIE JUNGE WIUDE

Ds Kader vom FCB het enfrölicher Wys scho wider Zuewachs übercho, es si das...



DARIO LEISI
10. Juli 2002
Mittelfeld
von Grenchen zurück zum
FCB



LUC GUTBUB
13. März 2000
Mittelfeld
vom FC Köniz zum FCB



RAPHAEL SCHULER
15.08.2000
Mittelfeld
Über Ittigen/Grauholz zum
FCB

Vom Dario hei mir scho chönne e Choschtprob uf dr Linde gäge Aurore näh. Nach dr Iwächslig isch är sofort im Schpiu gsi u het bi üs mit sim fuessbauerische Chönne und sim Agaschement e sehr e positive Idruck hingerloh.

Bim Luc, d'Schpiuberächtigung het leider für e Aurore-Matsch nid glängt, hei mir üs im Training vo sine Qualitäre lo überzüge. Ig has scho im Matschbricht gschriebe, Kinnlade isch sit däm Moment malträtiert.

Ganz härzlech wiukomme, schön sit dir do bi üs.

Dr Raphael Schuler, 15.08.2000, isch sit churzem bim FCB u ghört zu de junge Wiude. I zwöidrü Wort seit är üs, was für fuessbauerische Schtatione är hinger sich het.



Mir isch der Fuessbau quasi i d Wiege gleit worde. Sit Generatione isch mini Familie YB-Fan u so hets o mi packt. Zersch hani lieber zuegluegt u ersch mit 9i sauber agfange. Ig ha bis zum Zämeschluss mit Zollikofen 2015, bim SC Ittigen gschuttet u när no 1 Saison bim Team Grauholz. Dert hani vo Spiu zu Spiu weniger längi Isätz gha, bis ig gar nümme ha wölle spiele. Wüll mi Brüetsch vor em ne Jahr bim FCB het afa schutte bini es paar Matche cho zueluege u plötzlech het mit d Lust wieder packt... u da bini itze!

Raphal Schuler (im weissen Dress) als D-Junior bim SC Ittigen

**DER FCB SUCHT:
DER FCB SUCHT:
DER FCB SUCHT:**



**PLATZKASSIER
PLATZKASSIERERIN**

...für die Heimspiele der 1. Mannschaft (11 Spiele)
Bitte melden bei Willy Rüttimann 079 642 45 05
sponsoring@fcbueren.ch

Heimspiele Saison 2019/2020

Datum	Zeit	Tag	Heim	Gast
13.08.2019	19:00	Di	FC Büren a. A.	SC Aegerten Brügg
31.08.2019	16:00	Sa	FC Büren a. A.	FC Azzurri Bienne
21.09.2019	16:00	Sa	FC Büren a. A.	SC Rüti b. Büren
05.10.2019	16:00	Sa	FC Büren a. A.	FC Pieterlen
19.10.2019	16:00	Sa	FC Büren a. A.	FC Evillard
26.10.2019	16:00	Sa	FC Büren a. A.	FC Grünstern b
04.04.2020	16:00	Sa	FC Büren a. A.	CS Lecce
18.04.2020	16:00	Sa	FC Büren a. A.	FC Aurore Bienne a
02.05.2020	16:00	Sa	FC Büren a. A.	FC Orpund
16.05.2020	16:00	Sa	FC Büren a. A.	FC Madretsch
06.06.2020	18:00	Sa	FC Büren a. A.	FC Diessbach/Dotzigen

Der Einsatz des Kassiers/KassiererIn (kann auch ein Ehepaar sein oder im Job-Sharing erledigt werden) beschränkt sich diese Saison auf obenerwähnte Daten. Eingezogen wird normalerweise ca. 30 Minuten nach Spielbeginn und etwa 10 Minuten nach der Pause.

Willy Rüttimann gibt über die Modalitäten gerne Auskunft. Wir freuen uns, dich in der FCB-Familie als Funktionär willkommen zu heissen.

Do gits öppis z'verdiene!



18.08.2008 FCB – SC Rüti 4:2 (Saison 2008/09)

Doppelschlag in den letzten Minuten

Das **Nachbar Derby** in der 3. Liga der 1. Stärkeklasse ergab zum Saisonbeginn einen 4:2-Sieg für Büren gegen Rüti. Die Gäste hatten einen 0:2-Rückstand aufgeholt und verloren recht unglücklich.

FREDY PARATTE

Beim Match am späten Samstagnachmittag herrschte von der ersten bis zur letzten Minute richtige Derby-Stimmung: Es gab viele hart, aber fair geführte Zweikämpfe. Die Räume wurden von beiden Teams eng gemacht und aufgelegte Torchancen gab es wenige. Die Gastgeber machten jedoch in der Schlussphase – als die Zuschauer schon mit einer Punkteilung gerechnet hatten – noch einmal Kräfte frei.

Erster Treffer durch Penalty

Den Gastgebern gehörten die Startminuten, danach kamen die Gäste zu zwei Möglichkeiten, doch Bürens Schlussmann rettete mit gekonnter Fussabwehr. Pech hatte Bürens Björn Beyeler, der sich ohne gegnerische Einwirkung das Knie böß verdrehte und ersetzt werden musste. Nach einer halben Stunde konnte sich Lerch im Strafraum durchsetzen und wurde zurückgehalten. Von Felten verwandelte den Elfmeter sicher zum Führungstreffer. Lerch doppelte eine Minute vor Halbzeit nach einem Solo nach.

Beide Teams mit Moral

Rütis Aufholjagd begann in der zweiten Halbzeit schon zwei Minuten nach Wiederbeginn, denn Jordi liess dem Torhüter beim An-



Spannung im Nachbarsderby zwischen Büren und Rüti.

Bild: Sandra Dominika Sutter

schlussstreifer keine Chance. Das Spiel war in der Folge ausgeglichen, und nach einer Stunde wurde ein Abschlussversuch von Kaufmann von einem Bürener Verteidiger abgefälscht und landete für den Torhüter unhaltbar zum verdienten Ausgleichstreffer im Tor.

In der letzten halben Stunde wurde die Gangart ruppiger und der gut pfeifende Unparteiische musste mehrmals zur gelben Karte greifen. Selten gesehen: Ein

Spieler wurde für das Tragen eines Fingerrings verwarnt. Auch in der Bürener Mannschaft war die Moral intakt und sie gab sich mit dem Unentschieden nicht zufrieden. Beim 3:2 durch Lerch nach perfektem Zuspiel von Nils Beyeler war die gesamte Gästebwehr samt Torhüter wenige Minuten vor Spielende völlig ausgespielt. Von Felten 4:2 war Zugabe.

Bürens Trainer Marlon Hodgson lobte die Einsatzbereitschaft seiner Schützlinge, stellte aber

auch noch Mängel fest: «Erfreulich, dass die Mannschaft nach dem Verlust der Zweitore-Führung noch bereit war, die drei Punkte doch noch zu sichern. In spielerischer Hinsicht war einiges nicht optimal, da müssen wir zulegen.» Und als Saisonziel peilt der Trainer wie letzte Saison einen Platz unter den ersten drei Teams an.

Benito Tocchini ist neu Trainer beim SC Rüti. Mit dem Resultat beim Saisonöffnungsspiel ha-

Büren nimmt, Rüti gibt

Bei den beiden Amateurvereinen im Amt Büren gibt es zurzeit unterschiedliche Voraussetzungen für den Erfolg. **Verstärkungen:** Zum FC Büren kamen letzte Saison der Stürmer Patrick Von Felten und der Abwehrspieler Michael Blaser vom FC Biel aus der 1. Liga. **Geschwächt:** Vom SC Rüti in die 1. Liga zu Grenchen wurden die talentierten Aufbauspieler Urs Lerch (über Lyss) und Sacha Stauffer abgegeben. (pa)

derte er logischerweise, aber mit der Leistung seiner Truppe war er über weite Strecken zufrieden: «Die stark verjüngte Mannschaft hat nach dem 0:2-Rückstand zur Pause gut reagiert und hätte eine Punkteilung verdient. Wir müssen uns jetzt von Spiel zu Spiel verbessern, dann kann der angestrebte Rang im Mittelfeld realisiert werden.»

Kredit verdient

Nicht neu bei Rüti ist Masseur Jürg Boerlin. Der 51-Jährige ist nun schon seit zehn Jahren für Hilfeleistungen auf und neben dem Platz im Einsatz, letzte Saison auch noch im Fanionteam des SV Lyss. Und er gibt sich optimistisch: «Obwohl mit Torhüter Dominic Mülchi und Mittelfeldspieler Adrian Zanger zwei Teamstützen den Verein Richtung Orpund verlassen haben, glaube ich an die Mannschaft. Die mit vier Junioren aufgestockte Mannschaft verdient nach der heutigen guten Darbietung gegen ein starkes Büren Kredit.»

Neu zu Büren gestossen damals Michael Blaser (FC Biel, 1. Liga) und Patrick Von Felten (FC Biel, 1. Liga). Trainer seit der Saison 2006/2007 Marlon Hodgson. Marlon Hodgson schaffte 2006/2007 den Aufstieg in die 3. Liga 1. Stärkeklasse und im darauffolgenden Jahr sogar den Aufstieg in die 2. Liga regional. Büren konnte diesen Platz bis in die Saison 2013/214 halten.

APOTHEKE · DROGERIE
am marktplatz
 BÜREN AN DER AARE





Seit Jahren unterstützt die Firma R. Grogg AG in Safnern unseren Verein tatkräftig. Sei es mit Matchbällen, einer Bandenwerbung, Dressspenden oder als Mitglied von Club99 oder Passivmitglied. Geht es um eine Beschaffung von Maschinen und Geräte aus ihrem Tätigkeitsbereich trifft der FCB stets auf offene Ohren.



Wir finden, da ist eine Seite, verbunden mit einem grossen Merci viel zu wenig, kommt aber von Herzen.

Martin Grogg, Firmeninhaber und Geschäftsleiter, ist seit Jahren Mitglied beim SV Safnern und mit den Senioren und später den Veteranen und Superveteranen des FC Büren an unzähligen Spielen ein treuer Mitstreiter.

Seit 2014 ist Reto Grogg bei der R. Grogg AG dabei. Der Apfel fällt nicht weit vom Stamm, spielt doch auch Reto beim FC Büren. Als "Aussenbegg" ein unangenehmer und zäher Gegenspieler. Mit Jahrgang 1989 zählt er bereits zu den Routiniers und schon bald zum Klub der "alten Hasen", oder Trio infernale um Lerch, Rüttimann und Scheidegger.

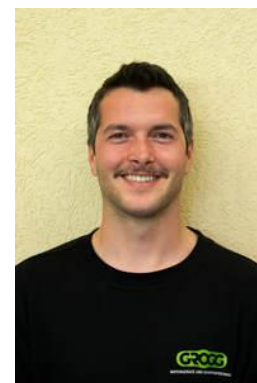

MOTORGERÄTE UND KOMMUNALTECHNIK

WAS	WO	WANN
GV Club 99		November 2019
Chlauer Junioren	Buvette	5. Dezember 2019
Schnitzelbank Büre-Nöijohr		1. und 2. Januar 2020
Ski Weekend		Januar 2020
FC Jass	Buvette	24. Januar 2020
Raclette-Essen	Buvette	Frühjahr 2020
Fisshessen	Buvette	Mai 2020
FC Abschluss	Sportplatz Lachen	Juni 2020
Ländtifest		August 2020
84. Generalversammlung FCB	Buvette	August 2020

Die genauen Daten und Details sind, sobald bekannt, jederzeit auf unserer Homepage "fcbueren.ch" unter dem Link "Events" abrufbar.

Ländtifesch 2019 – Fischstube

Mir dörfe uf es sehr erfougrichs Ländtifesch zrugluege. Do sit dir liebe Gescht, wo Johr für Johr am Fischässe azträffe sit, massgäblech beteiligt. Das freut üs sehr und uf das si mir ou chlei shtouz. Es isch ä Härzenswunsch au dene tröie Stammgescht oder ou dene, wo zuefäufig häregfunge hei, a der Schteu es ganz speziell

MER-

z'platziere. Mit däm verdiente Gäud chöi mir üsi Infrastruktur, wo mir zum ne grosse Teil sauber berappe, im Schuss haute und ab und zue e wichtigi Neuaschaffig tätige. Ou chöme üsi Juniore nid z'churz, so tüe mir unger angerem z'Trainingmaterial, d'Trainer und Schpiumörge finanziere.

Es fröit üs, wenn mir öich im Mai zum Fischässe uf em Lache (Termin wird uf fcbueren.ch bekannt gäh) und wiederum am Ländtifesch 2020 begrüesse und verwöhne dörfe.

Härzleche Dank!



Der Club99 stellt sich vor

Nachwuchsförderung steht im Mittelpunkt

Gönnervereine gibt es heute praktisch in jedem Sportverein. Der Club99 ist aber nicht irgendein Verein, sondern er setzt sich aktiv für den FC Büren a/A ein. Wie in jeder anderen Sportart besteht das Fundament der Zukunft aus dem Nachwuchs. Junge Spieler aus den eigenen Reihen müssen aber von Grund auf ausgebildet und gefördert werden. Dazu braucht es viel Zeit und auch genügend finanzielle Mittel. Der Club99 unterstützt deshalb vor allem die Nachwuchsförderung und hilft dadurch mit, die Zukunft des FC Büren a/A zu sichern.

Geselligkeit

Nebst der Unterstützung des FC Büren a/A ist es dem Club99 ein grosses Anliegen, die gesellige Tätigkeit innerhalb der Vereinigung zu fördern. Jährlich werden Clubanlässe z.B. Besuch eines Fussballspiels (Schweizer Nationalmannschaft, Bundesliga, Primera Division etc.) oder ein gemütliches Zusammensein bei Speis und Trank veranstaltet.

Mit einem Beitrag von 99 Franken jährlich unterstützen Sie unsere Bemühungen im Nachwuchsbereich und helfen uns so, die Basis für eine erfolgreiche Zukunft zu legen.

Haben Sie Interesse, so füllen Sie die beigelegte Beitrittserklärung aus und senden diese an folgende Adresse:

Club99

Gönnervereinigung
FC Büren a/A
Bernstrasse 13a
3294 Büren an der Aare

Präsident: Hans-Rudolf Schläfli



FC Aurore – FC Büren an der Aare 1:2 vom 8.09.2019

Der Siegestreffer wird bejubelt. Erzielt in der 91. Minute durch eine sehenswerte Passfolge von Thomas Lerch und Joel Tüscher und perfekt abgeschlossen von Manuel Scheidegger.

(Foto Stefan Kubacki)

**Mir si fair und berücksichtige üsi Sponsore,
Gönner u Spänder, we mir gö go ichoufe.**

**Fairness uf em Platz und üsne Sponsore
gägenüber**

**Herzlichen Dank für die grosszügige
Unterstützung liebe Sponsoren, Gönner und
Spender!**



SPIELPLAN 2019/2020



Ä Portion Tradition.

Datum	Zeit	Tag	Art	Liga	Heim	Gast	Spielort
Vorrunde 2019							
13.08.2019	19:00	Di	MS	3	FC Büren a. A.	SC Aegerten Brügg	Lachen Büren a. A.
13.08.2019	19:30	Di	MS	5	SC Radelfingen	FC Büren a. A.	Au Radelfingen
17.08.2019	13:00	Sa	MS	JunD	FC Täuffelen	Team Häftli a	Rüti
24.08.2019	13:00	Sa	MS	JunD	Team Häftli a	FC Besa Biel/Bienne	Lachen Büren a. A.
24.08.2019	15:00	Sa	MS	5	FC Büren a. A.	FC Besa Biel/Bienne	Lachen Büren a. A.
25.08.2019	14:00	So	MS	3	CS Lecce	FC Büren a. A.	Längfeld 2
31.08.2019	14:00	Sa	MS	JunD	Team Aurore-Etoile b	Team Häftli a	Tilleul-Linde
31.08.2019	16:00	Sa	MS	5	FC Diessbach/Dotzigen	FC Büren a. A.	Inseli Dotzigen
31.08.2019	16:00	Sa	MS	3	FC Büren a. A.	FC Azzurri Bienne	Lachen Büren a. A.
07.09.2019	13:00	Sa	MS	JunD	Team Häftli a	FC Schüpfen b	Lachen Büren a. A.
07.09.2019	15:00	Sa	MS	5	FC Büren a. A.	SV Lyss	Lachen Büren a. A.
08.09.2019	10:00	So	MS	3	FC Aurore Bienne a	FC Büren a. A.	Tilleul-Linde
11.09.2019	18:00	Mi	MS	JunD	Team Häftli a	FC Bözingen 34 / Mett a	Lachen Büren a. A.
21.09.2019		Sa	MS	JunD	FC Diessbach/Dotzigen a	Team Häftli a	Eichi
21.09.2019	16:00	Sa	MS	5	SC Wileroltigen	FC Büren a. A.	Saane
21.09.2019	16:00	Sa	MS	3	FC Büren a. A.	SC Rüti b. Büren	Lachen Büren a. A.
28.09.2019	15:00	Sa	MS	5	FC Büren a. A.	FC Walperswil	Lachen Büren a. A.
28.09.2019	16:00	Sa	MS	3	FC Orpund	FC Büren a. A.	Aare
05.10.2019	16:00	Sa	MS	3	FC Büren a. A.	FC Pieterlen	Lachen Büren a. A.
05.10.2019	18:00	Sa	MS	5	FC Ins	FC Büren a. A.	Rötschmatte
12.10.2019	13:00	Sa	MS	JunD	Team Häftli a	Team ABO c	Lachen Büren a. A.
12.10.2019	16:00	Sa	MS	5	FC Nidau	FC Büren a. A.	Burgerallee
13.10.2019	10:30	So	MS	3	FC Madretsch	FC Büren a. A.	Mühlefeld
19.10.2019	13:00	Sa	MS	JunD	CS Lecce	Team Häftli a	Längfeld 2
19.10.2019	15:00	Sa	MS	5	FC Büren a. A.	SC Rüti b. Büren	Lachen Büren a. A.
19.10.2019	16:00	Sa	MS	3	FC Büren a. A.	FC Evilard	Lachen Büren a. A.
26.10.2019	16:00	Sa	MS	3	FC Büren a. A.	FC Grünstern b	Lachen Büren a. A.
03.11.2019		So	MS	3	FC Diessbach/Dotzigen	FC Büren a. A.	Eichi

Rangliste 3. Liga - Gruppe 6

1.	FC Diessbach/Dotzigen	4	3	1	0	(4)	10:3	10
2.	SC Aegerten Brügg	4	3	0	1	(4)	14:9	9
3.	FC Pieterlen	4	3	0	1	(10)	10:7	9
4.	FC Aurore Bienne a	4	3	0	1	(14)	7:5	9
5.	FC Madretsch	3	2	0	1	(6)	13:8	6
6.	FC Orpund	4	2	0	2	(6)	10:6	6
7.	FC Grünstern b	4	2	0	2	(11)	7:7	6
8.	CS Lecce	4	1	1	2	(11)	5:8	4
9.	FC Azzurri Bienne	3	1	0	2	(6)	7:6	3
10.	SC Rüti b. Büren	4	1	0	3	(6)	9:17	3
11.	FC Büren an der Aare	4	1	0	3	(14)	5:10	3
12.	FC Evilard	4	0	0	4	(6)	7:18	0

MATCHPROGRAMM



FC Büren a. A. - FC Pieterlen

Sportplatz Lachen, Samstag, 5.10.2019, 16:00 Uhr



Partnersponsor



Ä Portion Tradition.
Hauptsponsor



Ausrüster

HERZLICH WILLKOMMEN AUF DEM LACHEN

Härzlech wiukomme uf em Sportplatz Lache liebi Gescht. Mir wünsche öich e schöne Ufenthaut und es schöns Schpiu. Schön sit dir do bi üs!

Mir si schtouz, si mir doch scho bi üsere vierte Usgab vom Matchprogramm acho. Mir si nid nume schtouz uf üs, nei vorauem uf üsi Sponsore und Inseränte. Dank ihrem Aagaschema isch üses Lachebletli so schnäu gwachse u nimmt für üsi Verhäutnis scho bau e astronomische Gröss a. Die Ungerschtützig ehrt üs. "Wir verbeugen uns und danken sehr."

Es würd üs fröie, wenn Wünsch oder Kritik oder villedch sogar es Artikeli üsi Medie würde ergänze und uflockere. Mir hei gäng offni Ohre, öb dr Kontakt über Mail, Telefon, WhatsApp oder dür ne diräkte Kontakt erfougt.

Für e Matsch gäge FC Pieterlen bedanke mir üs bis fougende Matschbauschpänder ganz härzlech:



BISTRETTO 18
Andreo Cornacchia
Hauptgasse 18
3294 Büren an der Aare
+41 79 686 38 51
www.bistretto.ch



UBS SWITZERLAND AG
Geschäftsstelle Büren a. A.
Hauptgasse 5
3294 Büren a. A.
+41 32 252 13 11
www.ubs.com



AKTI NOVA AG
Kanalweg 8
3322 Schönbühl
+41 31 850 10 60
www.aktinova.ch

FC Pieterlen



René Brack (Trainer)

Hans Fischer (Team Manager)

Spielerkader:

Alija Agon

Baumann Kai

Däppen Jan

Fondelot Yann

Fretz Janique

Gribi Nik

Häberli Stephan

Hophan Sascha

Islami Ramadan

Kracke Rafael

Laci Dardan

Lüthi Yannick

Mulaj Adem

Röhrich Philip

Schanner Joel

Schanner Yannik

Thierstein Sandro

Tifeku Shkelzim

Weber Christian

Der FC Pieterlen weist eine um 2 Jahre ältere Geschichte auf als der FCB. Im 1936 gegründet, spielt aktuell der FC Pieterlen bei den Aktiven mit jeweils einem Team in der 3. und der 4. Liga. Dazu kommen 12 Mannschaften in verschiedenen Ligen und Altersklassen.

Die Spiele gegen den FC Pieterlen, oder den Lions Pieterlen, kann man getrost als Klassiker bezeichnen. Spielt man doch seit Jahren, mit einigen Ausnahmen, in der gleichen Liga. Der Saisonstart ist dem FC Pieterlen eindeutig besser gelungen. Mit 13 Punkten aus 6



Spielen sind sie an der Spitze dabei und reiten momentan auf einer Erfolgswelle. Das letzte Spiel zuhause gegen Madretsch endete 3:3 unentschieden. Mit Joel Schanner (5 Tore), Yannick Schanner (4) und Adem Julaj (4) ist Pieterlen auch in der Torschützenliste an vorderster Front anzutreffen. Also liebe Bürener, schaut euch dieses Bild ganz gut an und schränkt seine Torgefährlichkeit ein. Yannick Schanner wird, sofern die Informationen auf FVBJ stimmen, gegen den FCB ein Rotsperre absitzen, flog er doch in der 93. Minute gegen Madretsch vom Platz.

Wir heissen unseren Gast herzlich willkommen und wünschen beiden Teams ein faires und un-fallfreies Spiel.

zum
lokal
Feines für da & dort

Bis üs gits feini Sache

- » zum Ichoufe
- » zum Käfele
- » zum Apérole
- » zum Schänke

Hauptgasse 59 in Büre

zum
lokal
Feines für da & dort

Bis üs gits feini Sache

- » zum Ichoufe
- » zum Käfele
- » zum Apérole
- » zum Schänke

Hauptgasse 59 in Büre

zum
lokal
Feines für da & dort

Bis üs gits feini Sache

- » zum Ichoufe
- » zum Käfele
- » zum Apérole
- » zum Schänke

Hauptgasse 59 in Büre



Lachenputzete
9. NOVEMBER 2019, ab 08.00 - CA. 15.00 UHR
PROJEKTE: TUJAS-ESTRICH-GARDEROBE-UMGEBUNG
WAS: AUSLOCHEN-AUFRÄUMEN-STREICHEN-SÄUBERN
WER: JUNG+ALT-MANN+FRAU-AKTIV+PASSIV
VERPFLEGUNG: DURCH ORGANISATOR SICHERGESTELLT
ANMELDUNG/INFOS: MARCO KOCHER 079 537 27 52

HERZLICHEN DANK ORGANISATOR + FCB



Traditionellerwys rüeft üse Infräschtrukturschef im Herbst zur "Lacheputzete" uf. Das heisst, es wird ufgrumet, putzt, abgeschmirglet, gschtriche, gsüberet, furtgschosse, ussortiert...

... und zwar i dr Garderobe, uf em Eschtrich, i dr Umgäbig und Tujas wärde usgschrisse!

Mitmache tüe aui wo es Inträsse a üsem Verein hei und a däm Tag do si. Öb Aktive, Passive, Gönner, Fründe, Kreti und Pleti.



Auso Modis u Giele e auti Schöibe reschpektiv es Übergwändli, währschafti Schueh und es paar Händsche zämechraue und ab uf e Lache. Däm Schef zeige mir, was mir druffe hei. Es söu de eifach gnuet Bütz ume sy.

Amäude chame sech telefonisch (Marco Kocher +41 79 537 27 52), über WhatsApp a Marco und über d'Websyte pär Mail!

So wei mir ne de gseh, wenn mir i Batalionssterchi uf em Lache iloufe!

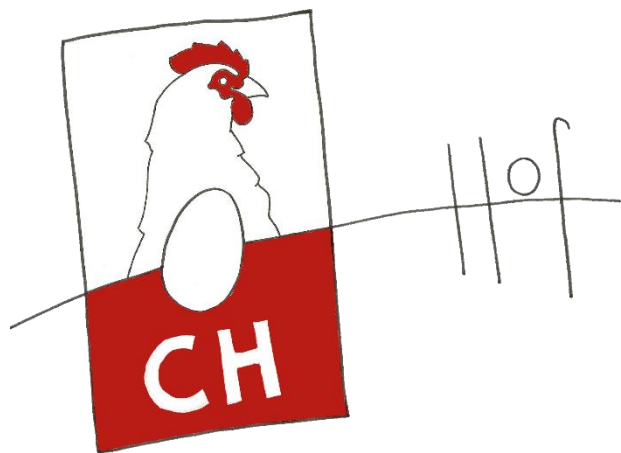

Wenn das Matchprogramm gedruckt wird, hat der FC Büren bereits das vierte Mal einen Einsatz der besonderen Art geleistet.

Im Eichhof in Büren an der Aare betreiben Evelyne und Christof Stotzer eine Geflügelfarm und einen Eierhandel. Über den Eierhandel ist es möglich, ein Eier-Abo abzuschliessen. Dabei wird die gewünschte Anzahl Eier alle vierzehn Tage frei Haus geliefert.

In der Geflügelfarm werden ein paar Stunden alte Küken durch eine Drittfirma angeliefert und in 18 Wochen zu Legehennen herangezogen. Nach dieser Aufzucht werden die Hühner ausgestallt und zum neuen Bestimmungsort gefahren. Das Ausstallen erfolgt schonend und fachgerecht von Hand und unter blauem Licht. Dieses Licht nehmen die Tiere als Dunkelheit wahr, was zur Beruhigung beiträgt.

Christof und Evelyne Stotzer

Geflügelfarm und Eierhandel 032 351 63 38

Eichhof 5 077 453 94 08

3294 Büren an der Aare eichhof5@bluewin.ch

Jetzt zum besonderen Einsatz. Zum Ausstallen von gesamthaft ca. 30'000 Hühnern an zwei Abenden benötigt es relativ viel Personal. Das Personal wird verschiedenen Kategorien zugeteilt. Die Greifer, alles erfahrene Mitarbeiter, fangen die Tiere und händigen sie den Läufern aus. Die Läufer bringen die Hühner zu den Transportboxen, wo ebenfalls erfahrene Mitarbeiter für das schonende und fachgerechte Verladen verantwortlich sind. Die Läufer werden vor ihrem Einsatz über die Art der Ausführung ihrer Arbeit unterrichtet. Dabei spielt auch der Schutz der Atemwege eine wichtige Rolle.

Nebst Schweiß und müden Armen winkt nach getaner Arbeit ein Znacht und das Besoldungssäckli. Ein Bier zum runterspülen der letzten Federn darf natürlich auch nicht fehlen. Ein angenehmer Nebeneffekt äussert sich erst dann, wenn du dich ins Bett legst. Nullkommaplötzlich bist du eingeschlafen und zählst Hühner, Hühner, Hühner....

Die Idee den FCB einzuspannen, ist aus der Freundschaft von Erika Rothacher und Manuel Scheidegger mit Evelyne und Christof Stotzer entstanden. Eine Spitzenidee und unsere Leute machen mit Einsatz und Freude mit. E hätzleche Dank i Eichhof! E gueti Sach, nid nume für üsi Kasse.



Platzkassier

Üses Inserat Platzkassier hei mir mit grosser Luscht glöscht! Grund derzue het üs d'"Meli" Melanie Lerch glieferet. Sie het am FCB zuegseit, dä Poschte für die Saison z'übernäh. E idrücklechi Art, wie me das cha mache het d'Melanie am Heimschpiu gäge SC Rüti abgelieferet. Es söttigs Hüfali isch scho lang nümme zämecho. Mir si froh und säge ganz härzlech merci!

Büvette

Es Thema wo viu beschäftigt, wo's de öppe ou mou roti Chöpf git. Das Thema isch natürlech ou prägt vo dr Situazion, dass denn d'Isätz si, wenn gschuttet wird. Foglech chöi die wo schutte, nid no glychzytig hingerem Trese schtoh, das isch gloub so wyt no verständlech. Auso, de bruchts haut Auternative u die Auternative müesse mir aui gmeinsam gfinge, villedch haut ou im Umkreis vo Verwandt- und Bekanntschaften mou pär exgüsee froge?

D'Kunscht vom Büvette mache isch, öpper z'gfinge wo für eim schaffet!

Nei dumme Seich. D'Kunscht isch mit diverse Lüt e Gruppe biude und sech fang einisch ischriebe. Je grösser das Gruppe isch, umso weniger muess dr Einzelni i Isatz. U si mir ehrlich, zwe Tag im Johr mit Lüt wo me uschunnt gmeinsam öppis ungerenäh macht Schpass und schränk die pärsönlechi Freiheit nid schpürbar y. Wär wenn und warum was, das chunnt de vo säuber. Het me d'Büvette es paar mou gmacht, überchunnt me Luscht u macht die erschte Menü. Und weme so innovativ isch, dass die Bude louft, chame nächhär mit de Prozänt wos git guet go ässe, es Reisli mache oder schüschi öppis verruckts aschteue. Tönt doch guet – animiert üs doch? Es wär e Fröid, wenn dä Ufruef Frücht würd trage.

Ig wett mit däm Ufruef ou aui die Lüt hingerem Ofebänkli fürelöoke, wo johrelang aktiv si gsi u hüt dr Lache nume no vom ghöre säge kenne. Mir fröie üs uf di, do chasch sicher si!



Wer hat Lust...
während einer Woche...
die FCB-Büvette zu führen?
(Do Abend + Spieltage)
Auskunft: sponsoring@fcb.ch



Hinten von links nach rechts:

René Saisselin, Paul Mollet, Ernst Beutler, Sabatino Chiti, Rolf Zingg, Hans Weyeneth, Hansrudolf Sutter, Anton Rudolf, Samuel Rudolf, Paul Ryser (Präsident)

Vorne von links nach rechts:

Werner Bettschen, Christian Lauper, Hugo Kocher, ?, Charles Märki, Urs Berger, Konrad Sutter

FC Büren a. A. (ca. 1963)

Für unser elektronisches Archiv FCB suchen wir:

- Fotos aller Art (auch beschädigte Aufnahmen)
- Zeitungsberichte
- Filmmaterial (werden digitalisiert)

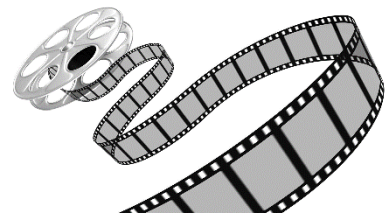

Das Material wird gescannt und innert nützlichster Frist wieder ausgehändigt.

APOTHEKE · DROGERIE
am marktplatz

BÜREN AN DER AARE



TÄTIGKEITSPROGRAMM FCB 2019/2020

WAS	WO	WANN
GV Club 99	Buvette	15. November 2019
Lachenputzete	Lachen	9. November 2019
Chlauer Junioren	Buvette	5. Dezember 2019
Schnitzelbank Büre-Nöijohr		1. und 2. Januar 2020
Ski Weekend		Januar 2020
FC Jass	Buvette	24. Januar 2020
Raclette-Essen	Buvette	Frühjahr 2020
Fischessen	Buvette	Mai 2020
FC Abschluss	Sportplatz Lachen	Juni 2020
Ländtifest		August 2020
84. Generalversammlung FCB	Buvette	August 2020

Für genaue Daten und Details bitte unsere Webseite konsultieren. Danke!



Buvettenbau: Bild oben vom 21.10.2000, Bild unten vom 11.11.2000



125
1894–2019

Schwab-Feller AG Uhrfedern Medizinaltechnik

Seit 1894 ist die Firma Schwab-Feller AG in Büren an der Aare heimisch und verwurzelt. Über die Produktion von Flachbandfedern für verschiedene Einsatzgebiete legte die Firma im 1946 den Grundstein zur Produktion von Federn für mechanische Uhrwerke. 70 Jahre später sind die Produkte von der Trappeten 9



im Uhrenweltmarkt nicht mehr wegzudenken. Die Renaissance der mechanischen Uhren im Lifestyle-Bereich stellen höchste Ansprüche und da sind die Federn aus Büren das Nonplusultra für Verlässlichkeit und Ganggenauigkeit. Mittlerweile sind Weltmarken erster Güte wie Rolex, Patek Philippe und die Richemont Gruppe an Schwab-Feller AG beteiligt.

Seit Jahren unterstützt die Firma Schwab-Feller AG (im Bild CEO und VR-Präsident Stefan Schwab) unseren Verein mit einem grosszügigen Paket. Ein herzliches Dankeschön an das Schwab-Feller Team. Wir wissen ihr Engagement sehr zu schätzen.

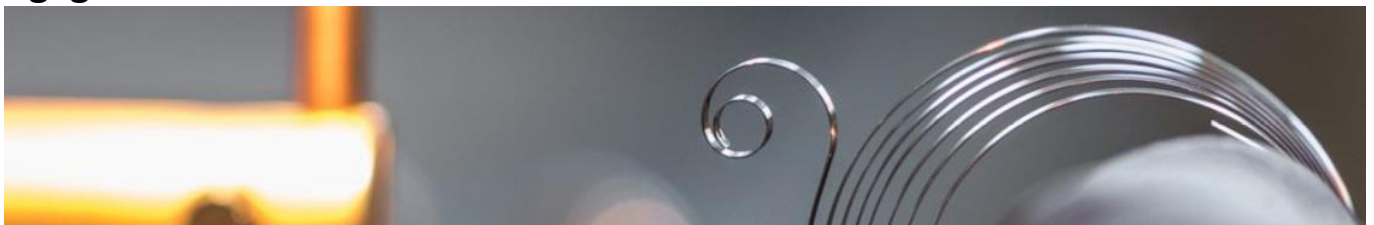



Das si dr Gerhard Sutter und dr Herbert Fivian. Beidi Herre vo dr aute Garde hei e bewegt i Vergangenheit i üsem Verein. Dr Gerhard, eigentlech kennt me ne nume ungerem Psöidonüm "Simu", isch mängs Johr e grossi Stütze i dr erschte Mannschaft gsi. Schpöter isch är bi de Seniore u Veterane nid nume wäge de fuessbauerische Fähigkeiten (Chopfbau- unghüür u cheibe längi Scheiche) gschetzt gsi, nei ou wüu um ihn ume nie trochni Ouge hesch. .Do isch dr Hebu chlei e angere Wäg gange. Dr Fuessbau het ne nie los glo, aber z'ersch isch fang mou dr Velosport cho u de nächhär grad no einisch. Verschiedeni Schwii- zernermeischtertite züge vo sim Talänt. Mines Wüssens het är Juniore und schpöter die zwöiti Mannschaft trüniert. Säuber gschüttet är im Zwöi i dr vierte und fünfte Liga. Si do Unwahrheit i z'Blettli g'chriblet worde, de seisch mir das, gäu Hebu. Es git de e Korri- genda. Jitz isch ou är e chlei ruhiger worde u mi gseht ne wieder chlei meh uf em Lache. Aber z'Velo i Egge schteue, schteu dir vor!

Jitz no es paar Wort zur Tätigkeit vom Simu und Hebu. We si am Donnschtig uf e Schutt- platz eis chöme cho näh, de wird haut nid nume plagiert, de wird über Gott und die Welt diskutiert. Bi so're Diskussion het me bi Tafele wo scho hundert Johr hange, versuecht usezginge, was ächt dort cheibs druffe schtöngi. D'Idee isch gebore gsi u die Zwe hei Gringe zämegschtreckt. Am Donschtig wenn Trüning isch, geit me uf e Lache go luege, was so louft. Scho vo wytem hani Angscht übercho u gmeint, d'Büvette brönni. Nei, es si die Zwe vor aute Garde, dr Simu und dr Hebu, wo Wort Tate lö lo fouge und d'Bandewärbige putze. Mittlerwyle hei si scho a drei Donnschtige wyter Dampf abglo und ds Resultat loht sich lo gseh.

E schöni Aktion und e Rieseapplaus wärt. Ig gloube d'Bon für 2 Hagebuttete si unger- wägs.



SPIELPLAN 2019/2020



Ä Portion Tradition.

Datum	Zeit	Tag	Art	Liga	Heim	Gast	Spielort
Vorrunde 2019							
13.08.2019	19:00	Di	MS	3	FC Büren a. A.	SC Aegerten Brügg	Lachen Büren a. A.
13.08.2019	19:30	Di	MS	5	SC Radelfingen	FC Büren a. A.	Au Radelfingen
17.08.2019	13:00	Sa	MS	JunD	FC Täuffelen	Team Häftli a	Rüti
24.08.2019	13:00	Sa	MS	JunD	Team Häftli a	FC Besa Biel/Bienne	Lachen Büren a. A.
24.08.2019	15:00	Sa	MS	5	FC Büren a. A.	FC Besa Biel/Bienne	Lachen Büren a. A.
25.08.2019	14:00	So	MS	3	CS Lecce	FC Büren a. A.	Längfeld 2
31.08.2019	14:00	Sa	MS	JunD	Team Aurore-Etoile b	Team Häftli a	Tilleul-Linde
31.08.2019	16:00	Sa	MS	5	FC Diessbach/Dotzigen	FC Büren a. A.	Inseli Dotzigen
31.08.2019	16:00	Sa	MS	3	FC Büren a. A.	FC Azzurri Bienne	Lachen Büren a. A.
07.09.2019	13:00	Sa	MS	JunD	Team Häftli a	FC Schüpfen b	Lachen Büren a. A.
07.09.2019	15:00	Sa	MS	5	FC Büren a. A.	SV Lyss	Lachen Büren a. A.
08.09.2019	10:00	So	MS	3	FC Aurore Bienne a	FC Büren a. A.	Tilleul-Linde
11.09.2019	18:00	Mi	MS	JunD	Team Häftli a	FC Bözingen 34 / Mett a	Lachen Büren a. A.
21.09.2019		Sa	MS	JunD	FC Diessbach/Dotzigen a	Team Häftli a	Eichi
21.09.2019	16:00	Sa	MS	5	SC Wileroltigen	FC Büren a. A.	Saane
21.09.2019	16:00	Sa	MS	3	FC Büren a. A.	SC Rüti b. Büren	Lachen Büren a. A.
28.09.2019	15:00	Sa	MS	5	FC Büren a. A.	FC Walperswil	Lachen Büren a. A.
28.09.2019	16:00	Sa	MS	3	FC Orpund	FC Büren a. A.	Aare
05.10.2019	16:00	Sa	MS	3	FC Büren a. A.	FC Pieterlen	Lachen Büren a. A.
05.10.2019	18:00	Sa	MS	5	FC Ins	FC Büren a. A.	Rötschmatte
12.10.2019	13:00	Sa	MS	JunD	Team Häftli a	Team ABO c	Lachen Büren a. A.
12.10.2019	16:00	Sa	MS	5	FC Nidau	FC Büren a. A.	Burgerallee
13.10.2019	10:30	So	MS	3	FC Madretsch	FC Büren a. A.	Mühlefeld
19.10.2019	13:00	Sa	MS	JunD	CS Lecce	Team Häftli a	Längfeld 2
19.10.2019	15:00	Sa	MS	5	FC Büren a. A.	SC Rüti b. Büren	Lachen Büren a. A.
19.10.2019	16:00	Sa	MS	3	FC Büren a. A.	FC Evillard	Lachen Büren a. A.
26.10.2019	16:00	Sa	MS	3	FC Büren a. A.	FC Grünstern b	Lachen Büren a. A.
03.11.2019		So	MS	3	FC Diessbach/Dotzigen	FC Büren a. A.	Eichi

Rangliste 3. Liga - Gruppe 6

1.	FC Aurore Bienne a	6	5	0	1	(15)	12	:	7	15
2.	FC Pieterlen	6	4	1	1	(10)	16	:	11	13
3.	SC Aegerten Brügg	6	4	0	2	(6)	20	:	13	12
4.	FC Diessbach/Dotzigen	6	3	2	1	(5)	11	:	6	11
5.	FC Orpund	6	3	0	3	(8)	18	:	13	9
6.	FC Büren a. A.	6	3	0	3	(17)	10	:	13	9
7.	FC Madretsch	6	2	2	2	(9)	22	:	19	8
8.	FC Azzurri Bienne	6	2	2	2	(10)	15	:	12	8
9.	SC Rüti b. Büren	6	2	0	4	(7)	12	:	19	6
10.	FC Grünstern b	6	2	0	4	(10)	10	:	13	6
11.	CS Lecce	6	1	1	4	(28)	5	:	15	4
12.	FC Evillard	6	1	0	5	(6)	11	:	21	3



FC Büren a. A. - FC Grünstern

Samstag, 26.10.19 - 16:00h

MATCHPROGRAMM



Weibel - Passion for Food

Partnersponsor



Ä Portion Tradition.
Hauptsponsor



Ausrüster

Liebi Fuessbaufründe

Im Name vom FC Büren an der Aare begrüesse mir d'Schpieler und Gescht vom FC Grünstern, dr hütig Schiedsrichter und üse tröi Anhang ganz hätzlech uf em Sportplatz Lachen in Büren an der Aare.

Für e Matsch gäge FC Grünstern bedanke mir üs bi fougende Matschbauschpänder ganz hätzlech:



www.piccadilly-pub.ch  

PICCADILLY PUB
Hauptgasse 52
3294 Büren an der Aare
+41 32 530 76 70
piccadilly-pub.ch
info@piccadilly-pub.ch

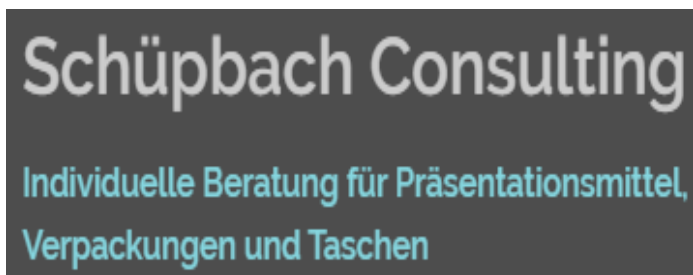

PETER SCHÜPBACH
Consulting
Sonnhalde 8
3250 Lyss
+41 79 210 09 93
schuepbach-consulting.ch
peter@schuepbach-consulting.ch



MARCEL BICHSEL AG
Farbenfachgeschäft
Silbergasse 16
2501 Biel
+41 32 329 38 11
marcelbichsel.ch
info@marcel-bichsel.ch



FC Grünstern

Mathieu Rätzo (Trainer)

Alain Reist (Assistenztrainer)

Spielerkader:

Wolf Pascal	Guggisberg Jeremy	Jenni Michael
Taraschewski Yannick	Zeiter Houssien	Barthe Damien (C)
Herrn Janique	Vonäsch Mathieu	Leupi Rafael
Wyssbrod Dominic	Barthe Sylvain	Waeber Florian
Shala Darlind	Stabile Massimo	Barthe Julien
Kunz Kilian	Goncalves Loïc	Favre Ismael
Baumann Nicola	Bühlmann Vincent	Boillat Camille
Augsburger Yves	Weber Till	Bise Admir
Von Niederhäusern Stefan	Trede Piotr	

Unser heutiger Gast ist wie der FCB ein Aufsteiger. Jedem von uns ist das Datum vom 5. Juni 2019, es war ein Mittwoch, sicherlich noch präsent. In souveräner Manier schaffte der FCB gegen Grünstern den Gruppensieg und letztlich den verdienten Aufstieg in die 3. Liga. Der Punktevorsprung auf das zweitplatzierte Grünstern betrug knappe zwei Punkte.

Wie Büren ist Grünstern eher verhalten in die neue Saison gestartet. Nach zwei Niederlagen (Diessbach/Dotzigen, Aegerten) holten sie gegen Lecce und Azzurri zwei Vollerfolge, es folgten zwei unglückliche Niederlagen (Aurore und Rüti) und ein Unentschieden gegen Orpund. Im letzten Match in Pieterlen verloren sie erneut mit einem Tor Differenz eher unglücklich. Mit einem Spiel weniger, wie unsere Equipe übrigens auch, stehen sie auf dem 11. und vorletzten Tabellenrang. Dieser Rang täuscht aber gewaltig. Gegen die Spitzenteams verlor Grünstern mit einem Tor Unterschied, lediglich Aegerten siegte 3:1, die Siegsicherung erfolgte allerdings in letzter Minute.



Aufgepasst Jungs! Till Weber mit 7 Saisontoren liegt in der Torschützenliste an vorderster Front und wird wohl besonders zu beachten sein.

Wir heissen unseren Gast herzlich willkommen und wünschen beiden Teams ein faires und unfallfreies Spiel.

zum
lokal

Feines für da & dort

Bis üs gits feini Sache

- » zum Ichoufe
- » zum Käfele
- » zum Apérole
- » zum Schänke

Hauptgasse 59 in Büre

zum
lokal

Feines für da & dort

Bis üs gits feini Sache

- » zum Ichoufe
- » zum Käfele
- » zum Apérole
- » zum Schänke

Hauptgasse 59 in Büre

zum
lokal

Feines für da & dort

Bis üs gits feini Sache

- » zum Ichoufe
- » zum Käfele
- » zum Apérole
- » zum Schänke

Hauptgasse 59 in Büre



Lieber Junior, liebe Eltern

Auch dieses Jahr macht der „Samichlous“ Halt bei uns.

Donnerstag, 5. Dezember, 17.30 Uhr auf dem Sportplatz Lachen

Zieht Euch bitte warm an! Wir verbringen den Abend wiederum mehrheitlich draussen am Lagerfeuer bei Cervelats am „Stäcke“. Bringt doch bitte bereits einen „Stäcke“ mit. Für den Rest ist gesorgt. Die Getränke könnt Ihr zu einem Unkostenbeitrag in der Buvette beziehen.

Wir freuen uns auf Euch!

Gilt für Junioren E, F und G





Das isch no nid so lang här! Saisonändi und glychzytig d'Ufschtiagsfuehr. Es isch am 15.06.2019 gsi. E sensationelli Chiubi wo sech gwäsche het. Wär lischtig isch u weiss wo sueche, gseht no hüt Schpure i dr Büvette. E Tipp – es isch über Chopf!

Für aui die wo mitgfyret hei, ig ha öich nid vergässe. Sobau d'Vorrundi düre isch, goni dr hinger. Das heisst us 963 Fotos die beschte useläse und bearbeite, e passende Bricht mache und uf üsere Houmpäitsch veröffentleche. Verschproche! Merci für öii Geduud.



Syt dr Saison 2012/2013 isch dr Thomas Lauper üse Presidänt. Är het ds Amt vom Willy Rüttimann übernoh, wo gsundheitshauber het müesse i Usschtang träte. Aus Bisitzer het är sich dere Herusforderig gschteut u fuehrt hüt dä Verein mit viu Gschick und weni Lärm. Zäme mit sine Vorschtandskollege chame finanziell und jitz ou fuessbauerisch uf ne erfougrichi Zyt zruggluege

Mit em Name Lauper chunnt am ne FCB-Mitglied schpontan mou ds Schutte i Sinn. Chrigu – Thömu – Luca! Aui drü begnadeti Fuessbauer und zu de Aktivzyte begährti Manne uf de Zedle vo de umliegende Vereine. Die Drei hei aber no angeri Gmeinsamkeite, Tröii zum Verein. Fasch usnahmslos, es paar Abschtächer i de Juniorezyte, hei aui z'Büre Karriere agfange und ou beändet, das wird bim Luca nid anders si, wage ig z'bhoupte. Taläntjäger si aube mit hängende Chöpf us Büre abzöttele. E wyteri Gmeinsamkeit isch ds Angaschement für e Verein, sig das für aazpacke wenn Arbeit aschteit oder i dr Teppichetasche für ds Gschick vom Klub z'leite. Arbeit vo drei Generatione vo unschätzbarem Wärt.

Bsunne und ruhig, bodeschtändig u witzig, paart mit ere scharche Meinig. Adjektiv wo uf üse Thömu trääfend passe. Passe tuet ou, dass är e perfekte Papi und e liebenswärt Kolleg isch, wo e gwüsse Schalk und am rächte Ort e passende Schpruch nid cha verlüge.

Sini Hobbies si FCB, FCB u grad no einisch FCB (das gseht me), d' Familie wo ou aui mit em FCB fescht verwurzlet sy, är chochet exzellänt und gärn und im Winter isch är mit dr Familie ds Unterbäch am Schifahre.

Brueflech isch dr Thömu Bruefsbildner im Kantonal-Bernischer Baumeisterverband in Bern, wo är d'Lehrlinge dür d'Usbiudig begleitet.

Thömu, du und dini Vorschtandskollege mache e grandiose Job, du geisch überau vorus u zeigsch wos düre geit. Do derfür hesch üse Reschpäkt und es härzlechs MERCLI a di und ou a dini Familie.

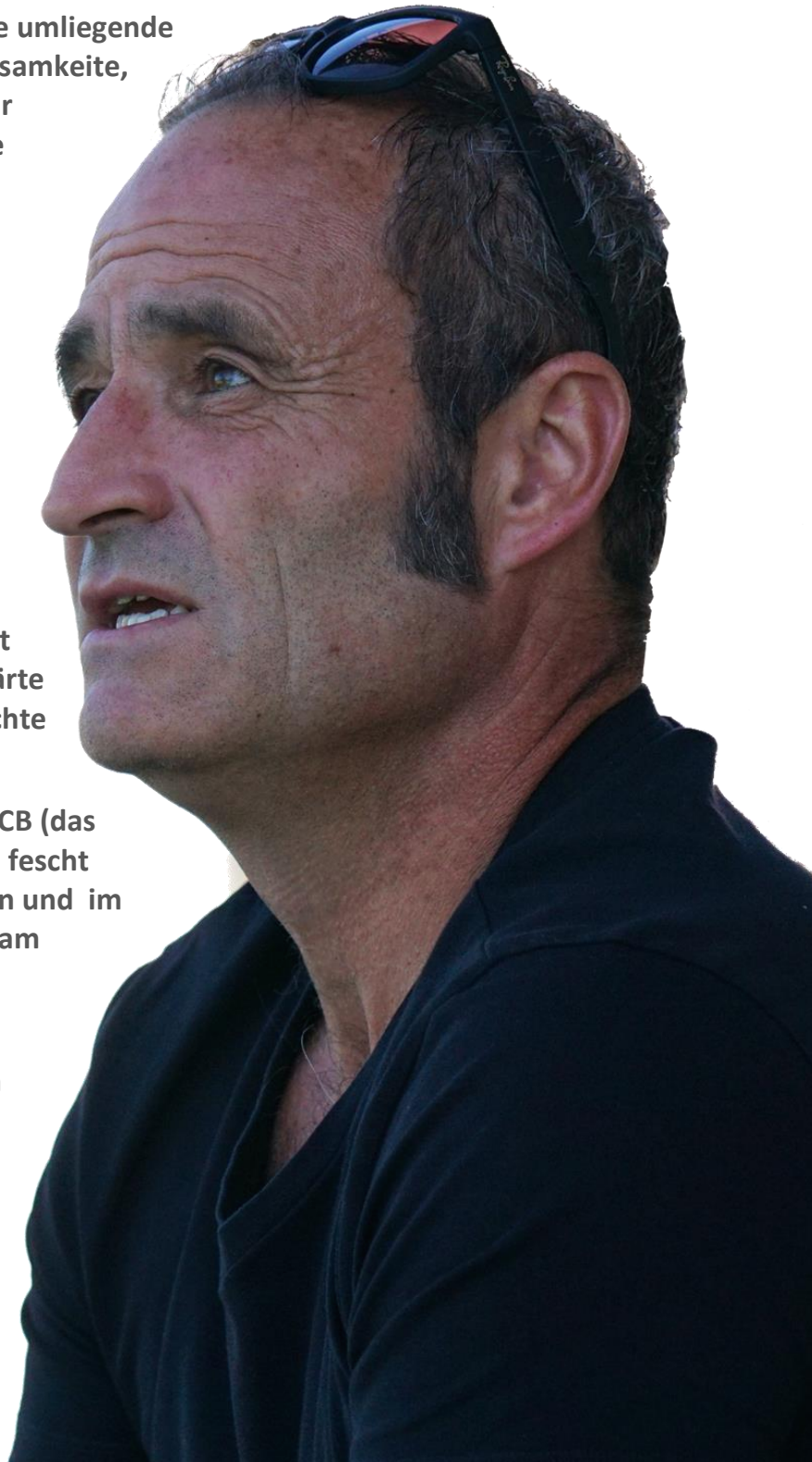

BWB



Seit 1965 werden in Büren a. A. Oberflächenveredelungen im Bereich Metall- und Fassadenbau sowie Inneneinrichtungen und Kunstwerke angeboten. Die BWB-Bürox AG ist seit 2008 Teil der BWB Oberflächentechnik mit Sitz im Stans-Oberdorf.

OBERFLÄCHENTECHNIK

Mit dem Dazustossen des Berner Eloxalwerks zur Gruppe wurde der Bereiche Architektur als wesentlicher Standpfeiler des Unternehmens weiter ausgebaut. Inzwischen gibt es drei Architektur-Werke: In den beiden Schweizer Standorten Altenrhein und Büren a. A. werden Profile und Bleche für Fassaden und Metallbauten bis 7,5 bzw. 8 Meter Länge beschichtet. Im niederländischen Neer befindet sich die grösste Badanlage Europas mit einer Länge von 22 Metern.

Heute wird in den insgesamt zwölf Standorten nicht einzig Aluminium eloxiert, die BWB bietet eine breite Palette an Verfahren in elektrolytischer, chemischer und mechanischer Oberflächentechnik. In der Luftfahrt werden eine Vielzahl galvanischer Verfahren und Nasslackieren angewendet, für die Uhrenindustrie und die Medizintechnik veredelt die BWB unter anderem auch Kleinstteile aus Edelstahl und Titan. Das Unternehmen beschäftigt rund 850 Mitarbeitende in der Schweiz, Deutschland, Rumänien und den Niederlanden.

Seit Jahren unterstützt uns die BWB Oberflächentechnik (für uns FC Bler halt immer noch Bürox AG) an der Industriestrasse 15 in Büren an der Aare mit Sponsoringbeiträgen. Der FC Büren an der Aare bedankt sich im Namen des Vorstandes und der Mitglieder bei der BWB-Holding AG und der Firmenleitung in Büren an der Aare ganz herzlich für ihr Engagement. Diese noble Geste wissen wir gebührend zu schätzen.



OBERFLÄCHENTECHNIK

DIE AUTI GARDE

Vor einiger Zyt hei dr Christian Lauper und der Gerhard Sutter die auti Garde uf d'Bei gschteut. Ziu u Zwäck vo der lose Gruppe söu sy, ehemalige Mitglieder e chlei bi dr Schtange z'bhaute, Erfahrig usztusche u schporadisch zäme e Usflug, es Ässe oder es Reisli z'organisiere. Wichtig isch natürlich ou die früechere Zyte wieder loh ufzlläbe, "weisch no...

Mittlerwyle si paar Johr i ds Land gange und verschiedeni Aläss hei die Gmeinschaft langsam aber schtetig lo aawachse u aui wo derby si, wette das Grüppli nümme misse.

Vo letscht isch d'Füehrig vom Duo Lauper / Sutter uf e Willy Rüttimann und dr Franz Kocher über-gange. Ihre erscht Alass isch e Koproduktion mit em Büvetteteam Lauper und em Chefkoch Mar-kus "Borki" Birkhofer gsi. Es het Bärnerplatte gäh. Dr Chefkoch und dr Hobbykoch Thömu Lauper hei d'Kochcheue gschwunge u die räschtleche Mitglieder hei grüschtet u gwäsche u d'Büvette gfuehrt. Eigentlech wär planet gsi, am Matsch gäge Evillard am Samschtig äbefaus Bärnerplatte azbiete. Aber am Samschtig het z'Wätter nid mitgschipt.

Vierzg Pärsonne hei sich agmäudet gha und si nid enttäuscht worde. Suurchrut und Dörrbohne, Hardöpfu u sage und schreibe nüün Sorte Fleisch hets gäh. Es feins Fläschli Wy het ou nid dörfe fähle und zum Abrunde hets es Käffeli, e Cremeschnitte und obedruf no es Grappa gäh. Bösi Zunge bhaupte, es heig söttigi gäh, die heige nümme rächt chönne Pap säge, so uschafilig viu heig si ine biege. Ds OK isch z'friede gsi u bereits wird unger de Mitglieder gschpanyflet, was ächt aus nöch-schts uf em Tapet schteit.

Hesch Inträsse mitzmache?

Das isch jo super, de überschunsch du die zwe Kontaktmüglechkeite:

Willy Rüttiman

willy.ruettimann@bluewin.ch

+41 79 642 45 05

Franz Kocher

franz.kocher@alpfruits.ch

+41 79 795 25 82

Weisch du no vo Lüt, wo zu dir Zyt aus Aktivi bi Büre gschuttet hei und dr Kontakt zum FCB abbro-che worde isch? Ou die Informatione näh die zwe Herre sehr gärn entgäge.



SPIELPLAN VORRUNDE UND AKTUELLE RANGLISTE 3. LIGA

Datum	Zeit	Tag	A	Lig	Heim	Gast	Spiel
-------	------	-----	---	-----	------	------	-------

Vorrunde 2019

26.10.2019	16:00	Sa	MS	3	FC Büren a. A.	FC Grünstern b	Lachen Büren a. A.
02.01.1900	15:00	Sa	MS	5	SC Rüti b. Büren	FC Büren a. A.	Beunde Rüti
03.11.2019	10:30	So	MS	3	FC Diessbach/Dotzigen	FC Büren a. A.	Eichi Diessbach
09.11.2019	15:30	Sa	MS	3	FC Büren a. A.	FC Evilard	Lachen Büren a. A.

Rückrunde 2020

28.03.2020	15:00	Sa	MS	5	FC Büren a. A.	SC Radelfingen	Lachen Büren a. A.
29.03.2020	10:00	So	MS	3	SC Aegerten Brügg	FC Büren a. A.	Neufeld Aegerten
04.04.2020		Sa	MS	5	FC Besa Biel/Bienne	FC Büren a. A.	Längfeld 2
04.04.2020	16:00	Sa	MS	3	FC Büren a. A.	CS Lecce	Lachen Büren a. A.
13.04.2020		Mo	MS	3	FC Azzurri Bienne	FC Büren a. A.	Champagne
18.04.2020	16:00	Sa	MS	3	FC Büren a. A.	FC Aurore Bienne a	Lachen Büren a. A.
18.04.2020	17:00	Sa	MS	5	SV Lyss	FC Büren a. A.	Gmde.-Sortplatz Lyss
25.04.2020	15:00	Sa	MS	5	FC Büren a. A.	SC Wileroltigen	Lachen Büren a. A.
26.04.2020	10:00	So	MS	3	SC Rüti b. Büren	FC Büren a. A.	Beunde
02.05.2020	16:00	Sa	MS	3	FC Büren a. A.	FC Orpund	Lachen Büren a. A.
02.05.2020	17:30	Sa	MS	5	FC Walperswil	FC Büren a. A.	Sportplatz Stockmatt
09.05.2020	15:00	Sa	MS	5	FC Büren a. A.	FC Ins	Lachen Büren a. A.
09.05.2020	17:30	Sa	MS	3	FC Pieterlen	FC Büren a. A.	Moos Pieterlen
16.05.2020	14:00	Sa	MS	5	FC Büren a. A.	FC Nidau	Lachen Büren a. A.
16.05.2020	16:00	Sa	MS	3	FC Büren a. A.	FC Madretsch	Lachen Büren a. A.
23.05.2020	15:00	Sa	MS	5	FC Büren a. A.	SC Rüti	Lachen Büren a. A.
24.05.2020	10:15	So	MS	3	FC Evilard	FC Büren a. A.	Sonpieu
01.06.2020	14:00	Mo	MS	3	FC Grünstern b	FC Büren a. A.	Gmde.-Sportplatz Ipsach
06.06.2020	15:00	Sa	MS	5	FC Büren a. A.	FC Diessbach/Dotzigen	Lachen Büren a. A.
06.06.2020	18:00	Sa	MS	3	FC Büren a. A.	FC Diessbach/Dotzigen	Lachen Büren a. A.

Alles rund um den FCB auf fcbueren.ch

Rangliste 3. Liga - Gruppe 6

1.	FC Aurore Bienne a	9	7	0	2	(36)	17	:	9	21
2.	FC Pieterlen	9	6	1	2	(25)	22	:	20	19
3.	SC Aegerten Brügg	9	6	0	3	(16)	27	:	16	18
4.	FC Büren a. A.	8	5	0	3	(23)	20	:	16	15
5.	FC Diessbach/Dotzigen	9	4	2	3	(9)	18	:	15	14
6.	FC Orpund	9	4	1	4	(34)	28	:	21	13
7.	FC Azzurri Bienne	9	3	3	3	(21)	19	:	15	12
8.	FC Madretsch	8	2	3	3	(18)	24	:	23	9
9.	SC Rüti b. Büren	9	3	0	6	(18)	16	:	28	9
10.	FC Evilard	8	2	1	5	(11)	14	:	23	7
11.	FC Grünstern b	8	2	1	5	(15)	13	:	17	7
12.	CS Lecce	9	1	2	6	(49)	8	:	23	5

MATCHPROGRAMM

Samstag, 9.11.2019, 14:30 Uhr

FC Büren an der Aare

- FC Evilard



Ä Portion Tradition.

HERZLICH WILLKOMMEN AUF DEM LACHEN / BIENVENUE AU LACHEN

Liebi Fuessbaufründe

Im Name vom FC Büren an der Aare begrüesse mir d'Schpieler und Gescht vom FC Evillard (in Dütsch Leubringen) ganz härzlech uf em Sportplatz Lachen in Büren an der Aare.

Chers amis de football

Au nom du FC Büren, nous souhaitons la bienvenue aux joueurs et aux invités du FC Evillard sur le terrain de sport Lachen de Buren sur l'Aar.

Für e Matsch gäge FC Evillard bedanke mir üs bi fougende Matschbauschpänder ganz härzlech:



SWISS-KAFFEE SERVICE AG

Station 24

3111 Tägertschi

+41 31 932 47 48

swiss-kaffee-service.ch/

info@swiss-kaffee-service.ch



GERÜSTBAU MAFFEO AG

Gerüste Hochbau Tiefbau

Kaiseräcker 7

3295 Rüti b. Büren

+41 32 351 24 79



TRÜFFEL-FRANK

Akazienweg 10

3294 Büren an der Aare

+41 79 48 127 46

evelyn.frank@bluewin.ch

Evelyn Frank

Steuerberatung, Buchhaltung

Finanzverwaltung



FC Evilard

Piero Valazza (Trainer)

Jonathan Garcia Lopez (Assistenztrainer)

Spielerkader:

Marc Bächler

Ari Baridi

Julien Berger

Julien Botteron

Valentin Clément

Gianluca Delaquis

Régis Gagnebin

Maxime Garcia

Michaël Kangangi

Damian Korinec

Miguel Lopez

Stephan Marti

Dylan Niederhäuser

Cyriel Ross

Sandro Rüger

Milan Schüle

Jan Sommer

Rafael Stähli

Raphaël Stöpfer

Sandro Terzi

Francesco Vergani

Julien Villar

Nico Wehrli

Jean Wilhelm

Unser heutiger Gast ist wie der FCB ein Aufsteiger. In überzeugender Manier setzte er sich in der Gruppe 8 (Juragruppe) mit 16 Siegen, 5 Unentschieden und einem verlorenen Spiel durch. Das Torverhältnis lässt sich ebenfalls mit 74:18 sehen. Mit dem Start in der 3. Liga tat sich aber Evilard schwer und kassierte 5 Niederlagen in Serie, bevor gegen Lecce ein 3:0 Sieg das erste Positiverlebnis bedeutete. Auswärts gegen Madretsch holten sie ein 1:1 und im darauffolgenden Heimspiel bezwangen sie Azzurri Biel mit 2:1 und verloren gegen Aurore 1:0. Am letzten Wochenende siegten sie gegen Grünstern in Ipsach mit 3:1. In der Tabelle sieht es nicht so rosig aus. Da wird dieses Nachholspiel zu einer enorm wichtigen Partie, damit man gegen die Verfolger der Spitzenteams den Anschluss nicht komplett verpasst. Mit zehn Punkten aus 10 Spielen stehen sie dem Lachen arg unter Erfolgszwang. Es heisst also für unseren FCB, den Gegner trotz prekärer Tabellenlage ernst zu nehmen. Besonders auf der Hut sein heisst es bei den besten Torschützen des FC Evilard. Es sind dies Francesco Vergani mit 6 und Marc Bächler mit 3 Toren.

Wie schon andere Spiele in dieser Gruppe wird auch dieses Spiel bezüglich der Wappen eine tierische Angelegenheit. Heute heisst es Stier gegen Bär. In der Begegnung gegen Pieterlen siegte der Bär in überzeugender Manier. Für unsere Jungs heisst es also, "den Stier bei den Hörner packen!".

Wir heissen unseren Gast herzlich willkommen und wünschen beiden Teams ein faires und un-fallfreies Spiel.



ES GROSSES MERCI A ÜSI TRÖIE FÄNS



Wuchenänd für Wuchenänd cha sich die erschti u mängisch ou die zwöiti Mannschaft uf e grösseri Tschuppele vo tröie Lütli verloh, wo praktisch a jede Ort uf dere Wäutchugele härereise um üsi Manne z'gseh. Es wird mitgfieberet, aagfüüret, zwieflet, dr Chopf gschüttlet, d'Häng verrüehrt, pääget, brüelet, gschtampfet, gschtuunet, gfluechet, gfutteret, gaaget, plagiert, prichtet, kritisiert und plöffet. Öb i churze Hose oder im Fauteschüp, i de Tschiiins oder im Tschööpli, i de Schlarpe oder i de Schtögelischueh, öb Chly öb Gross, öb Dick oder Dünn, Fäns vo Büro si überau azträffe.



Es cha schtürme u schiffe, chutte u schneie, d'Sunne bränte oder chaut si das gütterlich. Schiesseglych – mir si derby. E geili Truppe u meischtens uswärts de no ir Überzau. Wenn Büre chunnt, het nid nume dr Gägner Angscht, nei ou die wo ir Büvette schaffe wüsse was es gschlage het u organisiere Mann und Maus, für e Aschturm z'bewäutig.



GIANLUIGI "CHA" MAFFEO – TRAINER ZWEITE MANNSCHAFT

Das Biud isch tüpisch für üse Cha, immer guet druff und immer e lockere Schpruch uf de Lippe. Sini Imitatione vo Lüt i dr nöchere Umgäbig oder us dr Schouszene wäutwyt si bekannt und wenn är losleit, hei gfüeti 99.9% nächhär Ranzeweh vor Lache. Es het sogar scho Fäu gäh, wo aschliesend zum Dokter hei müesse.

Dr Cha het aber ou e angeri Syte. Seriös aber glich mit dr nötige Priise Humor isch är sit Mönschegedänke (genau Saison 2014/15) Trainer vo dr zwöite Mannschaft. Das isch nid grad immer e dankbare Tschop. E Roue schpiut sicher, wie erfougrich me uf em Transfermarkt het chönne zueschloh. Abhängig isch är ou vo de ehemalige Seniore/Veterane, wo ds Träning vom Cha aus Früschzüekur unsnütze, aber haut nümme so motiviert si, Samschtig für Samschtig d'Fuessbauschueh schnüere. Es paar Verwägeni hets aber de glich no. Do isch mou dr Borki. Bösi Zunge bhaupte, är plangi uf Damemannschaft, dass är de dört ou no chönni go ushäufe. Ou eine wo für jedi Chauberei z'ha isch, isch dr Pele mit bürgerlichem Name Thomas Sutter. Är hiuft am Cha wo ner cha und isch bim Hühnerumetrage a vorderschter Front und natürlich dr Sändu Imperiali, wo sit Johre bi aune Aktivität vone aschteit und bim Cha aus Tormaschine nümme wägzdänke isch.

Mir heis aatönt, ds Zwöi hüete isch e Sisiphusarbeit. Bruchsch eigentlech öppe vier Assischtänte und schüstemang die glichi Zau Telefonischtinne, dass am Schpiutag de no Chräft uf em Bänkli verfüegbar hesch. Mit em Renato Pereira het är aber e gueti Seeu aus rächti Hang gfunge. Dä Kärli muess tuusig Häng ha, dass är aues unger ei Huet bringt. So gseh isch die Saison so richtig guet verloufe. Nach zwe Schartniederlage (aues am Eis abchupfere) hei sie usser Lyss (unentschiede) aues furtputzt u si momentan Zwöit.

Wichtig für ds Tränersschpann vom Zwöi Isch natürlich ou ds Eis, wo dr Cha Schpiutag für Schpiutag mit Hochkaräter fuetteret u so zum Erfoug byschtüret.

Auso Charlie, mir fröie üs uf wyteri Episode a la Cha, wünsche dir e Supersaison und wär weiss, villedch fiire mir bau mit dir und dire Egippe e Ufschtieg. Es wär dir z'gönne!



Hinten von links: Beat Schwab, Hansrudolf Schläfli, Gerhard Sutter, Andreas Krebs, Beat Kipfer, Fritz Bühler, Beat Frank
Vorne von links: Sepp Eigenmann, Hans Peter Gribi, Markus Birkhofer, Gerhard Stotzer, Bruno Riedwyl, Martin Gribi



1992 reisten die Senioren des FC Bären an der Aare zu Beat Schwab in den Schwarzwald. Nebst einem Freundschaftsspiel gegen das einheimische Seniorenteam wurde im bekannten Schlemmerparadies die schnörkellose und bodenständige Küche getestet. Wo gegessen wird gehört ein süffiger Wein aus der Region oder ein kühles Bier aus der Brauerei um die Ecke dazu.

Begleitet wurde die Equipe von den Ehefrauen respektive Freundinnen. Keine Selbstverständlichkeit bei Reiseaktivitäten eines FCB-Teams. Leider kam eine Reprise dieses Ausluges nie mehr zustande.

Keine Selbstverständlichkeit bei Reiseaktivitäten eines FCB-Teams. Leider kam eine Reprise dieses Ausluges nie mehr zustande.



Seit 1975 ist der Sportplatz Lachen das Zuhause des FC Büren an der Aare. Im Verlauf der Jahre hat der Verein in unzähligen Stunden Fronarbeit die Garderobe erstellt. Es folgte der Bau der Büvette. Als das Orkantief Lothar über die Schweiz fegte, fiel das Büroprovisorium der Bürox AG dem Sturm zum Opfer. Ein paar kluge Köpfe haben blitzschnell reagiert und mit der Bürox AG verhandelt, der Pavillon ging in den Besitz des FCB über und wurde auf dem Lachen wiederaufgebaut. Weitere Projekte wie der Spielplatz, Plattenweg entlang der Gebäude und diverse kleinere Vorhaben haben dazu geführt, dass der FCB mit Stolz auf eine wunderschöne Anlage zurückblicken kann.

APOTHEKE · DROGERIE
am marktplatz
BÜREN AN DER AARE



WAS	WO	WANN
GV Club 99	Buvette	15. November 2019
Lachenputzete	Lachen	9. November 2019
Chlauer Junioren	Buvette	5. Dezember 2019
Schnitzelbank Büre-Nöijohr		1. und 2. Januar 2020
Ski Weekend		Januar 2020
FC Jass	Buvette	24. Januar 2020
Raclette-Essen	Buvette	Frühjahr 2020
Fischessen	Buvette	Mai 2020
Sponsoren-Apéro	Buvette	6. Juni 2020
FC Abschluss	Sportplatz Lachen	Juni 2020
Ländtifest		August 2020
84. Generalversammlung FCB	Buvette	August 2020

Für genaue Daten und Details bitte unsere Webseite konsultieren. Danke!

GV Club99 – 15. November 2019 in der Buvette
Ab 18.30 Uhr Apéro / 19.00 Uhr Beginn GV
Anschliessend Abendessen

Traktanden (gemäss Statuten):

1. Begrüssung / Appell
2. Wahlen der Stimmezähler
3. Jahresbericht des Präsidenten
4. Jahresrechnung 2018/2019 und Revisorenbericht
5. Tätigkeitsprogramm 2019/2020
6. Beschlussfassung über Beiträge nach Anträgen des Vorstandes oder einzelner Mitglieder
7. Wahlen von Vorstand und Revisoren
8. Änderungen oder Ergänzungen der Statuten
9. Beschlussfassung über Anträge des Vorstandes oder einzelner Mitglieder
10. Verschiedenes

Für unser elektronisches Archiv FCB suchen wir:

- **Fotos aller Art (auch beschädigte Aufnahmen)**
- **Zeitungsberichte**
- **Filmmaterial (werden digitalisiert)**

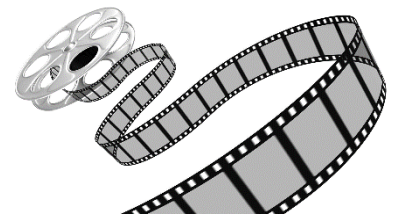

Das Material wird gescannt und innert nützlichster Frist wieder ausgehändigt.



Jura-Garage Peter AG Offizieller Ford-Partner

Jurastrasse 15, 3294 Büren an der Aare, Tel. 032 351 11 28, verkauf@juragaragepeter.ch



Seit Jahren unterstützt Jürg Peter, CEO und Inhaber der Jura-Garage Peter AG, unseren FC Büren. Mit einer Werbebande auf dem Fussballplatz Lachen ist die Jura-Garage Peter AG präsent. Steht die Anschaffung neuen Dresses bei Junioren, Senioren oder Veteranen an, springt Jürg Peter ein. Seit Jahren hat er den Juniorenkalender unterstützt und ist jetzt bei der Ablösung durch das Matchprogramm ohne mit der Wimper zu zucken auch wieder dabei.

Der FC Büren an der Aare bedankt sich im Namen des Vorstandes und der Mitglieder bei Jürg Peter ganz herzlich für sein Engagement und für sein stets offenes Ohr. Diese noble Geste wissen wir gebührend zu schätzen.

Dienstleistungen rund ums Auto aus einer Hand – unkompliziert, flexibel und auf höchstem Niveau.

Unsere Infrastruktur und Ausrüstung erlauben es uns, sämtliche Aufträge speditiv und mit grosser Sorgfalt auszuführen – auch individuelle Wünsche werden kompetent und rasch erledigt.

Wir freuen uns, Sie und Ihr Auto persönlich kennenzulernen.

Suchen Sie ein Ford-Neufahrzeug oder einen preiswerten Occasionswagen? Rufen Sie uns an – wir finden rasch und kompetent die richtige Lösung.



Besuchen Sie unsere Ausstellung!
Ford Focus 1.0i, 125 PS, ST-Line
Abzüglich Blue-Prämie CHF 3000.–
+ 4 Winterrad
+ Garantie 5 Jahre / 100'000 km
+ 2 Gratis Service

SPIELPLAN VORRUNDE UND AKTUELLE RANGLISTE 3. LIGA



FC Büren a. A. - Spielplan Saison 2019/20



Ä Portion Tradition.

Datum	Zeit	Tag	Art	Liga	Heim	Gast	Spielort
Rückrunde 2020							
21.03.2019	15:00	Sa	MS	5	SC Rüti b. Büren	FC Büren a. A.	Beunde
28.03.2020	15:00	Sa	MS	5	FC Büren a. A.	SC Radelfingen	Lachen Büren a. A.
29.03.2020	10:00	So	MS	3	SC Aegerten Brügg	FC Büren a. A.	Neufeld Aegerten
04.04.2020		Sa	MS	5	FC Besa Biel/Bienne	FC Büren a. A.	Längfeld 2
04.04.2020	16:00	Sa	MS	3	FC Büren a. A.	CS Lecce	Lachen Büren a. A.
13.04.2020		Mo	MS	3	FC Azzurri Bienne	FC Büren a. A.	Champagne
18.04.2020	16:00	Sa	MS	3	FC Büren a. A.	FC Aurore Bienne a	Lachen Büren a. A.
18.04.2020	17:00	Sa	MS	5	SV Lyss	FC Büren a. A.	Gmde.-Sortplatz Lyss
25.04.2020	15:00	Sa	MS	5	FC Büren a. A.	SC Wileroltigen	Lachen Büren a. A.
26.04.2020	10:00	So	MS	3	SC Rüti b. Büren	FC Büren a. A.	Beunde
02.05.2020	16:00	Sa	MS	3	FC Büren a. A.	FC Orpund	Lachen Büren a. A.
02.05.2020	17:30	Sa	MS	5	FC Walperswil	FC Büren a. A.	Sportplatz Stockmatt
09.05.2020	15:00	Sa	MS	5	FC Büren a. A.	FC Ins	Lachen Büren a. A.
09.05.2020	17:30	Sa	MS	3	FC Pieterlen	FC Büren a. A.	Moos Pieterlen
16.05.2020	15:00	Sa	MS	5	FC Büren a. A.	FC Nidau	Lachen Büren a. A.
16.05.2020	16:00	Sa	MS	3	FC Büren a. A.	FC Madretsch	Lachen Büren a. A.
23.05.2020	15:00	Sa	MS	5	FC Büren a. A.	SC Rüti b. Büren	Lachen Büren a. A.
24.05.2020	10:15	So	MS	3	FC Evilard	FC Büren a. A.	Sonpieu
01.06.2020	14:00	Mo	MS	3	FC Grünstern b	FC Büren a. A.	Gmde.-Sportplatz Ipsach
06.06.2020	15:00	Sa	MS	5	FC Büren a. A.	FC Diessbach/Dotzigen	Lachen Büren a. A.
06.06.2020	18:00	Sa	MS	3	FC Büren a. A.	FC Diessbach/Dotzigen	Lachen Büren a. A.

Alles rund um den FCB auf fcbueren.ch

Rangliste 3. Liga - Gruppe 6

1.	FC Aurore Bienne a	11	9	0	2	(37)	20	:	9	27
2.	FC Pieterlen	11	8	1	2	(27)	30	:	21	25
3.	FC Büren a. A.	10	6	0	4	(27)	27	:	20	18
4.	SC Aegerten Brügg	11	6	0	5	(19)	29	:	23	18
5.	FC Diessbach/Dotzigen	11	5	2	4	(10)	20	:	20	17
6.	FC Orpund	11	5	1	5	(37)	36	:	27	16
7.	FC Azzurri Bienne	11	3	4	4	(23)	23	:	22	13
8.	FC Madretsch	10	3	3	4	(20)	28	:	26	12
9.	FC Evilard	10	3	1	6	(13)	17	:	25	10
10.	FC Grünstern b	10	3	1	6	(16)	18	:	23	10
11.	SC Rüti b. Büren	11	3	1	7	(21)	18	:	32	10
12.	CS Lecce	11	2	2	7	(52)	12	:	30	8

Saison

2020/21

Ausgabe 8-2020

MATCHPROGRAMM

FCB – SC Aegerten-Brügg

Büren a/A, 16. August 2020



60

Weibel – Passion for Food



Ä Portion Tradition.

FC Büren an der Aare – Saison 2019/2020

GRÜNDUNG:

1938

VEREINSDATEN:

FC Büren an der Aare
Stadion Lachen

Kanalstrasse, Postfach 31
3294 Büren an der Aare
info@fcbueren.ch

BUVETTENVERMIETUNG:

Marco Sutter
marco.sutter72@bluewin.ch
+41 78 699 16 75

LEITER SPIELKOMMISSION:

Marcello Cucuzza, Spielbetrieb
cucuzza.marcello@gmail.com
+41 79 230 95 47

MARKETING/SPONSORING:

Willy Rüttimann
willy.ruettimann@bluewin.ch

+41 79 642 45 05

PLATZWART:

Timo Piotrowski
+41 79 842 07 81

KINDERFUSSBALL (KIFU):

Stefan Rothacher
stefan.rothacher@gmx.ch
+41 79 295 80 75

VORSTAND:

Thomas Lauper, Präsident
lauperlis@besonet.ch
+41 79 261 71 05

David Schläfli, Vizepräsident

david.schlaefli@bekb.ch
+41 79 673 87 65

Daniel Blaser, Kassier
daniel.blaser@ubs.com
+41 79 632 75 20

Nicolas Hugi, Sekretär
nicolas.hugi@fcbueren.ch
+41 79 537 73 97

Marcello Cucuzza, Spielbetrieb
cucuzza.marcello@gmail.com
+41 79 230 95 47

Manuel Scheidegger, Junioren
manuelscheidegger@hotmail.com
+41 79 730 60 18

Marco Kocher, Infrastruktur
marco.kocher@fcbueren.ch
+41 79 538 27 52

Marco Sutter, Anlässe/Buvette
marco.sutter72@bluewin.ch
+41 78 699 16 75

TRAINERSTAB AKTIVE:

Reto Rüttimann, 1. Mannschaft
retoru79@hotmail.com
+41 79 627 50 55

Patrick von Felten, 1. Mannschaft
pvonfelten@vaudoise.ch
+41 78 703 64 49

Gianluigi Maffeo, 2. Mannschaft
chamaffeo@gmx.ch
+41 79 589 80 08

Renato Pereira, 2. Mannschaft
pereirarenato156@gmail.com
+41 78 761 91 89

MASSEUR:

IMPRESSUM:

Redaktion/Layout/Druck:
Hans Peter Gribi
hp.gribi@bluewin.ch
+41 79 239 43 22

Ausgabe 8-2020



Auf www.fcbueren.ch surfen und orientiert bleiben!





Matthias Born, Pascal Rohrbach (Trainer)
Andreas Wettach (Torhütertrainer)

Spieler:

Allenberg Nick	Halter Dylan	Röthlisberger Michael
Becker Thomas	Hophan Sascha	Ruchti Adrian
Bertolotti Dario	Jenni Samuel	Salzmann Cyrill
Bickel Pascal	Jutzi Cyrill	Schwab Anthony
Bratschi Julian	Keller Nick	Stucki Dario
Egger Jerome	Ochsner Tim	Subramaniam Yeyaraju
Farhangfar Scherwin	Oliveira Miguel	Thomet Nico
Fetija Amir	Quattropani Luca	Wettach Andrea

Matchballspender:



UBS

UBS AG
Geschäftsstelle Aarberg
Herr Daniel Blaser
3270 Aarberg
ubs.com



Artmaler GmbH
Andreas Uebelhart
Solothurnstrasse 81
2540 Grenchen
Artmaler.ch



Bernhard Dirren, Dorfstrasse 31, 3944 Unterbäch, unterbaech-olympiasport.ch

Unser heutiger Gegner

Wir erinnern uns an die abgebrochene Saison 2018/19. Der FCB verlor in buchstäblich letzter Sekunde mit 2:3 und startete damit in eine Negativserie von 3 Spielen, ehe man sich auf seine Stärken besann und das Feld von hinten aufrollte. Nach der langen fussballlosen Zeit ist schwer einzuschätzen, wo die beiden Teams stehen. In fünf Vorbereitungsspielen und einem Cupspiel hat Büren keine grossen Stricke verrissen, man darf getrost sagen, die Euphorie der letzten Saison verrauchen lassen. Aber was nicht ist, kann ja noch werden. Über Aegerten Brügg halten wir uns lieber bedeckt, denn dieses Team ist meist ein unbequemer Gegner und immer für einen Exploit zu haben. Im Cup hat der FCB gegen Shqiponja aus Langenthal unnötig 3:0 verloren und Aegerten Brügg verlor zuhause gegen Dürrenast mit 1:2.

Leider sind in unserem Team bereits Verletzte und Gesperre zu beklagen. Simon Käser fällt mit Bänderverletzung für die Vorrunde gänzlich aus und Ruben Dos Santos sitzt eine Gelbsperre ab. Wir wünschen Simon Käser baldige und gute Besserung.

Beiden Teams und dem Schiedsrichter wünschen wir ein faires und verletzungsfreies Spiel!

Leider mussten wir das traditionelle Fischessen wegen der Auflagen "Covid-19" nochmals schieben. Wir danken für das Verständnis.

Neue Infos auf fcbueren.ch und auf den Matchplakaten.



Auto Winiger GmbH
leGARAGE

Wegweisend in Qualität und Service

Tel. 032 679 37 77
Bibernstrasse 18

Fax 032 679 11 77
3296 Arch

Neuwagen und Occasionshandel
Klimaservice
Abgaswartung
Pneu und Batterieservice
Carrosserie und Lackieraufträge

Reparatur und Service aller Marken
Bremsen- und Auspuffanlagen
Fahrzeug prüfbereit stellen
Ersatzwagen
Bediente Tankstelle (Bargeldlos)

Herzlich willkommen auf dem Lachen - zum Zwöite

Liebi Fussbaufreunde

"Corona", "Covid-19", "Pandemie" – aues Wörter wo mir langsam nümme möge ghöre. U doch isch nüt verby und weiss Gott kei Grund z'dänke, die Gschicht isch gässe, hopp jitz gringsvora is aute Fahrwasser zrug. So wie üsi Behörde het ou üses Präsidium sensibu reagiert und umsichtig ghandlet. Bevors offiziell worde isch, het me vorbiudlech und verantwortigsbewusst dr Trainingsbetrieb usgesetzt. So isch dr FCB schlank und rank dür ds Gröbschte düre cho.



Ou wenn me der Situation rund um "Corona" nüt guets cha abwinne, isch haut glich öppis i de Chöpf bliebe hange und het bim einte oder andere es Umdänke provoziert. D'Begriffe Solidarität und Verantwortig hei e ganz angeri Dimension agnoh u dr Chrankheitsverloof i dr Schwiiz positiv beiflusst. Aber, u das isch guet so, het üsi globali Dänkwys e rächte Dämpfer müesse istratecke. Abhängigkeite i dr Versorgig vo usserhaub Europa hei näbem Priisvorteil dr Nachteil, im Krisefau zum Bumerang z'wärde. Darum ehret einheimisches Schaffen und nid nume gäng nach em Prinzip "Geiz ist geil" läbe. Näbeby chönnt so ouno üsi Umwäut profitiere. Es isch e Überlegig wärt.

Übrigens – der letscht Satz het ou i üsem Umfäud Güütigkeit. Mir hei sit Usbruch vo dr Pandemie nid vo eim einzige Sponsor ghört, dass ufgrund vo gschäftleche Ibuesse e Zämearbeit usgesetzt wird oder nümme wird müglech sy. Das stercht üs enorm dr Rügge u macht der FCB zueversichtlech, dass die grosse Löcher i de Resärve wieder chöi gstopft wärde.

Mi cha die Grosszügigkeit nid höch gnue ischetze, üsi Wärtschetzig und es MERCI wo vo Härze chunnt isch öich liebi Spansore sicher.

Mir vo üser Syte chöi uf ne eleganti Art es Merci platziere, idäm mir bi Ichöif zersch a üsi Spansore dänke und öppis zrug gäh. E Win-Win Situation für beidi Syte und nüt aus nume säubstverständlech.



GASTHOF  BÜREN AN DER AARE

Spielerkader Saison 2019/2020



Simon Käser
18.12.1985
Torhüter



Mikael Stauffer
18.02.1991
Torhüter



Reto Grogg
08.06.1989
Verteidiger



Manuel Scheidegger
11.01.1986
Verteidiger



Eric Stauffer
14.08.1990
Verteidiger



Ruben Dos Santos
20.06.1996
Verteidiger



Mischa Hofer
14.02.2000
Verteidiger



Marco Günther
22.01.1998
Verteidiger



David Schläfli
02.05.1990
Verteidiger



Nick Eggenberger
15.12.2001
Mittelfeldspieler



Thomas Lerch
12.07.1980
Mittelfeldspieler



Diego Imperiali
02.06.2001
Mittelfeldspieler

Spielerkader Saison 2019/2020



Yannik Tüscher
24.03.1994
Mittelfeldspieler



Joel Tüscher
16.06.1999
Mittelfeldspieler



Denis Schneider
09.03.1996
Mittelfeldspieler



Luc Gutbub
13.03.2000
Mittelfeldspieler



Men Meier
09.05.2001
Mittelfeldspieler



Dario Leisi
10.07.2002
Mittelfeldspieler



Luca Lauper
30.04.1995
Stürmer



Yannic Kubacki
19.10.2000
Stürmer



Fabian Schuler
27.03.1998
Stürmer



Ä Portion Tradition.



Reto Rüttimann
Spielertrainer
079 627 50 55



Patrick Von Felten
Trainer
078 703 64 49

D'Saison 2017/18 het dr FCB i dr 4. Liga nach dr Vorrunde chönne abhöögle, dr Ufstieg isch nach ere desolate Vorrunde nümme im Bereich des Möglichen gsi. Es het öppis müesse passiere. Das het ou dr damalig Trainer Patrick Rudolf igseh und Platz gmacht. Ab Januar, auso für d'Vorbereitig vo dr Rückrunde, hei dr Patrick Tüscher und dr Patrick Von Felten uf däm Schleudersitz Platz gnoh. Einigermasse passabel het me die Saison uf em 3. Rang beändet. Die beide Patrick hei sich guet verstande u si überycho, dass jungi, hungrigi Lüt e gangbare Wäg für e FCB isch. Gspräch hie, Überzügigschraft dört und e gwüssi Gruppedynamik unger de Junge und d'Bereitschaft vo paar äutere Füchs hei derzue gfühert, dass e schlagkräftigi Truppe uf d'Bei cho isch. Und tatsächlich, z'Unmügliche het me gschaft. In ere interessante und hert umkämpfte Saison isch me 2017/2018 wieder drittklassig worde.



Nach afängleche Startschwierigkeite isch me du schlussändlech nach Abbruch vo dr Saison Ändi Vorrunde uf em hervorragende 3. Platz rangiert gsi.

Dr Patrick Tüscher, ou eine wo gäng do isch, wens ne brucht, het scho vor däm aprubte Abbruch akündet gha, är höri de nach der Saison 2019/2020 uf. Är het de Schritt gmacht und isch hüt interessante Zueschouer, und – genau är isch de wieder do, wens ihn brucht.

Merci viu mou Pädu für ne grossartigi Arbeit im Dienst vo üsem FCB. See you!

IL GRANO

Begegnungsort Genuss Wohlfühlen Atmosphäre
naturnah biologisch traditionell authentisch
Italien Tessin Passion Küche Weinkultur Mensch

Restaurant **IL GRANO** Ländte 38 3294 Büren an der Aare
info@ilgrano.ch Tel. +41 32 351 03 03



Einlaufleibchen von hugi pro sport Büren an der Aare für die 1. Mannschaft

Wir bedanken uns herzlich bei Stephan für die grosszügige Geste!

Die Hugi Pro Sport GmbH wurde im Januar 2011 gegründet und ist heute die Generalvertretung für die Schweiz der Tennis- und Squash-Marke Tecnifibre.

Endkunden und Händler haben über den Produkteshop eine Riesenauswahl an Tennis- und Squashartikeln. Sämtliche Produkte können zudem im Shop in Büren an der Aare besichtigt werden (kein Ladenverkauf).

Alles was das Tennisherz begehrt aus einer Hand.

- Tennisschläger
- Tennisbags
- Tennissaiten
- Textil Damen/Herren
- Tennisbälle
- Accessoires
- Squash Rackets
- Squash Bags
- Squashsaiten
- Squash Accessoires
- Padel Rackets
- Padel Taschen

Erfahrung zählt!

Hugi Pro Sport GmbH
Wislerenweg 12
CH-3294 Büren an der Aare

Tel. +41 32 351 34 51
Mob. +41 79 439 73 93
info@hugipro sport.ch

hugipro sport





René Saisselin, Ehrenpräsident FCB

Wenn mir am René Saisselin si Gschicht im Zämehang mit üsem Verein wei verzeue, de längt das miggerige Format by wytem nid us, so bewegt isch si Gschicht. 1936 uf d'Wäut cho u scho 1952 aus Junior aktiv bim FCB. Das si sage und schreibe 68 Jahr Vereinszueghörigkeit, definitiv e Itrag is Guinnessbuech der Rekorde wärt.

Mit sim Itritt i FCB aus junge Bursch het dr René praktisch i aune Junioreteams mitgschpiut. Schöppter isch är mit em "Zwöi" uf Punktejagd gange, bevor ihm dr Schprung is "Eis" glunge isch. Irgendeinisch hets ihn packt, d'Amäudig für ne Schiedsrichterkurs isch pär Poscht uf Bärn, die zwöiti sportliche Karriere isch lanciert gsi. I 25 Jahr aus aktive Schiedsrichter (1960 – 1985), natürlich für e FCB, hets dr René bis i die 3. Liga ufe gschaftt.

Während dr langjährige Mitgliedschaft si e Füui vo Ämtli, Funktione und Vorschtandstätigkeit dür e René i suveräner Manier gleischtet worde. 15 Jahr drvo isch är Vorschtandsmitglied gsi und 5 Jahr het är ds Presidänteamt bekleidet.

Jitz hei mir scho vii ufzeit, aber es chunnt vii meh derzue. Dr René het e bsunderi Schpürnase gha für Problem materieller oder finanzieller Art. Ohni grosses Fädeläsis isch do es Loch gschtöpft worde, dört es fählends Dress geliefert worde. Grossi Verdienste angerem ou bim Garderobebou und Fischässe über Johre ohne René, nid mache, zur Kasse luege, do es abboue und am Schluss eine näh.

Dr René isch nid nume e grosse Gönner Mahner, eine wo graduse seit, was dr Ton bi sine Gägenüber chlei barsch sini Bedänke Alass gsi, Schritte nomou z'überdänke, oder dr Gäudsecku no z'chehre, bevor me gringsvora i öppis ine laueret. Legendär si ou sini a de GV's. Wehe es geit nid Statute zue. Hurti ufschtou,

organisiert u hie es nöis Grät erworbe het är sich unger bim Bou vo dr Büvette. Es uszdänke! Ufboue, Fisch Schwätzli, dört es Witzli, vom FCB, nei är isch ou e Sach isch. Mängisch isch acho, aber vii mou si

einisch

Iwänd nach



Poschtornig abeläse u wyter im Text.

René Saisselin, Ehrenpräsident FCB



We mir üs erinnere, wie mängisch dr René aus häufendi Hand igschprunge isch. Mi het nid emou müesse froge, isch är scho do gschtange. Und i schwäre Zyte, wo dr FCB zwiefulos ou düre het müesse, het e Zuestupf d'Exischtänz gsicheret.

Näbscht em Schutte isch dr René e begeischerete Schwingfan (Ehremmitglied seeländischer Schwingerverband) und mit viu Härzbluet bim Jodlerklub Meiglöggli (Ehremmitglied) derby.

Ig has Igangs erwähnt, die Zylete uf däm miggerige Format wärde am René nid grächt. Aber sie söue "üsem René" dr Reschpäkt vo üs aune, verbunde mit em ne härzleche Merci überebringe!

I dr Zwüschezyt het dr René gsundheitlech schwär düre müesse u isch du gottlob am Samstag im Cöpspiu wieder uf em Lache erschiene. Mi het ihm d'Fröid agseh, nach siebe Monet ändlech wieder mou uf em Lache awäsend z'si. Mir wünsche dir René wyterhin gueti Besserig und viu gfröiti Stunde unger "dine" FCB-Fründe.



**Emanuel Stotzer
Fotografie**

www.stotzerfotografie.ch



Imperiali

**Transporte
Oberwil**

Als erfahrenes und traditionell geführtes Familienunternehmen bieten wir unseren Kunden seit der Gründung im Jahre 1909 Transportleistungen in verschiedenen Bereichen an. Weitere Tätigkeiten sind: Kies- + Betonwerk, Deponie, Recycling, Muldenservice und vieles mehr.

Seit 1975 ist der Sportplatz Lachen das Zuhause des FC Büren an der Aare. Im Verlauf der Jahre hat der Verein in unzähligen Stunden Fronarbeit die Garderobe erstellt. Es folgte der Bau der Büvette. Als das Orkantief Lothar über die Schweiz fegte, fiel das Büroprovisorium der Bürox AG dem Sturm zum Opfer. Ein paar kluge Köpfe haben blitzschnell reagiert und mit der Bürox AG verhandelt, der Pavillon ging in den Besitz des FCB über und wurde auf dem Lachen wiederaufgebaut. Weitere Projekte wie der Spielplatz, Plattenweg entlang der Gebäude und diverse kleinere Vorhaben haben dazu geführt, dass der FCB mit Stolz auf eine wunderschöne Anlage zurückblicken kann.



Nun ist es erneut so weit gekommen, dass grössere Investitionen bitter notwendig sind. Die Platzbeleuchtung auf dem kleinen Feld ist marode, im Unterhalt teuer und energieintensiv. Ein möglicher Blackout der Anlage, der den Trainingsbetrieb lahmlegen könnte, ist nicht mehr allzu fern. Neue Erkenntnisse über das weitere Vorgehen wird sich an der GV weisen.



Die Duschenanlage hatte ihren Zenit überschritten und das Wassermanagement entsprach den heutigen Anforderungen an einen klimaeffizienten Betrieb in keiner Weise mehr. In der Zwischenzeit ist die Sanierung abgeschlossen. Die Investitionen beliefen sich auf CHF 28'000.00 und das justement über die Corona-Zeit. Aber toll sieht sie aus, unsere neue Wohlfühloase.

Wer denkt, jetzt ist aber genug mit Hiobsbotschaften hat die Rechnung ohne unsere Fäkalienpumpe gemacht. Prompt quittiert sie auch noch den Dienst. CHF 8'000.00 entschwinden unseren Reserven. Auf der Homepage sind im Bericht "Von Ziegeln und Fäkalem" die Funktion dieser Pumpe und weitere Erklärungen nachzulesen.

Der FCB bedankt sich bei den beiden Bürener Unternehmen **Sutter Haustechnik GmbH** (Duschenanlage), Michael Sutter ist aktives Mitglied beim FCB, und **Stotzer Sanitär & Heizungen** (Fäkalienpumpe) für die prompte Ausführung und für den grosszügigen Preisnachlass.

IV.-Liga-Fussball

INFORMATIONEN FÜR JUNIOREN SENIOREN UND VETERANEN



Überraschender Aufstieg
Superga Pieterlen

pa. Am vergangenen Samstag kam es in La Heutte zum Stichkampf zwischen Superga Pieterlen und Montfaucon. Und die Akteure um Spielertrainer Urs Wenger behielten einmal mehr wider allen Erwartungen das bessere Ende für sich. Diesmal schafften es die Italo-Pieterler in der allerletzten Sekunde. 1:1 hatte der Spielstand nach normaler Spielzeit gelaute. In der Verlängerung ging dann Superga in Führung, doch glichen die jungen Jurassier fünf Minuten vor Spielende aus. Als alles schon mit einem attraktiven Penaltyschiessen rechnete, fiel wenige Sekunden vor dem Abpfiff doch noch der Siegestreffer für Superga, als ihr Spielertrainer einen langen Ball in den Sturm schlug, der vom Stürmerkollegen ins gegnerische Netz verlängert wurde. Zum Anspielen reichte die Zeit nicht mehr. Zum Aufstieg in die III. Liga gratulieren wir der Superga-Mannschaft herzlich.



Der FC Büren wieder in der III. Liga

R.S. Die folgenden Spieler und Betreuer waren am langeschnten Aufstieg beteiligt, stehend von links nach rechts: Studer, H. Aeschlimann (Spiko), Sutter (Trainer), Krebs, Stauffer, Egli, Kipfer, Sutter, Schläfli, Kocher und Hofstettler; kniend von links nach rechts: Borer (Betreuer), Frank, Stotzer, J. Aeschlimann, B. Hofstettler, W. Aeschlimann, Flückiger, Schlup (es fehlt T. Hofstettler). Vor sieben Jahren musste der FC Büren in die unterste Spielklasse absteigen. Jedes Jahr wurden darauf alle Anstrengungen unternommen, wieder nach oben zu gelangen. Was lange nicht klappen wollte, wurde nun in der Saison 82/83 mit einem «alten» einheimischen Kameraden als Trainer sowie einer geschlossenen Mannschaftsleistung realisiert.

(Bild: F. Stotzer)

Üses Eis schafft dr Ufschtieg 1982/83, stiegt d'Saison druf grad wieder ab und chunnt 1984/85 mit em legendäre Jürg "Pflümli" Baumann wieder ufe.



Hinten von links: Samuel Borer, Jürg "Pflümli" Baumann, Daniele Di Filippo, Daniel Köhli, Stefan Jost, Franz Kocher, Thomas Freudiger, Thomas Stauffer, Sepp Eigenmann (Präsident), Koni Sutter (Spiko) Jürg Bigler (Hauptsponsor)

Vorne von links: Stefan Hofstetter, Erwin Flückiger, Beat Frank, Beat Hofstetter, Hermann Küffer, Markus Bigler (Hauptsponsor)

Neues Dress

Ab Saison 2020/2021 präsentiert sich der FCB, 1. und 2. Mannschaft, im neuen Dress. Als Hauptsponsor dürfen wir weiterhin auf Bigler AG in Büren an der Aare zählen (Aufdruck Dress Vorderseite).

Als Co-Sponsor hat sich Yves Weibel, SPAR Supermarkt Büren a. A. und Weibel – Fashion for Food auf der Dressrückseite ab Saison 2020/21 einen Platz gesichert.

Auf dem Ärmel ist der neue Ausrüster SportsOutlet Factory in Lyss mit Puma präsent.

Wie gewohnt wird das Heimdress in rot gehalten und das Auswärtsdress kommt in einem dezenten Schwarz daher.

Wir danken allen Sponsoren ganz herzlich für Ihr Engagement für unseren Verein.



Ä Portion Tradition.



BERGERBAU

Nebst dem Hochbau gehört auch der Umbau- und Sanierungsbereich zu unseren Kernkompetenzen. Im Kundendienst haben wir uns auf Kleinarbeiten spezialisiert, wo wir kurzfristig und kompetent Ihren Auftrag erledigen.

Aber auch für den Tiefbau sind wir bestens ausgerüstet. Vom Leitungsbau über Kanalisationen, Werkleitungen, Gebäudeunterfangungen, Hausplätze usw. können wir unseren Kunden beste Qualität garantieren.

Des Weiteren zählen Spezialarbeiten wie Kernbohrungen, Sichtbackstein-Sanierungen etc. bis hin zu Aufgaben im Dienstleistungsbereich zu unseren Stärken.

Stellen Sie uns auf die Probe. Wir stehen Ihnen gerne als Partner in allen Baufragen zur Seite.



Hans-Ulrich Zimmermann
Geschäftsinhaber

H. Berger Bau AG CH-3294 Büren an der Aare Tel. +32 353 10 60 info@bergerbau.ch	H. Berger Bau AG CH-3006 Bern Tel. +31 333 10 60 info@bergerbau.ch	H. Berger Bau AG CH-2540 Grenchen Tel. +32 655 10 60 info@bergerbau.ch
--	---	---

Seit Jahren hat Hans-Ulrich Zimmermann mit seiner Firma H. Berger Bau AG in Büren a. A., Bern und Grenchen ein offenes Ohr für unseren Verein. Es braucht Sponsoren wie Hans-Ulrich Zimmermann, welche mit jeder Menge Herzblut und finanzieller Unterstützung Vereinen wie unserem FCB unter die Arme greifen. Nur so kann sichergestellt werden, dass Kinder und Jugendliche in das funktionierende soziale Gebilde Sportverein eingebunden sein können. Ein herzliches Dankeschön an Hans-Ulrich Zimmermann.

Spielplan Aktive 2020/21



Art	Liga	Tag	Datum	Zeit	Heim	Gast	Sportanlage
Vorrunde 2020 / 2021							
TS	3	Sa	18.07.2020	17:00	FC Grünstern a	FC Büren a. A.	Gemeindesportplatz Ipsach
TS	3	Do	23.07.2020	20:00	FC Leuzigen	FC Büren a. A.	Kreuzacker
TS	3	Di	28.07.2020	20:00	FC Ins	FC Büren a. A.	Rötschmatte
TS	3	Do	30.07.2020	20:00	FC Bettlach	FC Büren a. A.	Neufeld
TS	3	Mo	03.08.2020	19:30	FC Büren a. A.	FC Lengnau	Lachen Büren a. A.
Berner Cup		Sa	08.08.2020	16:00	FC Büren a. A.	KF Shgiponja	Lachen Büren a. A.
MS	5	Sa	15.08.2020	15:00	FC Büren a. A.	FC Nidau	Lachen Büren a. A.
MS	3	So	16.08.2020	14:00	FC Büren a. A.	SC Aegerten Brügg	Lachen Büren a. A.
Cup			19.08.2010		Berner Cup 2. Runde	noch nicht ausgelost	
MS	5	Sa	22.08.2020	16:00	SC Wileroltigen	FC Büren a. A.	Saane
MS	3	Sa	23.08.2020	14:00	CS Lecce	FC Büren a. A.	Längfeld 2
MS	3	Sa	29.08.2020	16:00	FC Büren a. A.	FC Azzurri Bienne	Lachen Büren a. A.
MS	5	Sa	05.09.2020	15:00	FC Büren a. A.	FC Besa Biel/Bienne	Lachen Büren a. A.
MS	3	So	06.09.2020	10:00	FC Aurore Bienne a	FC Büren a. A.	Tilleul-Linde
MS	3	Sa	12.09.2020	16:00	FC Büren a. A.	SC Rütli b. Büren	Lachen Büren a. A.
MS	5	Sa	12.09.2020	16:45	FC Azzurri Bienne	FC Büren a. A.	Champagne
MS	5	Sa	19.09.2020	15:00	FC Büren a. A.	FC Diessbach/Dotzigen	Lachen Büren a. A.
MS	3	Sa	19.09.2020	16:00	FC Orpund	FC Büren a. A.	Aare
MS	3	Sa	26.09.2020	16:00	FC Büren a. A.	FC Pieterlen	Lachen Büren a. A.
MS	5	Sa	26.09.2020	16:00	SC Rütli b. Büren	FC Büren a. A.	Beunde
MS	5	Sa	03.10.2020	15:00	FC Büren a. A.	SC Radelfingen	Lachen Büren a. A.
MS	3	So	04.10.2020	10:30	FC Madretsch	FC Büren a. A.	Mühlefeld
MS	3	Sa	10.10.2020	16:00	FC Büren a. A.	FC Evillard	Lachen Büren a. A.
MS	5	Sa	10.10.2020	17:00	SV Lyss	FC Büren a. A.	Gemeindesportplatz Lyss
MS	5	Sa	17.10.2020	14:00	FC Büren a. A.	FC Walperswil	Lachen Büren a. A.
MS	3	Sa	17.10.2020	16:00	FC Büren a. A.	FC Grünstern b	Lachen Büren a. A.
MS	5	Sa	24.10.2020	18:00	FC Ins	FC Büren a. A.	Rötschmatte
MS	3	So	25.10.2020		FC Diessbach/Dotzigen	FC Büren a. A.	Eichi
Rückrunde 2020 / 2021							
MS	5	Sa	03.04.2021	16:00	FC Nidau	FC Büren a. A.	Burgerallee
MS	3	Mo	05.04.2021		SC Aegerten Brügg	FC Büren a. A.	Neufeld Aegerten
MS	5	Sa	10.04.2021	15:00	FC Büren a. A.	SC Wileroltigen	Lachen Büren a. A.
MS	3	Sa	10.04.2021	16:00	FC Büren a. A.	CS Lecce	Lachen Büren a. A.
MS	3	Sa	17.04.2021	16:45	FC Azzurri Bienne	FC Büren a. A.	Champagne
MS	5	Sa	24.04.2021		FC Besa Biel/Bienne	FC Büren a. A.	Längfeld 2
MS	3	Sa	24.04.2021	16:00	FC Büren a. A.	FC Aurore Bienne a	Lachen Büren a. A.
MS	5	Sa	01.05.2021	15:00	FC Büren a. A.	FC Azzurri Bienne	Lachen Büren a. A.
MS	3	So	02.05.2021	10:00	SC Rütli b. Büren	FC Büren a. A.	Beunde
MS	5	Sa	08.05.2021		FC Diessbach/Dotzigen	FC Büren a. A.	Inseli Dotzigen
MS	3	Sa	08.05.2021	16:00	FC Büren a. A.	FC Orpund	Lachen Büren a. A.
MS	5	Sa	15.05.2021	15:00	FC Büren a. A.	SC Rütli b. Büren	Lachen Büren a. A.
MS	3	Sa	15.05.2021	17:30	FC Pieterlen	FC Büren a. A.	Moos Pieterlen
MS	5	Sa	22.05.2021	16:00	SC Radelfingen	FC Büren a. A.	Au Radelfingen
MS	3	Mo	24.05.2021		FC Büren a. A.	FC Madretsch	Lachen Büren a. A.
MS	5	Sa	29.05.2021	15:00	FC Büren a. A.	SV Lyss	Lachen Büren a. A.
MS	3	So	30.05.2021	10:15	FC Evillard	FC Büren a. A.	Sonpieu
MS	5	Sa	05.06.2021	17:30	FC Walperswil	FC Büren a. A.	Sportplatz Stockmatt
MS	3	Sa	05.06.2021	18:00	FC Grünstern b	FC Büren a. A.	Gemeindesportplatz Ipsach
MS	5	Sa	12.06.2021	15:00	FC Büren a. A.	FC Ins	Lachen Büren a. A.
MS	3	So	13.06.2021	14:00	FC Büren a. A.	FC Diessbach/Dotzigen	Lachen Büren a. A.

Ausgabe 10-2020

MATCHPROGRAMM

FCB – SC Rüti b. Büren

Sportplatz Lachen Büren a/A

12. September 2020, 16:00 Uhr



7 Weibel – Passion for Food



Ä Portion Tradition.

Herzlich willkommen auf dem Lachen

Liebi Fuessbaufründe

Im Name vom FC Büren an der Aare begrüesse mir d'Spieler und dr Staff vom SC Rüti b. Büren, dr hütig Schiedsrichter und üsi Matchbsuecher ganz härzlech uf em Sportplatz Lachen und wünsche e agnähme Ufenthaut.

Herzlichen Dank an unsere Matchballspender:

**Herr Franz Kocher, Ehrenmitglied FCB
Eschenweg 40, 3294 Büren an der Aare**

**Herr Louis von Arx
Lindenweg 13, 3294 Büren an der Aare**

**BIO-Laden Riedwyl
Eyweg 2, 2543 Lengnau**

**Rüti-Beck
Rüti und Büren an der Aare
3295 Rüti b. Büren
+41 32 351 11 53
rueti-beck.ch**



SPORTSOUTLET!
best price for you **FACTORY!**
TEAMSPOORT SEELAND



Glaser Diego, Stauffer Sacha (Trainer)

Anliker Pascal

Dasen Lars

Gerbabci Gentrit

Gerbavci Lorik

Glaser Diego

Kaufmann Marco

Knipp Sven

Kocher Damian

Kuchen Micha

Lobnig Thimo

Meyer Nicklas

Moser Silvio

Müller Dominik

Müller Rafael

Roth Lukas

Schaller Manuel

Schwaller Claudio

Stauffer Mirco

Werthmüller Joël

Zahnd Michel

FC Büren an der Aare - SC Rütli / 1938 - 1958 Gründung der Vereine / 1185 Buirro später Buron - 1185 in litore Ruthi (am Strand) oder Ruti prope Burron (bei Büren) erste urkundliche Erwähnung / Stotzer, Kocher, Sutter – Egli, Mollet, Stauffer / 3'577 – 868 Einwohner / 80.00 – 100.00 (50.00 auf Aussenhöfen) Hundetaxe / 1'260– 647 Fläche in Hektar / 1.64 – 1.98 Steueranlage.

Zieht man die Gegenüberstellungen zu Rate, macht es den Eindruck, dass sich ein Favorit aufdrängt. Aber da sind wir vorsichtig, denn Derbys schreiben bekanntlich ihre eigenen Geschichten. Da können beide Seiten ein Liedlein davon singen. Und die Gegenüberstellung von Land, Hund oder Steuern bedeutet nicht zwangsläufig, wer der Bessere ist.

Der Start in die neue Saison könnte unterschiedlicher nicht ausgefallen sein. Der SC Rütli steht mit 3 Startniederlagen zu Buche, bevor gegen Madretsch die ersten Punkte verbucht werden konnten. Den Platz im Tabellenkeller zusammen mit Diessbach/Dotzigen und dem punktlosen Lecce sind sie aber noch nicht los. Büren gewann gegen Aegerten und Lecce, gegen Azzurri war der Stärkere weder der FCB noch Azzurri, sondern das Coronavirus. Infizierte Spieler zwangen die zweite Mannschaft der Bieler in die Quarantäne. Den Sonntagmorgen gegen Aurore hacken wir unter Betriebsunfall unter Fremdeinwirkung ab.

Die Mannen um Glaser/Stauffer sind ob der guten Verfassung unseres Teams gewarnt. Der Druck, unbedingt zu Punkten zu kommen, wird zusätzlich Kräfte freilegen. So gesehen wird es für den FCB wohl kein Zuckerschlecken geben. Eine gesunde Portion Aggressivität dürfte da nicht fehl am Platz sein.

Beiden Teams und dem Schiedsrichter wünschen wir ein faires und verletzungsfreies Spiel!

APOTHEKE · DROGERIE
am marktplatz
BÜREN AN DER AARE



84. Generalversammlung des FCB

18. August 2020 auf der Terrasse der Buvette

Eine Zusammenfassung kurz und bündig

Vorstand:

David Schläfli (Präsident), er löst Thomas Lauper (6 Jahre Präsident) ab

Thomas Sutter (Vizepräsident), vorher David Schläfli (2 Jahre Vizepräsident)

Luca Lauper (Finanzchef), ersetzt Daniel Blaser (11 Jahre Kassier)

Thomas Lauper (Sportlicher Leiter), neu besetzter Posten

Willy Rüttimann (Marketing/Sponsoring), neu im Vorstand

Nicolas Hugi (Sekretär), bisher

Marco Kocher (Infrastruktur), bisher

Manuel Scheidegger (Juniorenobmann), bisher

Marco Sutter (Anlässe, Buvette) und Marcello Cucuzza (Sportliche Leitung) sind neu nicht mehr im Vorstand vertreten, wobei Marco Sutter die Funktion weiterhin ausübt und Marcello Cucuzza den Posten des J+S Coaches bekleidet.

Funktionäre:

Bei den Funktionären haben demissioniert: Jarno Beyeler (Platzwart), Reto Steiner (Masseur), Markus Bissig (Schiedsrichter). Das Amt des Platzwartes übernimmt Tim Piotrowski und der Posten des Masseurs bleibt vakant. Die restlichen Funktionen sind durch Bisherige besetzt.

Im sportlichen Bereich hat Patrick Tüscher als Trainer der 1. Mannschaft neuen Kräften Platz gemacht (neu Reto Rüttimann und bisher Patrick von Felten). Bei den Trainern Junioren werden Luca Lauper und Yannik Tüscher durch Joel Tüscher ersetzt.

Ehrungen:

Daniel Blaser und Marco Sutter werden verdienstermassen zu Ehrenmitgliedern ernannt.

Finanzen:

Daniel Blaser tritt nach 11 Jahren als Finanzchef zurück. Er hat den FCB in einer schwierigen Phase mit viel Begeisterung und Sachverstand finanziell wieder auf die Beine gestellt und trotz Lockdown und unerwarteten Ausgaben seinem Nachfolger Luca Lauper ein solides finanzielles Polster übergeben können. Wir ziehen den Hut und sagen danke für eine grossartige Arbeit!

Dem Antrag des Vorstandes zur Finanzierung der Lichtenanlage (Gesamtkosten ca. CHF 80'000.00) stimmt die Versammlung zu.

Die Kostenbeteiligung der Gemeinde an den Spielbetrieb-Nebenkosten hat eine für den FCB erfreuliche Anpassung erfahren.

Tätigkeitsprogramm:

Sponsorenlauf	11. September 2020
GV Club 99	November 2020
Junioren Chlauer	Dezember 2020
Schnitzelbank Büre-Nöijohr	2021
Ski Weekend	Januar 2021 (Organisation Marco Kocher)
FC Jass	29. Januar 2021
Raclette Essen	Frühjahr 2021 (Organisation Club 99)
Fischessen	Mai 2021
FC Saisonabschluss	Juni 2021
Ländtifest	August 2021
GV	August 2021

Mutationen:

Luc Gutbub, Marco Stauffer, Dario Leisi und Luan Malsi werden als Aktivmitglieder aufgenommen.

Markus Maibach, Raphael Schuler und Reto Steiner treten aus dem Verein aus.

Schlussbemerkung:

Unter den 38 anwesenden Mitgliedern sind erfreulicherweise René Saisselin und Sepp Eigenmann (Ehrenpräsidenten) auszumachen. René Saisselin hat bei dieser Gelegenheit dem Kassier einen namhaften Zustupf übergeben. Danke René für diese grosszügige Geste.



Wegweisend in Qualität und Service

Tel. 032 679 37 77
Bibernstrasse 18

Fax 032 679 11 77
3296 Arch

Neuwagen und Occasionshandel
Klimaservice
Abgaswartung
Pneu und Batterieservice
Carrosserie und Lackieraufträge

Reparatur und Service aller Marken
Bremsen- und Auspuffanlagen
Fahrzeug prüfbereit stellen
Ersatzwagen
Bediente Tankstelle (Bargeldlos)



Wie an der GV zu vernehmen war, hat Jarno Beyeler als Platzwart demissioniert. Das Gute vorab, es gibt einen Nachfolger, aber dazu später mehr. Wer Jarno kennt weiss, dass er keine halben Sachen macht. Da muss alles perfekt sein, jedes Ding seinen Platz haben, die Linien auf dem Feld schnurgerade sein, Unkraut hat hier nichts verloren, Abfall auf dem Terrain ist ihm ein Graus. Ein Perfektionist eben.

In unzähligen Stunden und unter Mithilfe der ganzen Familie hat die hinterste Ecke in seinem Refugium den Ordnungssinn zu spüren bekommen. Geräte wurden geputzt und instandgestellt und erfüllen nun ihren ursprünglichen Zweck wieder wie gewohnt.

Jarno du hesch üs mit dim Angaschema zeigt, dass mir es wunderschöni Infrastruktur hei, wo sech lohnt derzue z'luege. Für di grossi Büetz säge mir dir MERCI VIU MOU, wünsche dir u dir Familie aues Guete und fröie üs, wenn öppe uf em Lache azträffe bisch.

Der Nachfolge konnte zügig gelöst werden.

Er heisst Tim Piotrowski, ist wohnhaft in Lyss und ist Inhaber und Geschäftsführer der Piocon Abdichtungen GmbH an der Hardernstrasse 20 in Lyss.

Tim übt das Amt des Platzwartes zusammen mit seinem Bruder Julian aus.

Wir heissen die Gebrüder Piotrowski in unserem Verein herzlichen willkommen!



- Fugenabdichtungen
- Neubeschichtungen/Imprägnierungen
- Reparatur von Bodenbelägen

Der FCB dankt!



D'Lehmann Baumschulen AG ghört zu Büre wie d'Houzbrügg und dr Chiuchsturm. 1946 vom Alfred Lehmann gründet isch die Idee vom eigete Betrieb schnäu e Erfougsgschicht worde und het hüt Di-män-sion vom ne Grossbetrieb. I dr Boumschueu wärde über 900 Ghöuzsorte und ca. 700 Stude-sorte kultiviert. Ds Pflanzezänter mit em gstaute-riche Inneberich isch es Bijou. E liebivoui Präsen-tation vo de Ware und e fründlechi u kompetänti Beratig isch bim Lehmann säubstverständlech.



Der FCB het für sini Juniore F vo dr Baumschule Lehmann AG zwöi Dress g-sponsoret übercho. Dr FCB bedankt sich bim Alfred Lehmann und sim Team ganz härzlech für die grosszügige Geste.

L E H M A N N



beratung. auswahl. qualität.

BAUMSCHULEN PFLANZENCENTER 3294 BÜREN AN DER AARE
www.lehmann-baumschulen.ch

Mir si fair und berücksichtige üsi Sponsore, Gönner u Spänder,
we mir gö go ichoufe.

Fairness uf em Platz und üsne Sponsore gägenüber!



Patrick "Vofi" Von Felten

Wär dr Vofi mou het gseh schutte, isch dr Idruck nid los worde, dass dä Maa bir Geburt bereits Schutttschueh het agha. Schnäu wie ne Pfyu, trickrich, schlitzohrig und mit em ne satte Schuss usgestattet isch är für jede Gägespieler zum Trauma worde.

Mit sächs Jahr isch dr Vofi bim FC Dotzigen i sy Karriere gstartet u schnäu isch klar worde, dass me das Talänt nid lang cha haute. Bereits mit 13 (1994) het är zum FC Biel gwächslet und isch über d'U-16 und U-18 i dr 1. Liga zum Stammspieler worde.



Im Summer 2006 het sich d'Frog gsteut, Fuessbau verbunde mit viu Ufwand oder Bruef, zum Glück für e FC Büre het ds Zwöite dr Usschlag gäh. Vom FC Biel und vo dr Badi het me sech kennt und so het är u si Kolleg Michael Blaser sich für üse FCB entschiede. Legendär isch am Vofi si Spruch alässlech vom ne Interview mit em Bieler Tagblatt. "Ich will in Büren eine gute Zeit erleben".

Bereits ir erste Saison het me dr Ufstieg i die 1. Stärkeklass gschaftt und i dr Saison 2008/09 sogar dr Gump i die 2. Liga realisiert.

Uf d'Saison 2009/10 het sich dr Vofi a ne nöii Herusforderig gwagt und het in Dotzigen ds Traineramt übernoh. Mir hei damaus gschriebe "*Vofi – mönschlech wie sportlech e Mordstyp, du wirsch üs schwär fähle! Merci für aues und viu Erfoug mit em FC Dotzige! Du weisch – Tür isch für di immer offe!*" Und die lladig het dr Vofi uf d'Rückrunde 2017/18 agnoh und mit dem Patrick Tüscher die 1. Mannschaft übernoh. Bereits e Saison spöter het är scho wieder chönne e Ufstieg fiire (vor 4. i die 3. Liga). Mi chönnt fasch säge, es Feierbiest dä Vofi!

Die gueti Kameradschaft innerhalb vom Team und im ganze Verein hei dr Vofi bewoge, erneut zu üs z'stosse. Hüt steit är im "Eis" am Reto Rüttimann zur Syte. Mit sire ruehige Art, em fuessbauerische Wüsse und dr Kunst, es Spiu chönne z'läse, e unverzichtbare Maa, bsunders ou wüu dr Reto aus Spieler uf em Platz unverzichtbar isch.

2008 het dr Vofi es nöis Kapitu i sym Läbe uftoh und isch mit sir Läbenspartnerin Rocio zämezoge. Im März 2010 isch d'Elin uf d'Wäut cho und im Januar 2012 dr Stammhauer Noah. Dr Vofi schafft uf dr Versicherigsbranche bir Vaudoise Lyss aus Seniorberater Versicherig und Vorsorg und wohnt in Lyss

«Ich will in Büren eine gute Zeit erleben»

Mit dem 3:1 in Körnt hat der FC Büren endlich zum Erfolg geführt. Grossen Anteil am ersten Saisonsieg hatte Doppeltorschütze Patrick von Felten. Am Sonntag sollen für den Drittligisten weitere Punkte folgen.

FRANCISCO RODRIGUEZ
Der FC Büren war in der 2. Stärkeklasse der 3. Liga mit viel Vorwärtsschussstärken in die Meisterschaft gestartet. Die wegen dem Zuzug von Patrick Meier (Wacker Griesheim), Spielertrainer Marlon Hodgson (DJK Grechen) sowie den beiden langjährigen FC-Hüli-Spielern Michael Blaser und Patrick von Felten als Trainer sieger bezogen Büren stunden dazu aber nach zwei Punkten aus drei Spielen nur auf dem zweiten Tabellenplatz. Am vergangenen Dienstag folgte nun endlich der lang ersehnte erste Saisonsieg, sich hoffe, wir können den Schwung mitzunehmen, so Patrick von Felten vor dem Heimspiel vom kommenden Sonntag gegen den SV Pert.

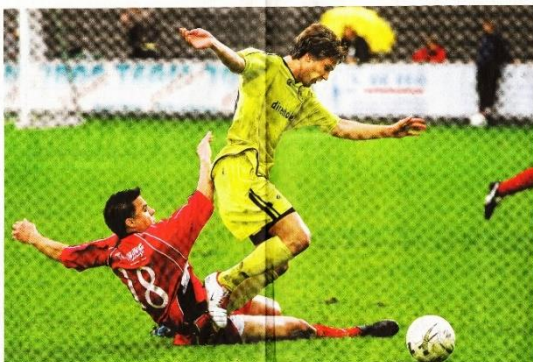

"Ig hoffe ou jitz wieder e ähnlich erfougrichi Zyt in Büre erläbe z'chönne. Z'Wichtigste isch jedoch, dass mir es kameradschaftlechs Mitenang pflege u wyterhin Spass a üsem Hobby hei."

Vofi, schön bisch bi üs u Spass hei mir mit dir in Hülle und Fülle. Wär weiss, drü Mou mit Büre ufgschtiege. Das cha wahrlech nid mänge vo sich bhaupte.

Viu Glück u blib wie de bisch!



Nöii Sponsore

Das isch gäng e Rieseufsteuer, wenn me uf dere Syte darf mitteile, dass mir nöii Sponsore y üsem Umfäud dörfe begrüesse. Das zeigt doch ou, dass der FCB äüä nid so ne schlächti Faui macht, öb jitz uf em sportleche Pargett oder i dr Imitschpflig i dr Öffentlechet. Mir säge danke und fröie üs, Vertreter vo dene Firmene uf em Lachen begrüesse z'chönne.



RUEFLI
BIEL-BIENNE

LÜFTUNG
KLIMA
LÜFTUNGSHYGIENE

VENTILATION
CLIMATISATION
HYGIÈNE DE L'AIR



Rentus.ch
Baumaschinenvermietung

Jurastrasse 8
3294 Büren a/A BE
079 432 02 86
079 575 99 43
rentus@bluewin.ch
www.rentus.ch



thomasHugi
Küchendesign

Platzhalter
für Ihre Werbung

Randnotiz:
Das Spiel gegen Azzurri
wird vermutlich am
Mittwoch, 23.09.20,
20:00 Uhr, in Biel
nachgeholt!

3. Liga - Gruppe 6

1.	FC Orpund	4	3	0	1	(8)	8	:	4	9
2.	FC Aurore Bienne a	3	2	1	0	(3)	6	:	2	7
3.	FC Grünstern b	3	2	1	0	(6)	14	:	5	7
4.	SC Aegerten Brügg	4	2	1	1	(7)	7	:	5	7
5.	FC Büren a. A.	3	2	0	1	(3)	10	:	4	6
6.	FC Evilard	4	2	0	2	(4)	5	:	5	6
7.	FC Pieterlen	4	1	2	1	(9)	6	:	6	5
8.	FC Azzurri Bienne	2	1	1	0	(5)	6	:	3	4
9.	FC Madretsch	3	1	0	2	(4)	5	:	7	3
10.	SC Rütli b. Büren	4	1	0	3	(5)	3	:	7	3
11.	FC Diessbach/Dotzigen	4	1	0	3	(8)	4	:	8	3
12.	CS Lecce	4	0	0	4	(8)	8	:	26	0

Rangliste mit Spalte 'Strafpunkte' gemäss Wettspielreglement Art.48

Für die Rangierung ist der Quotient aus der Anzahl Strafpunkte und der Anzahl tatsächlich auf dem Spielfeld ausgetragenen Meisterschaftsspiele abzustellen (Strafpunkte geteilt durch ausgetragene Spiele). Reglement betreffend Wertung der Strafpunkte in der Rangliste.



STAUB STOREN AG
Bielstrasse 54
3294 Büren an der Aare
☎ 032 / 351 22 06

Storen • Fensterläden • Tore

Sind Sie auf der Suche nach passenden **Storen**, **Fensterläden** oder einem **Garagentor**? Haben Sie Interesse an einem **Insektenschutz**, einem **Glasdach mit Beschattung**, einer **Wintergartenbeschattung** oder an einer **Pergola** mit mediterranem Ambiente?

Dann sind Sie bei uns richtig. Mit unserer langjährigen Erfahrung seit 1981 können wir Sie individuell beraten. Auch für Reparaturen sind wir jederzeit bereit und helfen Ihnen gerne aus der misslichen Lage. Kontaktieren Sie uns für ein unverbindliches Beratungsgespräch. Wir helfen Ihnen gerne weiter.



Bereits der Firmengründer Fritz Staub, Vater des heutigen Geschäftsführers Hans-Jörg Staub, hat den FCB grosszügig unterstützt. Heute verhält es sich nicht anders. Hans-Jörg Staub ist dem FCB ebenfalls gut gesinnt und ist seit Jahren mit einer Werbetafel auf dem Sportplatz Lachen präsent. Ein herzliches Dankeschön an Hans-Jörg Staub und sein Team von Staub Storen AG in Büren an der Aare

Staub Storen AG

Storen Fensterläden Tore, Bielstrasse 54, 3294 Büren an der Aare, 032 351 22 06

Aus der Mottenkiste von Kurt Sutter)



Junioren A (ca. 1970)

Hinten von links:

Gerhard Schneider, Peter Balzli, Bernhard Chiti, Bruno Riedwyl, Jürg Engel, Ueli Kipfer, Sutter Kurt, René Saisselin

Vorne von links: ? Janz, Franz Saurugger, Rolf Kehr, Fritz Bürki, Ueli Scheurer, Hans Peter Gribi



Junioren B (ca. 1967/68)

Hinten von links:

Bruno Riedwyl, Peter Stotzer, Walter Däppen, ? Thomann, Bernhard Chiti, Fritz Bürki

Vorne von links: Peter Balzli, Jürg Berger, Beat Fahrner, Kurt Sutter, Roland Fuchs, Samuel Schwab

Ausgabe 11-2020

MATCHPROGRAMM

FCB – FC Pieterlen

Sportplatz Lachen Büren a/A

26. September 2020, 16:00 Uhr



SPORTSOUTLET
best price for you **FACTORY!**
TEAMSPOORT SEELAND

SPAR 



Weibel – Passion for Food **Ä Portion Tradition.**

Liebi Fuessbaufrende

Dr FC Büren an der Aare begrüesst d'Spieler und dr Staff vom FC Pieterlen, dr hütig Schiedsrichter und üsi Matchbsuecher ganz härzlech uf em Sportplatz Lachen und wünscht e agnähme Ufenthaut.

Härzleche Dank a üsi Matchbauspänder:

Herr Dr. med. Jörg Linder
Facharzt FMH für Allgemeinmedizin
Murtenstrasse 65, 2502 Biel

Herr Hansruedi Rätz, Freimitglied FCB
Seewenstrasse 10, 4204 Himmelried

Ruefli AG
Lüftung und Klima
Längfeldweg 25
2504 Biel-Bienne
+41 32 344 99 99, info@ruefliag.ch
ruefliag.ch



RUEFLI
BIEL-BIENNE

LÜFTUNG
KLIMA

VENTILATION
CLIMATISATION



Bernhard Dirren, Dorfstrasse 31, 3944 Unterbäch, unterbaech-olympiasport.ch



Unser heutiger Gegner

Simon Gemperli, Jan Däppen (Trainer)

Alija Agon	Baumann Kai	Däppen Jan
Fondelot Yann	Fretz Janique	Gribi Nik
Häberli Stephan	Hophan Sascha	Islami Ramadan
Kracke Rafael	Laci Dardan	Lüthi Yannik
Mulaj Adem	Röhrich Philip	Schanner Joel
Schanner Yannik	Thierstein Sandro	Tifeku Shkelzim
Weber Christian		

Der FC Pieterlen startete mit je einem 2:2 gegen Azzurri und Aurore einem 2:0 Sieg gegen den SC Rüti vielversprechend in die neue Saison. Die Dämpfer folgten mit einer 2:0 Niederlage in Orpund und der knappen Heimpleite gegen Evilard. Gegen ein schwaches Madretsch schossen sich die Pieterler mit einem 6:1 Sieg für den Match gegen unseren FCB warm. Dreifacher Torschütze dabei Joel Schanner. Mit 8 Punkten aus 6 Spielen klassieren sie sich 2 Punkte vor Büren auf dem 7. Platz.

Unsere Jungs siegten gegen Aegerten Brügg und Lecce, bevor der Match gegen Aurore, notabene entgegen dem Spielverlauf, unglücklich verloren ging. Gegen Rüti resultierte eine enttäuschende 2:3 Heimmiederlage und in der Woche danach verlor man gegen ein besseres Orpund 2:1. Im Nachholspiel gegen FC Azzurri, Büren musste den Heimstatus abgeben und in der Ferne auf Kunstrasen spielen, setzte es eine klare 4:0 Niederlage ab. Dabei musste der FCB auf die verletzten Gutbub Luc, Käser Simon, Schneider Denis, Stauffer Eric und Stauffer Mikael verzichten. Ob das nicht schon genug wäre, gesellten sich zu den Verletzten die folgenden Ferienabwesenheiten: Eggenberger Nick, Schuler Fabian, Tüscher Joel und wegen Schule Scheidegger Manuel und infolge Quarantäne Imperiali Diego, Total 10 Mann. Bei dieser Konstellation Ursachenforschung zu betreiben wäre vergebene Liebesmüh. Jetzt heisst es Kopf hoch und Vollgas. Wir drücken die Daumen und hoffen, dass sich der eine oder andere Verletzte zurückmelden wird. Hopp FCB!

5. FC Azzurri Bienne	6	3	2	1	(9)	14	:	7	11
6. SC Aegerten Brügg	6	2	2	2	(11)	9	:	10	8
7. FC Pieterlen	6	2	2	2	(12)	12	:	8	8
8. SC Rüti b. Büren	6	2	0	4	(6)	7	:	15	6
9. FC Büren a. A.	6	2	0	4	(16)	13	:	13	6
10. FC Diessbach/Dotzigen	6	1	1	4	(12)	4	:	11	4

Sponsorenlauf

Am 11. September 2020 fand auf dem Sportplatz Lachen, nach einigen Jahren Unterbruch, wieder ein Sponsorenlauf statt. Gelaufen sind Junioren E, F, D und C (Total ca. 60 Läufer, darunter 4 Mädchen) und die 2. und 1. Mannschaft (20). Eines vorweg, die Organisatoren sind mit dem erzielten Resultat hoch zufrieden.

 *Splischen Dank!*

Der FC Büren an der Aare dankt den Läufer und Läuferinnen für den grossen Einsatz und ein spezieller Dank gilt den unzähligen Personen,

welche Läufer und unseren Verein grosszügig unterstützt haben.



Das gute Gelingen rundeten unser Hauptsponsor Grossmetzgerei Bigler AG und unser Co-Sponsor SPAR Supermarkt Büren a. A. mit ihren Spenden für die Verpflegung ab.



Ä Portion Tradition.



Hurra, Bella-Rose isch do!

Mir fröie üs mit dr Rahel und em David Schläfli-Staub zur Geburt vo dr Tochter. Bella-Rose isch am 24. September 2020 am 23.52 Uhr uf d'Wäut cho. Stouzi 47 cm gross und 3'220 Gramm schwär isch sie bir Geburt gsi.

Mir gratuliere ganz härzlech und wünsche dr junge Familie aues Liebe und Guete!

Heute möchten wir mal zwei stille Helfer ein wenig in den Vordergrund rücken, sie haben es aufgrund ihres Einsatzes für den FCB verdient.

Melanie Lerch – Platzkassier Marianne Scheidegger – Plakatverteilung

Eine Woche vor dem Spiel besucht Marianne die Geschäfte, welche sich freundlicherweise als Informationsort zur Verfügung stellen, und verteilt und montiert die Matchplakate. Mittlerweile haben sich interessierte Personen an diesen Service gewohnt und nutzen ihn an allen Ecken und Enden von Büren. Dank dieser Serviceleistung können wir auf eine stolze Zahl von Besuchern auf dem Lachen zurückblicken.



Anlässlich eines Heimspiels ist es üblich, während des Spiels zwei Mal die Zuschauermassen abzuschreiten. Gemäss Verordnung des Schweizerischen Fussballverbandes ist es dem FCB erlaubt, für Spiele der 3. Liga einen Fünfliber einzuziehen. Mit Charme aber auch mit dem nötigen Nachdruck macht «Mele» einen hervorragenden Job und spült so dem FCB etliche Franken in die Kasse.

Beiden Funktionären spenden wir einen tosenden Applaus "und säge merci viu mou."

Wär isch de das Cheibs?



Wär näbem Match no hie und do öppe chlei im Züg umeglaaret weiss, vo wäm d'Red isch

Stephan Kubacki

üse Hoffotograf. Sini Superbiuder chame i de Matchbrichte aluege. Näbscht em guete Material het är es guets Oug für Situatione und gseht Biuder, bevor är abdrückt. Dr Peter Adams (kenn ig ou nid, aber äüä e wichtige Tüp) het mou gseit: "Ein grossartiges Foto

wurde noch nie von einem Fotoapparat gemacht, genauso wenig wie ein grosser Roman von einer Schreibmaschine geschrieben wurde." Ig würd säge, dä Maa het dr Nagu uf e Chopf troffe. Merci viu mou Stephan, dank dine Biuder wird üser Houpäitsch meh Läbe ighucht!



Thomas Lauper, du hesch ab der Saison vom ne relativ sichere Präsidentestueu uf ne Schlöidersitz gwächslet, was het di bisse, so es Manöver z'vouzieh?

Erschtens ha ig mis Soll i Sache Vorstand und Präsident, wie akündet 8 Jahr, erfüllt. Zwöitens muess me ou mou chönne los lo u ds Rueder de Junge chönne übergää. Dr Wächsu zum Sportleche Leiter het sich eigentlech vo säuber ergäh und teilwys ou dür Dränge vo Kenner vom FC Büre.

Nach em ne guete Start gäge Aegerten Brügg und Lecce het me 4 x verlore. Macht das di nid chlei nervös, gramselets nid chlei unter dr Chopfhut?

Das mi das nid chüu lot isch gloub verständlech. Handcherum het d'Mannschaft gäge Aegerten und Lecce guet gspiut und z'Potenzial abgrüeft, gäge Aurore het me e unglücklechi und unnötigi Niederlag müesse istecke. Z'Spiu gäge Rütli darf me mit dene Chance nid verlüre und Orpund isch um das eine Gou eifach besser gsi. Das verschobne Spiu gäge Azzurri wo me jitz uswärt het müesse ustrage isch unger em ne ungünstige Stärn gstange. Viu u wichtigi Usfäu, Ferieabwäseheite, wo me haut nid het chönne plane wie gwünscht u villech ou ne chlei dr ungewohnt Platz. Das aues het derzue bytreit, dass me dr Tritt nid gfunge het.. Chunnt derzue, dass zwöi Gou "unter gütiger Mithilfe" ds Spiu beiflusst hei.

Mi het aber scho chlei e angeri Ziiuvorstellig gha, aus dä Platz knapp überem Strich?

Jo, das isch so. Aber wäge däm uf Panik mache würd dr Mannschaft nid grächt. Mir hei e gueti Mischig vo Jung und Aut. Aui mache super mit und a mangelndem Trainingsfliess chöi mir üs nid beklage. Chunnt derzue, dass Trainings ungerem Reto Rüttimann abwächsligrich u ziiuorientiert si. Z'Angaschema vom Trainerduo isch positiv und chunnt bir Mannschaft guet a. Ig bi zueversichtlech, dass sech die Mannschaft uffoht, aber es brucht es gmeinsams Wöue und dr nötig Kampfgeist u villech ou mou chlei Wettkampfgluck.

Eis Thema isch jo brandheiss im FCB!

Du meinsch sicher dr Goalie!

Jo, jitz si mir so wyt, dass e 46-Jährige d'Nummer 1 isch, aber gäu richtig verscho, dr Michael Sutter macht e grossartige Tschop, üsi Wärtschetzig isch ihm sicher.

Jo das isch so, ig rächne ihm das ou höch a. Das wird sicher i dr nöchste Zyt es Thema sy.

Was möchtsch unbedingt no los wärde, respektive was muess gseit sy Thömu?

Mi Meinig isch, dass das Team und dr Staff nach wie vor üses Vertroue het und ou verdient. U nid vergässe, bim FCB isch ds Publikum gäng e wichtige Faktor, es wird sy Teil ou derzue bytrage. O wenn im Momänt d'Enttäuschig vorherrscht, wärde mir a dere Egitte no Fröid ha.

Glich no es letschts Wort. Thömu, du bisch drfür bekannt ruhig und bsunne a öppis häre z'goh. Wirsch du jitz chlei meh i Vordergrund trätte, i dr Kabine awäsensy oder sogar am Match uf em Bänkli hocke?

Was ig wenn wie mache wird vo Fau zu Fau entschiede. Ruehig blibe und Zueversicht usstrahle bringt me, oder fuessbauerisch usdrückt "bhaute mir dr Bau flach!"



Willy Rüttimann – der Tausendsassa

Es git Lüt im Kreis vom FC Büren an der Aare, do chunnsch nid drum, i Gspräch übere Verein die Näme z'erwähne. Eine dervo isch dr Willy Rüttimann. E Tausendsassa steit im Titu u das seit übere Willy fei chlei viu us u triffsts gloub nid so schlächt. Fescht verwurzlet, i aune Ressort sattufescht, wens muess sy

durchus e chlei unbequem und mit Nachdruck sy Standpunkt verteidigend. Und natürlech e exzellänte Kenner vom regionale Fuessbau. Über das use e interessante und fesselnde Erzeuer, wo die nötigi Priise Schalk und Spass nid darf fähle by syne Wort- und geischtriche Gschichte und Anekdote. Churz gseit, eine wo me mah und gärn zu ihm a Tisch hocket u uf e nöchsch Gorp wartet, wo me so härzhaft cha lache drüber. Är het scho chlei Kultstatus üse Willy, das chame mit Fueg u Rächt scho im Rum so lo schtoh.

Gebore am 25. März 1955 in Grenchen, nächhär Schueu- und Jugendzyt in Lengnau. Nach dr Lehr aus koufmännische Agsteute het är in Suhr by Möbel Pfister e wyteri Usbiudig aus Möbuverchöufer absolviert. Nach diverse Wanderjoehr by verschiedenste Arbeitgäber het ihn d'Liebi uf Büre verschlage. Us dr Ehe mit dr Evi Sutter (d'Tochter vom Coiffeur Sutter) hei zwe Söhn (Reto und Mark) und d'Tochter Anne ds Glück vo dr Familie vervouständigd.

Bereits 1976 isch dr Willy Aktivmitglied vom FCB worde und ab 1978 mit de erschte Ämter betrouet worde. Trainer bi de Juniore D und A und spöter die bi dr 2. Mannschaft und de Veterane. Nach 10 Joehr im sportleche Berich het me z'Büre gmerkt, was dr Willy uf dr Pfanne het. Im Vorstand het är d'Ämter vom Sekretär, Kassier, Sportleche Leiter, Vizepresidänt und Presidänt usgüebt. Dr Gluscht bi angere Vereine z'gseh, wie's die mache, het ihn zum FC Grenchen (Vizepresidänt, damaus no Nationalliga A) und drufabe zum FC Lengnau aus Sportchef lo wächsle. Sy Troum, ds Hobby zum Bruef z'mache het nid wöue klappe, so isch dr Willy z'Büre wieder mit offne Arme empfangen worde. Dr Usblick nach ere sichere Arbeitssteu het ihn i d'Wybranche verschlage, wo är aus Regionalverchoufsleiter bis zur Pensionierig erfougrich gschäftet het.

Aus Sportchef, mit de Trainer Heider, Gisiger, Ramseier, Neuenschwander und Reinhart het dr Willy meh oder minder e erfougrichi Zyt verbrocht und mit sine Trainer so mängge Kampf usgfochte und ou mänggi Schlacht uf em Lache erfougrich gstatuet. Är het aber ou stürmische Zyte erläbt. Nach ere hektische Phase isch dr Willy mit dr Wau vom ne nöie Vorstand aus Retter in letzter Not zum Presidänt gwäut worde. Het du nächhär die undankbari Ufgab übernoh, dr Marlon Hodgson aus Trainer z'entloh und dr Kurt Baumann aus dr Heilsbringer in Büre z'installiere. Uf si schönschti Zyt agsproche, meint är d'Saison i dr zwöite Liga sig es bsunders Highlight gsi. Mit em Car mitz unger de Fans is Oberland oder i Jura reise, das heig gfägt und mängge schöne und unvergässleche Momänt brocht.

We me euter wird cha's sy, dass eim Bräschte oder ungewollti Stresssituatione urplötzlech zum gewohnte Umfäud usriesse. Do isch ou dr Willy nid verschont worde und het müesse chürzer träte. Hüt isch är aber vou motiviert und vor Gsundheit strotzend wieder mitz im Tagesgschäft. Dr Willy isch ab dere Saison im Vorstand, wo är mit viu Gschick u Gschpüri d'Marketingabteilig fuehrt. Sys Wort u sini organisatorische Fähigkeite sy im Vorstand ressortübergryfend gfrogt und geschetzt.

Willy mir sy gspannt, was bim nöchschte Mou bim Zämehocke für ne Mocke bringsch. Süffisant verzeut, usgschmückt mit träffende Wort und so unnachahmlech und authentisch a Maa brocht, dass es eim verriesst vor Lache. Solche Männer braucht das Land. Umgmünzt uf üse FCB «Mir si froh Willy, riessisch wieder am Charre.»

Nöii Sponsore

Das isch gäng e Rieseufsteuer, wenn me uf dere Syte darf mitteile, dass mir nöii Sponsore y üsem Umfäud dörfe begrüesse. Das zeigt doch ou, dass der FCB äüä nid so ne schlächti Faui macht, öb jitz uf em sportleche Pargett oder i dr Imitschpflig i dr Öffentlechet. Mir säge danke und fröie üs, Vertreter vo dene Firmene uf em Lachen begrüesse z'chönne.



RUEFLI BIEL-BIENNE

LÜFTUNG
KLIMA

LÜFTUNGSHYGIENE

VENTILATION
CLIMATISATION

HYGIÈNE DE L'AIR



thomasHugi

Küchendesign

Die nöie Dress



Rentus.ch

Baumaschinenvermietung

Jurastrasse 8
3294 Büren a/A BE
079 432 02 86
079 575 99 43
rentus@bluewin.ch
www.rentus.ch



Platzhalter

für Ihre Werbung

D'Sytle vo üsne Bandewärber



Energieversorgung Büren AG

Vision

Die Energieversorgung Büren AG versorgt die Bevölkerung effizient und umweltfreundlich mit Elektrizität, Wasser, Abwasser und Wärme.

Mission

Durch gut geschulte, motivierte Mitarbeiter und Einsatz moderner Technologien wird die Bereitstellung der Energie, sowie der Unterhalt und Ausbau der Infrastruktur auch für die Zukunft sichergestellt.



Herr Armin Zingg, Geschäftsführer der Energieversorgung Büren AG, ist unserem Verein stets gut gesinnt. Sei es als langjähriger Bandenwerber oder durch alltägliche Dienstleistungen, welche die Sicherstellung unserer Energieversorgung garantiert.

Herrn Zingg und seinen Mitarbeitern danken wir ganz herzlich für die Unterstützung und die unkomplizierte partnerschaftliche Beziehung.

Energieversorgung Büren AG

Kreuzgasse 32A, 3294 Büren a. A.

032 / 352 03 00, Pikett-Nr. 032 / 351 54 24

Aus der Mottenkiste von 2006/07

Hüt sueche mir mou nid so wyt unge i dr Schachtle und fröie üs no einisch über das geile Spiu gäge FC Breitenrain vom 9. Juni 2007. Dr FCB gwinnt 2:1 und stiegt i die 3. Liga 1. Stärkeklass uf.

Dr damalig Gägner het e Supervisitecharte abgäh und zeigt, dass me ou ir Niederlag Grössli cha zeige (siehe Text unten). Ds Fescht uf em Lachen zäme mit em FC Breiterain wird so schnäu nid vergässe go.

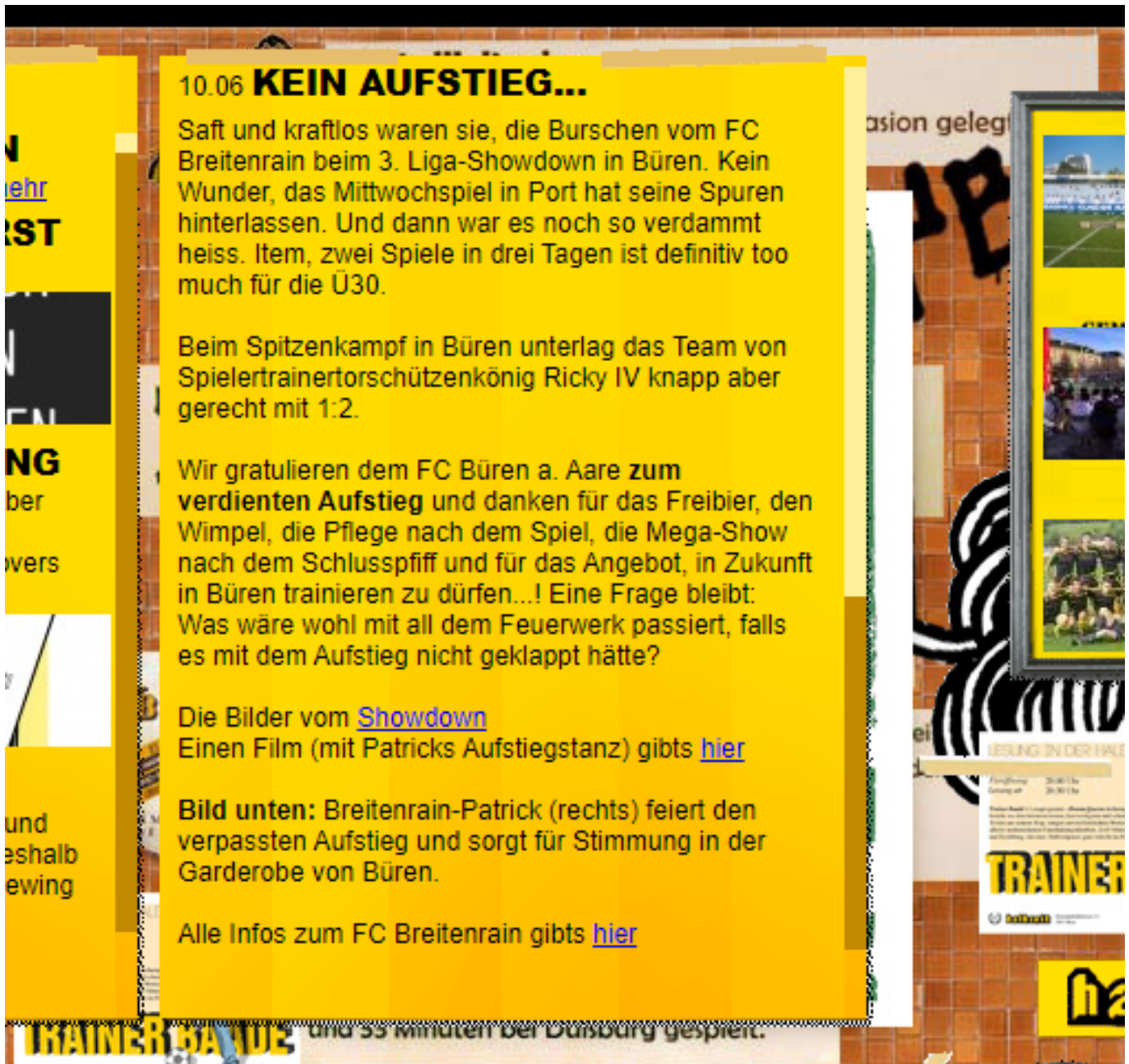

10.06 KEIN AUFSTIEG...

Saft und kraftlos waren sie, die Burschen vom FC Breitenrain beim 3. Liga-Showdown in Büren. Kein Wunder, das Mittwochspiel in Port hat seine Spuren hinterlassen. Und dann war es noch so verdammt heiss. Item, zwei Spiele in drei Tagen ist definitiv too much für die Ü30.

Beim Spitzenkampf in Büren unterlag das Team von Spielertrainertorschützenkönig Ricky IV knapp aber gerecht mit 1:2.

Wir gratulieren dem FC Büren a. Aare zum verdienten Aufstieg und danken für das Freibier, den Wimpel, die Pflege nach dem Spiel, die Mega-Show nach dem Schlusspfiff und für das Angebot, in Zukunft in Büren trainieren zu dürfen...! Eine Frage bleibt: Was wäre wohl mit all dem Feuerwerk passiert, falls es mit dem Aufstieg nicht geklappt hätte?

Die Bilder vom [Showdown](#)
Einen Film (mit Patricks Aufstiegstanz) gibts [hier](#)

Bild unten: Breitenrain-Patrick (rechts) feiert den verpassten Aufstieg und sorgt für Stimmung in der Garderobe von Büren.

Alle Infos zum FC Breitenrain gibts [hier](#)

Kader FC Büren an der Aare 2006/2007:

Baumann Rodney, Beyeler Jarno, Blaser Michael, Gobat Simon, Habegger André, Hert Kevin Imperiali Sandro, Käser Marco, Käser Simon, Käser Stefan, Katergi Nasser, Lerch Thomas Maibach Markus, Meier Patrick (Torschützenkönig mit 17 Treffern), Meile Lorenz, Okoye Chinedu "Chiboy", Rüttimann Mark, Schär Stephan, Schläfli David, Steinbacher Adrian, Sutter Thomas, Von Aesch Dominik, Von Felten Patrick, Stauffer Mikael
Trainer: Hodgson Marlon

10. 10. Oktober 2020 FCB – FC Evilard

Ausgabe 12-2020

MATCHPROGRAMM

FCB – FC Evilard

Sportplatz Lachen Büren a/A

10. Oktober 2020, 16:00 Uhr

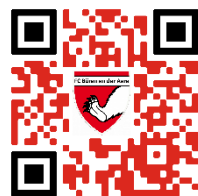

Weibel – Passion for Food **Ä Portion Tradition.**

Herzlich willkommen auf dem Lachen

Liebi Fussballfreunde

Der FC Büren an der Aare begrüsst Spieler und Staff des FC Evilard, den Spielleiter und unsere Matchbesucher ganz herzlich auf dem Fussballplatz Lachen. Wir wünschen Ihnen einen angenehmen Aufenthalt.

Wir sind Ihnen dankbar, wenn Sie die Verhaltensregeln des BAG respektieren und unsere Hygienemassnahmen, auch in der Buvette, beachten und einhalten. Danke!

Herzlichen Dank an unsere Matchballspender:



Herr Carlo Garcia
Account Manager SHARP Electronics
Bellevuestrasse 13, 3073 Gümligen

aktinova ag

Technische Hygiene
Kanalstrasse 8
3322 Schönbühl
+41 31 850 10 60
info@aktinova.ch

aktinova.ch

malerhaenni.ch gmbh
Maler- und Gipserfachbetrieb
Könizstrasse 265
3097 Liebefeld
+41 31 971 88 88
info@malerhaenni.ch

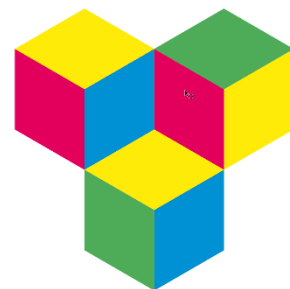

malerhaenni.ch gmbh



Unser heutiger Gegner

Piero Valazza (Entraîneur/Trainer)

Aeschlimann Loïc	Bächler Marc	Baridi Sari	Berger Julien
Botteron Julien	Clément Valentin	Delaquis Gianluca	Gagnebin Régis
Garcia Maxime	Kangangi Michaël	Korinec Damian	Lopez Miguel
Masse Lucas	Meyer Timon	Niederhäuser Dylan	Nushi Bujar
Ross Cyriel	Rüger Sandro	Schüle Milan	Sommer Jan
Stähli Rafael	Stöpfer Raphaël	Terzi Sandro	Vergani Francesco
Villard Julien	Wehrli Nico	Wilhelm Jean	

Der FC Evillard ist die grosse Überraschung im laufenden Wettbewerb! In der abgebrochenen Saison 2019/2020 standen die Leubringer nach 11 Spielen und 10 Punkten auf einem Abstiegsplatz. Der stark ersatzgeschwächte FCB (es fehlten Eggenberger, Gross, Gutbub, Hofer, Imperiali, Lauer, Leisi, Schneider und Stauffer) gewann damals 4:2, Torschützen je 2x Fabian Schuler und Reto Rüttimann. Büren überwinterte (tatsächlich war's dann der Saisonabbruch) mit 21 Punkten auf dem dritten Platz. Die Verwandlung des FC Evillard war mir erst nur mit Transfers zu erklären. Nach Kontrolle des Kaders stellt man aber fest, dass es sich praktisch um die identische Mannschaft der Vorsaison handelt. Die bisherigen Resultate verdeutlichen aber auch, dass Evillard das leichteste Startprogramm zu bewältigen hatte. 2:1 Sieg in Rüti, 2:0 Sieg gegen Diessbach/Dotzigen, 3:1 verloren in Orpund, 1:0 Heimschlappe gegen Aegerten, 1:0 Auswärtssieg in Pieterlen, 2:1 Sieg gegen Lecce, 4:8 Auswärtssieg gegen Madretsch und im Heimspiel gegen Azzurri eine 5:1 Niederlage. Nach dem heutigen Spiel heisst das Restprogramm von Evillard FC Aurore und FC Grünstern. Die gefährlichsten Torschützen im Dress der Leubringer sind Marc Bächler (bisher 5 Treffer) und Francesco Vergani (bisher 1). Der Beste von letzter Saison hat bis heute eine magere Ausbeute, hoffen wir, dass das Erwachen des Vergani nicht auf dem Lachen stattfindet.

In Sachen Höhenmeter schaut Evillard (697 m.ü.M.) auf Büren an der Aare (443 m.ü.M.) herab. Versuchen die Bürener ab Herbst mit langen Hälsen dem Nebel auszuweichen, sonnen derweil die Leubringer ihre Häupter an der Sonne. Wir sind gespannt, wie sich die Situation nach dem Spiel im sportlichen Bereich präsentiert.

Und der FCB? Nach verschobenem Spiel gegen Madretsch (die Stadt Biel lässt grüssen), sitzt der FCB erneute eine unfreiwillige Zwangspause ab. Es "gnüegelet" langsam.

4. FC Evillard	8	5	0	3	(6)	17	:	15	15
5. FC Aurore Bienne a	6	4	1	1	(12)	13	:	7	13
6. SC Aegerten Brügg	7	2	3	2	(11)	10	:	11	9
7. FC Büren a. A.	7	3	0	4	(20)	17	:	15	9



FAHRNIS-GÄRTEN AG

Büren an der Aare

2. Mannschaft FCB

Einlaufleibchen von Fahrnis-Gärten AG für die 2. Mannschaft

Wir bedanken uns herzlich bei Markus Fahrni, Mitglied des FCB und Inhaber von Fahrnis-Gärten AG an der Jurastrasse 11 in 3294 Büren an der Aare für die grosszügige Geste!

Fahrnis-Gärten Spezialist für

NEUANLAGEN – GARTENPFLEGE

WASSER IM GARTEN – BEPFLANZUNG

Der **Garten.**
Ihr Wohnraum.
Ihre Wohlfühloase.
Unsere **Leidenschaft.**
Unsere **Berufung.**



Jurastrasse 11
3294 Büren a/A

Gartenpflege
+ Neuanlagen



Sponsorenlauf

Den Sponsorenlauf haben wir bereits rundherum verdankt. Das Ergebnis ist sensationell und in dieser schweren Zeit für den Verein ein wertvoller Zustupf.

3 FCBl'er haben Topbeträge erlaufen und erhalten ein Geschenk. Darunter sind zwei Brüder und ein Spieler der Junioren D zu finden. Bravo, eine grossartige Leistung! Wir gratulieren ganz herzlich!



- | | |
|-------------------|----------------------|
| 1. Yannik Tüscher | Gutschein CHF 300.00 |
| 2. Renato Sutter | Gutschein CHF 200.00 |
| 3. Joel Tüscher | Gutschein CHF 100.00 |

Das gute Gelingen rundeten unser Hauptsponsor Grossmetzgerei Bigler AG und unser Co-Sponsor SPAR Supermarkt Büren a. A. mit ihren Spenden für die Verpflegung ab.



Ä Portion Tradition.

Auto Winiger GmbH

leGARAGE



Wegweisend in Qualität und Service

Tel. 032 679 37 77
Bibernstrasse 18

Fax 032 679 11 77
3296 Arch

Neuwagen und Occasionshandel
Klimaservice
Abgaswartung
Pneu und Batterieservice
Carrosserie und Lackieraufträge

Reparatur und Service aller Marken
Bremsen- und Auspuffanlagen
Fahrzeug prüfbereit stellen
Ersatzwagen
Bediente Tankstelle (Bargeldlos)

In einem gut funktionierenden Verein sind viele helfende Hände gefragt. Im letzten Matchprogramm haben wir Melanie Lerch (Platzkassier) und Marianne Scheidegger (Plakatverteilung) vorgestellt. Ebenfalls eine ehrenamtliche Tätigkeit üben Marcello Cucuzza und Stefan Rothacher aus. Die Beiden leiten eher hektische Bereiche im FCB-Gefüge und sind im Meisterschaftsbetrieb froh, auf ihre robuste Wesensart zurückgreifen zu können.



Marcello Cucuzza

J&S Coach, Leiter Spielbetrieb, Trainer Junioren D

Marcello, mit drei Jobs vielseitig unterwegs, ist als J&S Coach administrativer Chef der Juniorentrainer und verantwortlich für die Trainingsüberwachung inklusive Abrechnung gegenüber J&S. Ferner ist die Organisation von Lagern und Kursen und die Koordination der Ausbildung der Trainer im Pflichtenheft. Als Leiter Spielbetrieb ist er verantwortlich für den Spielplan, organisiert Spielverschiebungen, koordiniert die Spielpläne zwischen Aktiven, eigenen Junioren und Junioren in Gruppierungen. Wird es Herbst und das Wetter spielt verrückt, ist Marcello im Element. Es gilt Schiedsrichter, Trainer, Gegner, Platzwart, etc. über geplante Massnahmen zu orientieren. Das Traineramt Junioren D macht er mit Nithujan "Nidu" Nanthakumar im Doppelpack. Bis Saison 2019/2020 sass Marcello Cucuzza noch im Vorstand FCB. Grossartig wie lange Marcello schon für den FCB tätig ist.

Stefan Rothacher – KIFU

Da reihen sich die Funktionen und Verantwortungen fast endlos auf. "Das brucht ou chlei Hornhut am Füdle" wie bim Marcello ou." Der KIFU-Chef ist das Verbindungsglied zwischen den Junioren, dem Kinderfussball, den Eltern und dem Vorstand für die Junioren E, F und G. Er ist verantwortlich für die Trainer stellt geeignetes Material zur Verfügung, erstellt Trainingspläne, organisiert Lager für die Kinder und Lehrgänge für die Trainer. Stefan überwacht den Trainings- und Spielbetrieb und ist verantwortliche Person für die Durchführung der Turniere der Kleinsten, die sogenannten "Spiumörge". Da geht es zu wie im hölzigen Himmel. Ein kühler Kopf und schnelle Schuhe sind an solchen Tagen von grossem Vorteil. Auch Stefan ist seit Menschengedenken dabei.



Die Leistungen von Marcello und Stefan verdienen einen tosenden Applaus und unseren Respekt.

Es fiktivs Gspräch mit em ne FCBler

Salü Fridolin, schön hesch dir Zyt gnoh um mit mir chlei über üses gmeinsame Hobby, Liebi chame jo nid säge schüsch würde mir jo im FCB-Pischi is Näscht go, z'parliere.

Salü Budi, isch doch säubstverständlech, obwou ig no chlei gfruschtet by vo de Mätsch gäge Rüti und Azzurri. Aber das isch scho vergässe!

Nämer mou eis vo de vordringliche Problem i Zange. Was meinsch, was chönnt das sy?

Ah, ig weiss was du meinsch, die nöie Dress. Das faut eim gäng denn uf, wenn e Spieler syni Arme nid wie befohle äng am Körper het, de ghesch jedes Gramm Fett, ds Buchnäbali und die paar Bierli vom Obe vorhär. U wäge dr igschränkte Bewegigsfreiheit hei sie jo scho paar Mätsche verlore, ghört me säge.

Jitz spinsch aber totau! So schlimm cha jitz das nid sy. Und e Chrigu Stucki hei mir jo ou nid im Kader. Nei dumme Cheib, Belüchtig uf em chly Platz hani gmeint! U die Dress sy kes Modegörspli, sie sy ärdeschön, seit sogar dr Ex-Presi, nei isch gloge.

Du meinsch die schittere Bängle wo scho Wurzle schlö und wenn dr Butti geit go Lampe wächsle, e ganzi Horte muess ufbiere, dass är mit de SUVA-Richtline kes Glyr überchunnt?

Genau. Jitz het jo d'GV dr Finanzierig vo meh u minger 80'000.00 Franke zuegstimmt. Em zinslose Darlehe vor Gmeind vo Fr. 45'000.00 und e Schänkgig ou vor Gmeind vo Fr. 5'000.00 stöh Fr. 30'000.00 gägenüber, wo dr FC muess stemme. U nume zum säge, die Fr. 45'000.00 müesse jo ou einisch blächet wärde. E rächte Happe! Aber dr FC het jo schüsch kener Usgabe!

Du bisch ou grad e dumme Sohn, so Seich z'verzeue. Do sy mir scho Hurrlibuebe. Üse Nachbarklub überchunnt vo dr Gmeind e nöii Garderobe, e Buvette und jitz muesch guet lose, e Fluettliechtalag gratis no drzue.

Ha, das isch gar nüt! E outomatischi Sprinkleralage hei die ou scho! Do müesse mir no mänge Fisch vrhoufe und weiss dr Tüfu wie mängisch uf d'Mayotube drücke, bis es by üs sprinklet. Rede mir jitz no chlei über ds Schutte? Was meinsch wie's loufts im Eis?

Mir hei Chüble, nid Tube! Auso am meischte wurmet mi scho, dass me gäge Rüti verlore het u de ds Zwöi ou no grad. Das isch fasch nid z'byesse. Das huderet ds Ego totau zungerobsi. Für my isch dr Matsch gäge Aurore dr Horror gsy. E Supermatsch vo beide Tiim, aber dr Pajass in Schwarz het drus e Schmierekomödie gmacht. Vo dört a isch Büre es birebitzeli zum Tritt usgheit. Und gäu, über Azzurri rede mer gar nid!

Jo, dä tüe mir unger Betriebsunfau abbueche u rede nümme drüber, oder söu ig dä vom Asetze – Schysgagu lö mer's lo sy. U gäge Rüti hani gottlob i dr Toscana dr Ranze plangget. Dr Housi het verschmitzt zu mir gseit, "ig ha uf di Bricht gwartet, aber jitz wo mir gwunne hei, hesch di vom Acker gmacht." Es isch ne z'gönne! Üsi Nachbarsklüb hei jo äüä sowieso die Saison e schwäre Stang. Geits doch drum, dass pro Gruppe bis zu 4 Mannschafte chöi troole. Do isch jedes Pünktli dopplet wichtig. Ig ha ds Gfüu, dass sech üses Eis ir obere Häufti cha bhauptete.

Säge ig ou! Merci Fridolin für das Gspräch und hopp FCB!

Daniel Blaser – der stille Schaffer

Wenn eine cha mit Zahle schongliere, de bestimmt dr Daniel Blaser. Vor 10 Jahr het är ds Amt vom Kassier bim FC Büren an der Aare übernoh, notabene mit ere Bilanz wo me sauft cha säge, die het bi so mäenge igfleischte FCBler d'Trändrüse chutzelet. Es isch für e FCB es grosses Glück gsi, het dr Dänu am 22.10.2008 uf Büre transferiert und für d'Seniore aus Goalie aafschutte. Es isch nid lang gange, hei schlau Chöpf gmerkt, was är uf em Chaschte het, dr Financier, und ig bi fasch versuecht z'säge dr Retter isch angaschiert gsy. Mit Bedacht aber



mit Nachdruck het dr Dänu uf ne schnäui Gsundig vo de Finanze pochet und derby säuber apackt, Tipps gäh und ou ungergeizt, wenn's nötig isch gsi. GV für GV si gäng erfröilechiri Bilanze präsentiert worde und bau het me sech scho über nes finanziells Pöschterli chönne fröie. Bis vor Usbruch vo Corona isch es am FCB finanziell meh aus guet gange. Dä enorm Inahmeverlust dür d'Stiulegig vo jegliche Aktivität und Chöschte im Unterhalt dür Defekt und Ersatz het me dank umsichtige und verantwortigsvoue Finanzgebahre chönne elegant abfädere. Es isch e grosse Verdienst vom Daniel Blaser, dass dr FC Büren an der Aare beruhigt cha i Zuekunft blicke. Klar weiss me nid, was no aues chunnt. Aber vorgsorget isch.

Dr Daniel Blaser isch am 23. September 1975 in Bern gebore. Ufgwachse in Lyss und Arch und ab de Flegujahr (20gi) het är meischtens Büren und Umgäbig unsicher gmacht. D'Lehr aus Zimmermaa muess är wäge Höheangsch uf gäh u schuelet sech mit 22gi um. Mittlerwyle isch dr Dänu 20 Jahr uf dr Finanzbranche, zersch by dr Postfinance und ab 2012 by dr UBS Aarberg aus Chundeberater. Syt 2016 läbt dr Dänu glücklech und zfriede mit der Simona und ihre Ching und em Hung in Aarberg. Dr fuessbauerisch Karrierestart in Lyss isch fröh vouzoge worde. Bi de Junioren F sy di erschte Erfahrig gsamlet worde, woby dr Dänu syt Beginn gäng isch im Gou gschtange. Är seit zu däm Thema: "Wüu ig dr Dickscht bi gsy, bi ig vom erschte Training a is Gou gsteckt worde." Nach Absolvierig vo sämtleche Juniorekategorie het är bi de Aktive i dr 3. und 4. Liga bim FC Fulgor und FC Leuzigen gschuttet, obwou nümme dr Dickscht, natürlich ging no zwüsche de Pföschte. Es isch Zyt cho wo me euter wird und sportlech chlei wott chürzer träte, do d'Seniore vom FC Büren gäng sy uf Goaliesuechi gsi, het sich dä Wächsu ufdrängt, begünstigt ou dür ds Angaschema vom Brüetsch Mike ir erschte Mannschaft vom FCB.



Nach 10 intensive Jahr im Vorstand isch dr Daniel Blaser vo sim Amt zruggräte. Är isch froh, mit em Luca Lauper e äbe so versierte Finanzmaa aus sy Nachfouger chönne z'präsentiere. Es eifachs "Merci Dänu" isch zweni, für das wo du gleichtet hesch. Aber da du e ruhige Mönch bisch und es Risetamtam nid di Sach isch, weisch du dä Dank richtig izordne. Ganz bisch jo eh nid ab dr Wäut. Im ne Buvetteteam bisch aktiv derby und am Fischässe chasch sicher ou nid nei säge! Bisch definitiv i Giude "Most Important Person" bim FCB ufgnoh.

Reisebüro AG **treff**

Reisebüro Treff AG - Der Spezialist für Ihre Ferien



Reise-Erfahrung

Wir kennen alle Ferienzele, denn wir waren da.
Profitieren Sie von unserem Know-How und unseren Ortskenntnissen an Ihrem Reiseziel



Qualität

Qualität auf Reisen ist unser oberstes Gebot.
Deshalb arbeiten wir nur mit seriösen Reiseveranstaltern zusammen



Persönliche Beratung

Wir beraten Sie gerne persönlich, per E-Mail, am Telefon - mit oder ohne Termin

Das Reisebüro Treff AG mit Standorten in Lyss, Büren an der Aare und Langnau ist Ihr Spezialist für

**Individualreisen Badeferien Familienferien Bahnreisen
Geschäftsreisen Gruppenreisen Handballreisen Treffpunkt Orient**

Reisebüro Treff Lyss

Hirschenplatz 1
3250 Lyss
032 387 00 87
travel@treff.ch
www.treff.ch

Reisebüro Treff Büren

Kreuzplatz 8
3294 Büren a.A.
032 351 60 66
bueren@treff.ch
www.treff.ch

Reisebüro Aebi Langnau

Dorfmühle 22
3550 Langnau i.E.
034 409 95 95
info@aebi-travel.ch
www.aebi-travel.ch

Das Team der Reisebüro Treff AG unterstützt den FC Büren seit langer Zeit. So mancher FCBl'er verreist mit dem Reisebüro Treff in die Ferien und ist mit der individuellen Beratung durch das sehr kompetente und nette Team rundum zufrieden. Denjenigen, welche die Dienste des Reisebüros Treff noch nicht beansprucht haben, raten wir dringendst, die wichtigste Zeit des Jahres in kompetente Hände zu geben.

Wir danken dem Reisebüro Treff für die grosszügige Unterstützung. Sponsoren wie Treff AG ermöglichen uns, Kindern und Jugendlichen eine optimale fussballerische Aus- und Weiterbildung anbieten zu können und gepflegte Anlagen und geeignetes Trainings- und Wettkampfmateriel sicherzustellen. Klare Strukturen und ein geordnetes Umfeld leisten einen wichtigen sozialen Beitrag.

Aus der Mottenkiste von 1941 und 1957



Mannschaft im Jahre 1941

Stehend von links: Paul Herren, Werner Rüfenacht, Fritz Weyenetz, Emir Reber, Arnold Hofer, Lous Chiti, Fritz Chiffelle
Kniend von links: Libero Belloni, Arthur Voegeli, Hermann Wälti, André Mesot, Otto Ammann



Zweite Mannschaft im Jahre 1957

Stehend von links:
Roger Crettenand, Niklaus Stotzer, Gino Rovera, Hans Lehmann, Fritz Wirth, Walter Lüthi, Peter Stauffer, Walter Thomet, Hanspeter Bollin
Kniend von links: René Saisselin, Kurt Schärz, Fernand Jacquet, Ernst Kocher, Ernst Hug



MATCHPROGRAMM



Ä Portion Tradition. *Weibel – Passion for Food*

Herzlich willkommen auf dem Aare

Liebe Fussballfreunde

Der FC Büren an der Aare begrüsst Spieler und Staff des FC Grünstern, den Spielleiter und unsere Matchbesucher ganz herzlich auf dem Fussballplatz Lachen. Wir wünschen Ihnen einen angenehmen Aufenthalt.

Wir sind Ihnen dankbar, wenn Sie die Verhaltensregeln des BAG, des SFV und die des FCB respektieren und einhalten.

In der Buvette inkl. Terrasse wird bedient. Keine Selbstbedienung!

Herzlichen Dank an unsere Matchballspender:

Laden & Café Brügg

Hauptstrasse 2

2555 Brügg

+41 32 322 53 88

info@baeckereimeyer.ch

Laden Biel

Bahnhofstrasse 53

2502 Biel

+41 32 322 53 88

BÄCKEREI - KONDITOREI

Meyer

BRÜGG + BIEL



Bellaroba Malergeschäft

- Renovationen
- Um- und Neubauten
- Fassadensanierungen
- Riss-Sanierungen

Antonio Bellaroba
Neuquartierstrasse 5
4562 Biberist
079 290 18 03
tonibell@bluewin.ch

Matchballspender

Wir bieten Ihnen zwei Arten von Sponsoring in diesem Bereich an:

- | | | |
|------------------------------------|-----|----------|
| • Matchball ein Spiel | CHF | 150.00 |
| • Matchball vier Spiele | CHF | 450.00 |
| • Matchball Saison (11 Heimspiele) | CHF | 1'200.00 |

Das klassische und bewährte Sportwerbemittel im Bereich Fussball ist der Matchball. Als Gegenleistung wird der Sponsor für das ausgewählte Heimspiel auf dem Matchplakat, im Matchprogramm, auf unserer Homepage und durch Lautsprecherdurchsagen namentlich erwähnt. Zudem erhalten Sie 2 Gratiseintritte, gültig für ein beliebiges Meisterschafts-Heimspiel unserer Mannschaften.

Covid-19: Verhaltensregeln auf dem Areal des Sportplatz Lachen Büren an der Aare



Liebe Matchbesucher

Der FC Büren an der Aare nimmt seine Verantwortung wahr und bittet alle Matchbesucher, folgenden Regeln des SFV und des Kantons Bern strikte einzuhalten.

Schutzkonzept des SFV vom 1.10.2020:

- Nur symptomfrei an Spiele
- Abstand halten
- Für alle, die nicht direkt am Spiel beteiligt sind, wird das Tragen einer Gesichtsmaske dringend empfohlen
- Gründlich Hände waschen
- Der Anlass ist ab über 1'000 Personen bewilligungspflichtig
- Präsenzliten führen



Kanton Bern "Maskentragpflicht ab 12. Oktober 2020"

Im Kanton Bern gilt die Maskentragpflicht in allen öffentlich zugänglichen Innenräumen:

- Gäste dürfen die Maske **im Innenbereich und auf der Terrasse** nur dann ablegen, wenn sie an einem Tisch sitzen.
- Wer die empfohlene Distanz von 1,5 Metern nicht einhalten kann oder will, muss eine Maske tragen.

Personen, die sich auf dem Areal des FC Büren an der Aare aufhalten verpflichten sich zur Einhaltung der Regeln. Der FC Büren an der Aare behält sich vor, auffällige Personen zu ermahnen oder des Areals zu verweisen.

Herzlichen Dank für Ihr Verständnis und fürs Mitmachen!

FC Büren an der Aare, 17. Oktober 2020



Unser heutiger Gegner

Arni Pascal, Trainer
Moser Ralph, Trainer
Weyermann Pierre, Torhütertrainer

Grünig Nicola
Kunz Ramon
Alexandre
Moser Lukas
Sljivar Enis
Wyssbrod Luca

Hegg Kilian
Mani Sascha

Müller Joel
Strub Nicola
Wyssbrod Marco

Hegg Mike **Heuer Timon**
Marie Aurélien **Mathez**

Müller Yannick **Rappo Mauro**
Weber Till **Weder David**

Do muss me kes Gschys mache – dr Kandidat Nr. 1 uf e Gruppiesieg! 9 Spiu, 23 Punkt und es Gouverhäutnis vo 36:8. Auso im Schnitt pro Spiu chachelets bim Gägner 4 mau. Mit em Rappo Mauro (6 Gou), em Mathez Alexandre (5), Hegg Mike (4), Heuer Timon (4), Marie Aurélien (4) het Grünstern es Riesepotential a Torschütze. I dr ganze Torschützeliste touche 12 Spieler us däm Team uf. Do chasch nid vo einzelne Spieler rede, wo torgfährlech sy, do muesch säge, das isch es verdammt guets Kollektiv, wo dr Päsclu Arni zur Verfügung het. Einzig gäge Aegerten und Pieterlen hei sie Punkt abgäh (jewyls 1:1). Auso, nid grad i d'Hose mache, die choche ou nume mit Wasser, ou wenn das es edles Wässerli muss sy. Beidrücke tüe sicher d'Resultat uswärts gäge Azzurri (4:1 gwunne) und deheim gäge Aurore (5:0). Wenn die i Fahrt chöme, cha das strub use cho. Was seit üs das? Vor erschte Sekunde a do sy, stabi stoh u schnäu dr Tritt gfinde. Luegt me d'Resultat a steut me fescht, Grünstern isch vo Anfang a parat. I fuf vo nün Spiu hei sie bereits bis zur 11. Minute d'Fuehrig realisiert. Und ou i fuf Spiu nach dr 80. Minute no troffe. Die göh auso über 90 Minute hochkonzentriert as Wärch. Tatsach, dass Grünstern bis do häre ke Spiuver-schiebig het müesse verschmärke, im Gägesatz zum FCB, het die Konstanz nume ungerstützt.

Bi üs isch 5 vor Zwöufi! Jitz muss me haut ds Glück erzwingen u 90 Minute go, wie dr Tüfu würd hinge noch seckle u z'vermeintlech liechte Räschtprogramm us em Hingerchopf verbanne. Wüu eis isch ou klar, die Tabäuelag vom FCB drückt im Läbe nie us, was üsi Manne vermöge z'leichte. E guet Tag und e top Ischtellig sy aber vonöte, wott me Grünstern zum Stoupere bringe.

Beide Teams wünsche mir es fairs und unfaufreis Spiu. Hopp FCB!

3. Liga - Gruppe 6										
1.	FC Grünstern b	9	7	2	0	(14)	36	:	8	23
2.	FC Orpund	9	7	0	2	(14)	22	:	9	21
3.	FC Evillard	9	6	0	3	(7)	19	:	16	18
4.	FC Azzurri Bienne	9	5	3	1	(12)	26	:	10	18
5.	FC Aurore Bienne a	7	4	2	1	(12)	14	:	8	14
6.	SC Rüti b. Büren	9	3	1	5	(8)	12	:	19	10
7.	FC Pieterlen	9	2	4	3	(18)	18	:	16	10
8.	SC Aegerten Brügg	8	2	3	3	(15)	11	:	14	9
9.	FC Büren a. A.	8	3	0	5	(20)	18	:	17	9
10.	FC Diessbach/Dotzigen	9	2	2	5	(16)	10	:	21	8
11.	FC Madretsch	8	1	0	7	(34)	10	:	32	3
12.	CS Lecce	8	0	1	7	(14)	13	:	39	1

Rangliste mit Spalte 'Strafpunkte' gemäss Wettspielreglement Art.48
Für die Rangierung ist der Quotient aus der Anzahl Strafpunkte und der Anzahl tatsächlich auf dem Spielfeld ausgetragenen Meisterschaftsspiele abzustellen (Strafpunkte geteilt durch ausgetragene Spiele). Reglement betreffend Wertung der Strafpunkte in der Rangliste.

Unser Logo

Anlässlich der Erstellung der kleinen Wimpel hat sich aus unerklärlichen Gründen das Aussehen, gelb wurde beigemischt und das Rot erfuhr eine Retusche, verändert. Das altehrwürdige Emblem wurde kurzerhand ersetzt und verschwand in der Versenkung.

Nun hat der Vorstand um David Schläfli durchgegriffen und entschieden, was Sache ist.



Hat sich als Standard eingeschlichen



abgeleitet aus dem offiziellen Büren-Wappen



Offizielles Emblem FCB mit Korrektur der Schrift

Demnach findet zukünftig wieder das offizielle Emblem Verwendung.

Eintritte zu Spielen der 3. Liga auf dem Sportplatz Lachen

Seit Melanie Lerch die Aufgabe des Einkassierens zu den Spielen der 3. Liga übernommen hat, ist ein rasanter Anstieg der Einnahmen zu verzeichnen. Erstens kennt Melanie nur einen Bruchteil unserer Matchbesucher und beharrt daher auf eine Legitimation, den Spielen gratis beiwohnen zu können. Zweitens ist sie unerbittlich und verlangt, was verlangt werden darf und muss. Zur Orientierung und zur Vorbeugung von unnötigen Diskussionen, hier nochmals die Regeln.

Matchbesucher ohne Legitimation auf Gratiseintritt

Die Eintritte werden zur Kostendeckung der immens hohen Aufwände von Unterhalt und Reparatur der Infrastruktur verwendet.

CHF 5.00



Zum Gratiseintritt legitimiert sind (mit Ausweis):

- Ehrenpräsidenten, Ehren- und Freimitglieder FCB
- Mitglieder Club99
- Passivmitglieder
- Sponsoren und Gönner
- Personen mit gültigem Schiedsrichter-/Trainerausweis
- Jugendliche
- Behinderte

Wir danken für Ihr Verständnis

Vor dr Winterpouse isch das Matschprogramm die letschti Usgab, bevor mir i d'Rückrunde starte. Jitz muess eifach no öppis erlediget wärde, schüsch cha ig my Winterschlof nid i Bäarerueh dürestoh. "N I I L S – N I I L S !" Ah, dr Butti isch uf em Lache, de chani my Sorg grad los wärde. "Marco, ig muess u darf dir vo dr FCB-Familie usrichte, dass e geile Cheib bisch u mir aui gottefroh sy, hei mir di. Ab und zue wirsch zwar Fahneflüchtig – YB lässt grüssen – aber das tüe mir dir gärn verzeihe."

Syt Johre bisch für üs do, öb aus Trainer, Vorstandsmitglied oder aus Chef vom fasch undankbarschte Tschop uf dere Wäut, em Buvetteverantwortleche. Jitz bisch chlei chürzer träte, bisch aber gäng do, wenn Not am Mann isch. Es merci vo Härze für e Maa mit dr herte Schale und em weiche Chärn!



Was isch bis hüt sportlech passiert?

Nach ere missglückte Houptprob im Cup (0:3 Niederlag gäge Shqiponja vo Langenthal) het dr FCB am Sunntig, 16. August, dr SC Aegerten Brügg uf em Lache empfangen und nach gueter Leischtig 3:1 heigschickt (Torschütze Fabian Schuler, Reto Rüttimann, Mischa Hofer). So wyt so guet, e Start nach Mass. D'Wuche druf uf em Längfäud het CS Lecce ke grossi Chance gha, i däm Spiu es Wörtli mitzrede, ds Verdikt 7:2 für e FCB (Torschütze Kubacki, Rüttimann (3), Schuler, Meier, Scheidegger). Mir Bürer hei scho chlei dr Chamme gsteut, chame dört wyter fahre, wo me letscht Saison ufghört het? Ds Wuchenänd druf (29.08.2020) isch Azzurri wäge Corona-Fäu im Lager vo de Bieler z'Büre nid aträte. Chum i de Startlöcher scho wieder e Spiupouse, das tuet wägerli nid guet!

Dr erscht Dämpfer het nid lang uf sich lo warte und isch e bitteri Piue gsy. U wie bitter! Uf dr Linde, z'Bsuech by Aurore, sy erschti unplanbari Vorfäu passiert. Erschtens het me trotz Bespiubarkeit vom Rasebitz uf em Hartplatz gschuttet und zwöitens het e unterirdischi Leischtig vom Schiri dr Untergang vo Büre iglütet. Es guets ufgschteuts Büre isch um ne mügleche Punktgewinn brocht worde (1:0 Aurore).

Im Heimspiu gäge SC Rüti muess ig mi wäge Ferienabwäseheit uf d'Ussage vo Dritte verloh wo brichtet hei, dass die 3:2 Niederlag i dr 84. Minute besieget und völlig unnötig sig gsy. E Wuche spöter in Orpund het schyns (gäng no i de Ferie) e gueti Leischtig nid zum Punktegewinn glängt (2:1 Orpund). D'Bilanz vo 5 Spiu faut mit 6 Punkt viu z'mager us.

Grad 3 Tag spöter isch dä fatau Matsch gäge Azzurri agsetzt gsi. Unverständlecherwys het sich Büre dä Termin lo i d'Agända zwänge, obwou me gwüsst het, dass wichtige Eggpfyler vo der Mannschaft (Schneider, Eggenberger, Schuler, Tüscher, Scheidegger) nid zur Verfügung stöh. Das dr Luc Gutbub ou wäge Verletzig nid het chönne aträte het das Unterfange fasch unlösbar lo wärde. Die 4:0 Niederlage isch e böse Momänt gsy für e Büre-Ahang u het es wyters Kapitu im Palmares vo de Unstimmigkeite gschriebe. Wieder i Voubsetzig isch dr Bsuech us Pieterlen mit 4:2 klar bezwunge worde. Es isch ufblitzt, zu was die Egitte eigentlech fähig wär.

Es isch doch wieder emou Zyt, dass es Spiu verschobe wird. Klar breichts Büre a Gring. Das mou isch nid Corona Pate gstande, sondern e Funktionär wo am Samschtig scho gwüsst het, dass es de am Sunntig Chatze haglet und dr Bitz am absuffe isch (tatsächlich isch fasch 15 Grad gsy by praktisch nuu Räge). Nach em Sieg gäge Pieterlen und em no logische Zwüschehöch wär Madretsch eigentlich grad zur richtige Zyt cho. Jänusode – gits haut e Sunntigsspaziergang statt Fuessbau und es chlyses Apéröli! Die unfreiwuigi Pouse het nid guet to, das isch mittlerwyle klar. Evilard geit nach em ne 2:1 Sieg uf em Lache wieder uf ihre Hoger ufe u Büre isch im "Tal der Tränen". Isch chley übertriebe usdrückt, aber ou nid unbedingt grad grundfautsch.

Nach em hütige Matsch gäge Spitzeryter Grünstern geits de no am Sunntig 1. Novämber gäge Diessbach/Dotzigen bevor no dr Bsuech im Mühlefeld gäge FC Madretsch aasteit. "So Gott oder der Funktionär denn überhaupt will!"

De Manne um ds Trainerduo Reto Rüttimann und Patrick Von Felten wünsche mir ds nötige Kampfglück und drü Punkt!



Christian Lauper – der akribische Macher

Christian "Chrigu" Lauper, ein akribischer Macher und ein interessierter und engagierter Bürer mit Leib und Seele. Am 18. Mai 1945 in Büren an der Aare als Sohn einer Bauernfamilie in Reiben geboren, absolvierte Christian die Schulen und die Lehre in Büren an der Aare. Und wie es sich für einen Macher seiner Art gehört, hievt sich der Stift zum Bankdirektor hoch, wo er den Wandel der Zeit mit drei Übernahmen erlebte. Zur Auflösung sei erklärt, dass die Spar- und Leihkasse zur Seelandbank mutierte, dann vom Schweizerischen Bankverein übernommen und schlussendlich durch eine erneute Fusion zur UBS wurde. Und immer war Chrigu dabei.

Zum FCB fand Christian Lauper im Alter von 10 Jahren. Bereits bei den Junioren wurde offensichtlich, dass da ein Supertalent heranwächst. Bereits mit 20 Jahren konnte Chrigu seine ersten sportlichen Lorbeeren abholen. Als 20-jähriger stand er im Fanionteam des FCB, das 1965 mit dem Aufstieg in die 2. Liga (damals höher zu bewerten als heute) FCB-Geschichte schrieb. Wie beim Arbeitgeber hat Chrigu auch im Verein so manche Veränderung mitmachen müssen. Spielte er doch noch auf dem Platz an der Jurastrasse (als Garderobe diente der Brunnen beim Baselstab), dann beim Schulhaus und zu guter Letzt auf dem Lachen, wo das Training längere Zeit im "Lättloch" abgehalten wurde, weil der Trainingsplatz noch nicht existierte. Eingefleischte FCBlers kommen beim Wort "Lättloch" ins Schwärmen! Eine lange und erfolgreiche Karriere endet im Alter von 53 Jahren. Wie er heute verschmitzt zu verstehen gibt, "zur Schonig vo de Glänk!" Wer sich jetzt denkt, das war's, hat sich schwer getäuscht. Es muss schon mit dem Teufel zugehen, wenn "dr Chrigu" ein Spiel der ersten oder oftmals ein Heimspiel der 2. Mannschaft verpasst. Einmal FCB immer FCB und das mit einer Treue, die seinesgleichen sucht. Über das Sportliche unserer Person des Tages könnte man endlos Worte verlieren, Anekdoten erzählen und über "weisch no denn" parlieren. Aber die anderen Seiten wollen wir ja auch noch kennenlernen.

Sportlich ein As und organisatorisch ein As. So ist es nicht verwunderlich, dass Christian Lauper während 8 Jahren die Geschicke des Vereins leitete. In der Baukommission "Sportplatz Lachen" war er massgebend an der erfolgreichen Verhandlung mit der Gemeinde und der Umsetzung beteiligt. Bei der Realisation des Garderobebaus und später der Buvette waren seine Dienste auf dem Papier und mit dem Werkzeug unerlässlich. Wen wundert, dass das Schnitzelbanksingen ebenfalls über Jahre zu seinen Leidenschaften gehörte. Einsätze auf dem Lachen oder am Ländtifest, so zum Beispiel das Fischessen, gehören immer noch fix ins Repertoire. Kurz und bündig ausgedrückt, "uf e Chrigu chame zeue!"

Zu seiner Leidenschaft gehört ebenfalls unser Nationalsport, das Schwingen. Ob als Mitglied in einem OK von Schwingfesten in der Region, oder als Besucher von Festen der gehobenen Klasse, Chrigu ist dabei und zählt bei der Fachsimpelei als versierter Kenner der Szene.

Er sagt über sein Verhältnis zum FCB: "Ig schetze Tätigkeite vom FCB und bi stouz, dass mir mit em Juniorewäse e ganz wichtige Bytrag zur Freizytgstautig vo de junge Lüt z' Büre leischte. Enorm isch ou die manuelli und finanzielli Leischtig, wo dr FCB zum Unterhaut und Betrieb vo de Plätz und de Gebäude erbringt. Ig bi Teil dervo u bi sehr gärn derby. Lieber hundert mou Stadion Lachen aus einisch Olympia-Stadion."

Wer mit unserem FCB vertraut ist weiss, dass Christian Lauper seine Liebe zum Sport und zu unserem Verein erfolgreich vererbt hat. Sein Sohn Thomas und der Enkel Luca haben die sportlichen Ambitionen und die Verpflichtung mit anzupacken im Blut und vertreten die Schütteler-Familie Lauper mit gleichem Enthusiasmus wie "üse Chrigu." Da kann sich die FCB-Familie die Hände reiben. "Danke Chrigu und bis bau uf em Lache."



Metallbau
Schlosserei
Fassadenbau

Ihr Partner für Schlosserei-Arbeiten Metall- und Fassadenbau

Auto- und Velounterstände	Balkone und Pergola
Brandschutz	Fassaden
Geländer und Fenstergitter	Innenausbau
Möbel und Kunstwerke	Stahlbau
Treppen	Toranlagen
Türen, Fenster, Wintergarten	Windschutz und Vordächer

Witschi Metall AG

Scheurenrainweg 12
3294 Büren an der Aare

Tel.: +41 32 353 70 70
Mail: info@witschi-metall.ch

Seit nunmehr 22 Jahren ist Bernhard Witschi mit seiner Firma WITSCHI METALL AG in Büren an der Aare ansässig. Die Firma ist ihr Fachspezialist, wenn es um Metall- und Fassadenbau geht. Vom schlichten Handlauf bis zur komplexen Fassade, von der Blumenkiste aus Rostblech bis zur Landschaftskunst - das Team von Witschi Metall erfüllt ihre Wünsche termingerecht, sorgfältig und "mit Köpfchen."

Nun hat Bernhard Witschi die Geschäftsführung seinem treuen Mitarbeiter und stellvertretenden Geschäftsführer, Herrn Christian Schnyder übergeben.

Seit etlichen Jahren unterstützt Bernhard Witschi mit seiner Firma WITSCHI METALL AG unseren Verein mit einer Bandenwerbung auf dem Sportplatz Lachen. Wir danken Herrn Bernhard Witschi und seinem Team für die grosszügige Unterstützung. Sponsoren wie WITSCHI METALL AG ermöglichen uns, Kindern und Jugendlichen eine optimale fussballerische Aus- und Weiterbildung anbieten zu können und gepflegte Anlagen und geeignetes Trainings- und Wettkampfmateriale sicherzustellen. Klare Strukturen und ein geordnetes Umfeld leisten einen wichtigen sozialen Beitrag.



Büre Nöijohr 1963 (Zur Vervollständigung des Archivs bitte Namen melden. Danke!)



Emanuel Stotzer
Fotografie

www.stotzerfotografie.ch

APOTHEKE · DROGERIE
am marktplatz

BÜREN AN DER AARE



Saison

2021/22

Matchzeit

Heimspiel auf dem Sportplatz Lachen



FC Büren an der Aare

SC Worb



Sonntag

03.04.2022, 10:30 Uhr

Meisterschaft 3. Liga

12. Spieltag

SPORTSOUTLET!
best price for you **FACTORY!**

TEAMSPOORT SEELAND

IPS
Gebäudetechnik

KalkMaster
Das Abo für weiches Wasser

SPAR
Weibel - Passion for Food

Samstag, 2. April, 13.00 Uhr

Jun. D/9: Team Häftli a - FC Orpund a

Matchballspender:

Herr Daniel Lack, Bielstrasse 54, 2540 Grenchen

Valiant Bank AG, Bahnhofstrasse 67, 2501 Biel

KalkMaster, Atlis AG, Schössliweg 4, 4500 Solothurn

IPS Gebäudetechnik, Zikadenweg 7, 3006 Bern



Ä Portion Tradition.



GRÜNDUNG:

1938

VEREINSDATEN:

FC Büren an der Aare
Stadion Lachen

Kanalstrasse, Postfach 31
3294 Büren an der Aare
info@fcbueren.ch

BUVETTENVERMIETUNG:

Marco Sutter
marco.sutter72@bluewin.ch
+41 78 699 16 75

LEITER SPIELKOMMISSION:

Marcello Cucuzza
cucuzza.marcello@gmail.com
+41 79 230 95 47

MARKETING/SPONSORING:

Willy Rüttimann
willy.ruettimann@bluewin.ch
+41 642 45 05

PLATZWART:

Hans Peter Gribi
hp.gribi@bluewin.ch
+41 79 239 43 22

KINDERFUSSBALL (KIFU):

Mark Rüttimann
mark.ruettimann@gmx.net
+41 78 818 68 64

VORSTAND:

David Schläfli, Präsident
david.schlaefli@bekb.ch
+41 79 673 87 65

Thomas Sutter, Vizepräsident

thomas.sutter@bernmobil.ch
+41 79 870 66 15

Luca Lauper, Kassier
luca.lauper@ubs.com
+41 76 382 23 66

Nicolas Hugi, Sekretär
nicolas.hugi@fcbueren.ch
+41 79 537 73 97

Willy Rüttimann, Marketing
willy.ruettimann@bluewin.ch
+41 79 642 45 05

Thomas Lauper, Sportlicher Lei-
ter
lauperlis@besonet.ch
+41 79 261 71 05

Joël Scheidegger
Juniorenobmann
Joelsch88@hotmail.com
+41 79 773 69 87

Marco Kocher, Infrastruktur
marco.kocher@yahoo.de
+41 79 538 27 52

TRAINERSTAB AKTIVE:

Reto Rüttimann, 1. Mannschaft
retoru79@hotmail.com
+41 79 627 50 55

Patrick von Felten, 1. Mann-
schaft
pvonfelten@vaudoise.ch
+41 78 703 64 49

Gianluigi Maffeo, 2. Mannschaft
chamaffeo@gmx.ch
+41 79 589 80 08

Renato Pereira, 2. Mannschaft
pereirarenato156@gmail.com
+41 78 761 91 89

MASSEUR:

Reto Steiner
steiner.reto@sunrise.ch
+41 76 416 21 44

IMPRESSUM:

Redaktion / Layout / Druck:
Hans Peter Gribi
hp.gribi@bluewin.ch
+41 79 239 43 22

BANKVERBINDUNG:

UBS AG Büren an der Aare
IBAN CH70 0027 2272 5D55 5483
0

Ausgabe 14-2022



Das Abo für weiches Wasser
Juniorensponsor



Weibel – Passion for Food
Partnersponsor



Ä Portion Tradition.
Hauptsponsor

Der FC Büren an der Aare begrüsst Spieler und Staff des SC Worb, den Spielleiter und unsere Matchbesucher ganz herzlich auf dem Fussballplatz Lachen. Wir wünschen Ihnen einen angenehmen Aufenthalt.

Herzlichen Dank an unsere Matchballspender:

Herr Daniel Lack, Bielstrasse 54, 2540 Grenchen

valiant

Valiant Bank AG

Bahnhofstrasse 57
2501 Biel

+41 32 327 28 29

biel@valiant.ch

valiant.ch/de/-/gst-biel



IPS Gebäudetechnik AG

Zikadenweg 7
3006 Bern

+41 31 332 30 50

info@ips-gebaeudetechnik.ch

ips-gebaeudetechnik.ch



Kalkmaster

Atlis AG
Schlössliweg 4
4500 Solothurn

Das Abo für weiches Wasser

+41 32 628 28 00

info@atlis.ch

kalkmaster.ch

Werden auch Sie Matchballspender!

Über den Link https://fcbueren.ch/uploads/Matchball_2022_RR.pdf kann das Formular Matchball-Spende heruntergeladen werden, entsprechende Spiele ankreuzen und abschicken. Das ausgefüllte Formular sollte mindestens 8 Tage vor Matchbeginn bei uns eintreffen.

Auf Wunsch stellen wir Ihnen gerne unser Sponsorendossier zu oder Sie kontaktieren unseren Chef Marketing/Sponsoring Willy Rüttimann über Mail an willy.ruettimann@bluewin.ch oder Sie rufen ihn über die Nummer +41 79 642 45 05 an und vereinbaren einen Beratungstermin.

Wir freuen uns, Sie in unserer Familie begrüßen zu dürfen.



Stefan Distel, Trainer
Cedric Stöckli, Assistent

5	Amirtalingam A.	1	Gosteli Mathias	8	Maksutaj Petrit	97	Saliu Adrian
6	Bechtel Carlo	10	Heta Arjanit	14	Marending Loris	9	Stöckli Cedric
19	Bechtel Leo	12	Kajtazaj Leand	7	Rufibach Diego	11	Zürcher Yani
4	Burri Fabian	2	Lehmann Adrian	20	Rufibach Ruben		
13	Gbreselase Dilyet S.	3	Linder Neal				

Der SC Worb, im Jahre 1937 gegründet, gehört mit über 20 Mannschaften zu den grössten Vereinen im Fussballverband Bern/Jura.

In der Vorrunde trennten sich die beiden Teams nach einem intensiven Fight 2:2. Torschützen für die Worber Diego Rufibach und Cedric Stöckli. Für den FCB war Denis Schneider zweimal erfolgreich.

In der Torschützenliste figurieren Cedric Stöckli (8 Tore) und Ruben Rufibach (7) an vorderster Front. Aber auch der FCB ist da mit Luca Lauper (8) ebenfalls bestens vertreten.

Lässt man die Vorrundenspiele des SC Worb Revue passieren, kann eine Inkonstanz nicht von der Hand gewiesen werden. Sieg gegen Lengnau, Unentschieden in Schüpfen, zuhause gegen Aegerten verloren, Sieg in Orpund, Rüti geschlagen, Pieterlen 5:2 besiegt, zuhause gegen Länggasse 4:2 verloren, 4:1 verloren in Zollikofen, Täuffelen 5:1(!) besiegt, Unentschieden in La Neuveville und besagtes 2:2 gegen den FCB.

Worb ist spielerisch ein Spitzenteam. Die Angriffsauslösungen werden schnell und kompromisslos, meist über die agilen Flügel, vorgetragen. Beim Abschluss wird nicht lange gefackelt. Läufte aber nicht wie gewünscht, ist schnell Unruhe im Spiel. Zumindest war das gegen den FCB so. Sind wir mal gespannt.

Beiden Teams wünschen wir ein faires und unfallfreies Spiel. Hopp FCB!

Rangliste 3. Liga, Gruppe 4

1.	FC La Neuveville-Lamboing	11	10	1	0	(4)	49	:	11	31
2.	FC Länggasse b	11	7	2	2	(28)	45	:	19	23
3.	FC Täuffelen	11	6	2	3	(15)	35	:	35	20
4.	SC Aegerten Brügg	11	6	1	4	(24)	23	:	24	19
5.	SC Worb	11	5	3	3	(45)	29	:	21	18
6.	FC Orpund	11	5	2	4	(19)	26	:	23	17
7.	FC Schüpfen	11	5	2	4	(24)	28	:	22	17
8.	FC Zollikofen	11	5	1	5	(27)	28	:	27	16
9.	FC Büren an der Aare	11	1	5	5	(36)	19	:	26	8
10.	SC Rüti b. Büren	11	2	1	8	(26)	13	:	36	7
11.	FC Lengnau	11	1	3	7	(13)	16	:	29	6
12.	FC Pieterlen	11	1	1	9	(46)	13	:	51	4

SPIELPLAN RUECKRUNDE 2022

KW	Tag/Datum	Zeit	Team	Home	Away	Spielort
13	Sa 02.04.2022	13:00	Jun.D/9	Team Häftli a	- FC Orpund a	Lachen Büren an der Aare
13	So 03.04.2022	10:30	3. Liga	FC Büren an der Aare	- SC Worb	Lachen Büren an der Aare
14	Fr 08.04.2022	19:00	40+/7	FC Büren an der Aare	- FC Ins	Lachen Büren an der Aare
14	Sa 09.04.2022	12:00	Jun.D/9	Team Häftli a	- FC Lengnau b	Lachen Büren an der Aare
14	Sa 09.04.2022	14:00	5. Liga	FC Büren an der Aare	- FC Grünstern	Lachen Büren an der Aare
14	Sa 09.04.2022	16:00	3. Liga	FC Büren an der Aare	- FC Schüpfen	Lachen Büren an der Aare
15	Mo 11.04.2022	19:30	40+/7	SC Münchenbuchsee	- FC Büren an der Aare	Hirzenfeld, Münchenbuchsee
15	Do 14.04.2022	18:30	3. Liga	FC Büren an der Aare	- FC Orpund	Lachen Büren an der Aare
16	Do 21.04.2022	18:45	5. Liga	FC Büren an der Aare	- FC Täuffelen	Lachen Büren an der Aare
16	Sa 23.04.2022		Jun.D/9	FC Diessbach/Dotzigen	- Team Häftli a	Eichi, Diessbach - Hauptplatz
16	Sa 23.04.2022	16:00	5. Liga	SC Rüti b. Büren	- FC Büren a. A.	Beunde, Rüti b. Büren - Hauptplatz
16	So 24.04.2022	10:30	3. Liga	FC Büren an der Aare	- FC Pieterlen	Lachen Büren an der Aare
17	Mi 27.04.2022	19:30	40+/7	SC Aegerten Brügg	- FC Büren a. A.	Neufeld Aegerten, Hauptplatz
17	Sa 30.04.2022	12:00	Jun.D/9	Team Häftli a	- CS Lecce	Lachen Büren an der Aare
17	Sa 30.04.2022	14:00	5. Liga	FC Büren an der Aare	- FC Orpund	Lachen Büren an der Aare
17	Sa 30.04.2022	16:00	3. Liga	FC Büren an der Aare	- FC Zollikofen	Lachen Büren an der Aare
18	Fr 06.05.2022	19:00	40+/7	FC Büren an der Aare	- FC Diessbach/Dotzigen	Lachen Büren an der Aare
18	Sa 07.05.2022	10:00	Jun.D/9	FC Bözingen 34 / Mett a	- Team Häftli a	Längfeld 1, Biel - Nebenplatz (Jakob 1)
18	Sa 07.05.2022	14:00	5. Liga	FC Büren an der Aare	- FC Ins	Lachen Büren an der Aare
18	Sa 07.05.2022	16:00	3. Liga	FC Büren an der Aare	- FC La Neuveville-Lamboing	Lachen Büren an der Aare
19	Fr 13.05.2022	19:00	40+/7	FC Büren an der Aare	- FC Utzenstorf	Lachen Büren an der Aare
19	Sa 14.05.2022	12:00	Jun.D/9	Team Häftli a	- FC United Hermrigen-Jens b	Lachen Büren an der Aare
19	Sa 14.05.2022	14:00	5. Liga	FC Büren an der Aare	- FC Nidau	Lachen Büren an der Aare
19	Sa 14.05.2022	16:00	3. Liga	FC Büren an der Aare	- FC Lengnau	Lachen Büren an der Aare
20	Fr 20.05.2022	19:30	40+/7	FC Lengnau	- FC Büren a. A.	Moos Lengnau BE, Nebenplatz 2
20	Sa 21.05.2022	12:00	Jun.D/9	Team Seeland U-14 Mä	- Team Häftli a	Budlei, Hermrigen - Hauptplatz
20	Sa 21.05.2022	14:00	5. Liga	FC Büren an der Aare	- SC Radelfingen	Lachen Büren an der Aare
20	So 22.05.2022	10:30	3. Liga	FC Büren an der Aare	- SC Aegerten Brügg	Lachen Büren an der Aare
21	Fr 27.05.2022	19:00	40+/7	FC Büren an der Aare	- FC Prishtina Bern	Lachen Büren an der Aare
21	Sa 28.05.2022	16:00	5. Liga	FC Büren an der Aare	- FC Diessbach/Dotzigen	Lachen Büren an der Aare
21	So 29.05.2022	10:30	3. Liga	FC Büren an der Aare	- SC Rüti b. Büren	Lachen Büren an der Aare
22	Sa 04.06.2022	14:00	5. Liga	FC Büren an der Aare	- SC Wileroltigen	Lachen Büren an der Aare
22	Sa 04.06.2022	16:00	3. Liga	FC Büren an der Aare	- FC Länggasse b	Lachen Büren an der Aare
23	Sa 11.06.2022	16:00	3. Liga	FC Büren an der Aare	- FC Täuffelen	Lachen Büren an der Aare



Simon Käser
18.12.1985
Torhüter



Mikael Stauffer
18.02.1991
Torhüter



Ruben Dos Santos
20.06.1996
Verteidiger



Marco Günther
22.01.1998
Verteidiger



David Schläfli
02.05.1990
Verteidiger



Stefan Pranjic
29.07.2003
Verteidiger



Joel Tüscher
16.06.1999
Verteidiger



Manuel Bigler
12.03.2003
Verteidiger



Denis Schneider
09.03.1996
Mittelfeld



Nick Eggenberger
15.12.2001
Mittelfeldspieler



Thomas Lerch
12.07.1980
Mittelfeldspieler



Luc Gutbub
13.03.2000
Mittelfeldspieler



Men Meier
09.05.2001
Mittelfeldspieler



Dario Leisi
10.07.2002
Mittelfeldspieler



Roméo Bezzola
29.11.2004
Mittelfeldspieler



Luca Lauper
30.04.1995
Stürmer



Yannic Kubacki
19.10.2000
Stürmer



Fabian Schuler
27.03.1998
Stürmer

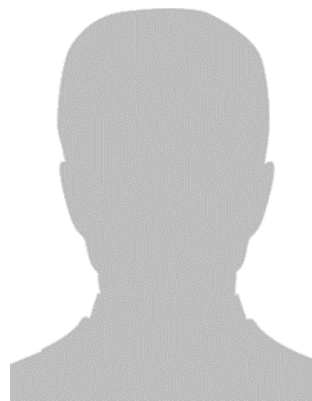

Nikola Crnogorac
17.11.2004
Stürmer



Reto Rüttimann
Spielertrainer
079 627 50 55



Patrick Von Felten
Trainer
078 703 64 49



Ä Portion Tradition.

Zwischen der letzten Ausgabe 13-2020 unserer "Match-Zytig" und diesem Exemplar sind exakt 532 Tage, oder 1 Jahr, 5 Monate und 16 Tage vergangen. Das war das Heimspiel am 17. Oktober gegen FC Grüns-tern, welches gegen den nachmaligen Aufsteiger klar und deutlich verloren ging. Dann war Schluss, fi-nito, aus. Die ausgefallenen Spiele auswärts gegen Diessbach und Madretsch wurden im Juni 2021 nach-geholt. Bekanntlich gewann der FCB beide Begegnungen und verblieb in der reorganisierten und spiel-stärkeren 3. Liga.

Wie wenn die Pandemie in der Vergangenheit nicht schon für genug Unannehmlichkeiten gesorgt hätte, säuft Ende Juni das Hauptfeld und ein Teil des Trainingsplatzes ab. An die Durchführung der Vorrunde auf heimischen Platz war nicht zu denken. Da schätzen wir uns glücklich, boten der FVBJ und unsere



Das Hauptfeld musste gänzlich saniert werden

Gegner, ohne mit der Wimper zu zucken Hand. Schnurstracks waren alle Heimspiele der 1. und 2. Mann-schaft gekehrt und die Saison zumindest sportlich gerettet.

An dieser Stelle danken wir dem SV Safnern ganz herzlich für das Zurverfügungstellen ihrer Infrastruktur. Sämtliche Mannschaften konnten ihre Trainingseinheiten und die Junioren zusätzlich ihre Meister-schafts-Heimspiele auf dem "Giessacker" austragen resp. absolvieren.

Bald wurde es auf dem Giessacker knapp und die Einwohnergemeinde Büren an der Aare gestattete der Mannschaft des Trainergespanns Rüttimann/Von Felten in unkomplizierter Manier das Trainieren auf der Maeschimatte inklusive Benutzung der Duschanlage. Herzlichen Dank!

Nun hoffen wir alle auf einen reibungslosen und vor allem pandemielosen Meisterschaftsbetrieb in der Rückrunde 2022.

SPIELPLAN RUECKRUNDE



SONNTAG 10:30H

SAMSTAG 16:00H

DONNERSTAG 18.30H

KROATISCHES GULASCH

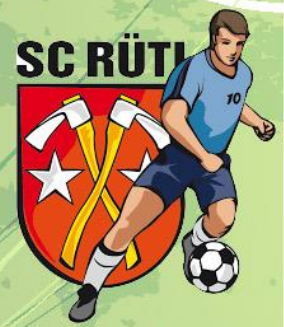

SAMSTAG 16:00H

SONNTAG 10:30H

SONNTAG 10:30H

FISCHESSEN

2022 3. LIGA



SONNTAG 10:30H



SAMSTAG 16:00H
RACLETTE CLUB99



SAMSTAG 16:00H
SPONSORENAPÉRO



SAMSTAG 16:00H



SAMSTAG 16:00H
SAISONSCHLUSS

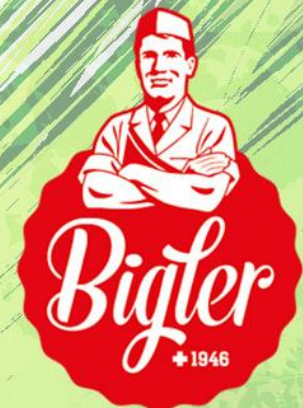

Ä Portion Tradition.

Lieber Verehrer (Rugelimugger) unserer edlen Hölzer für die Grillschale ...

... wir finden es cool, dass Du die Qualität unseres mühsam geschlagenen Holzes zu schätzen weisst. Dir ist ja auch klar, dass diese "Rugeli" noch recht feucht sind, also mach eine schöne Holzbeige an einem warmen und kuscheligen Ort und in ca. 2 - 4 Monaten dürften die ersten "Rugeli" entweder für eine warme Stube sorgen (ist zwar dann nicht mehr zwingend notwendig) oder du bruzzelst ein feines Stück Fleisch und findest "Schwizer Fleisch und FCB-Houz - e geili Sach".

Also bedenke, nicht jetzt Feuer machen, sonst haben wir dich anhand der Rauchsäule schnell ausgemacht und kommen mit Kind und Kegel an deinen Grillevent. Vorher bitte noch schnell bei unserem Hauptsponsor eine entsprechende Bestellung aufgeben, damit es dann ganz sicher für alle reicht. Findet der Grillabend erst nach reichlicher Trocknungszeit statt, kannst du uns über info@fcbueren.ch einladen, wir bringen dir dann auch eine Überraschung mit.

Noch ein Gratistipp. In einem der unzähligen "Rugeli" haben wir eine gut abgemessene Menge Schwarzpulver versteckt. Wundere dich also nicht, wenn ein KAWUMM zu kurzen und ausgefransten Hosen führt, die Frisur am Arsch und dein Heimetli in der Gegend verstreut ist. Aber keine Bange, Bauplätze sind ein rarer Artikel.

Guet Houz du geile Cheib!

Lieber Rugelimugger – Teil 2

Jitz hey mir äxtra e Bärefaue grichtet und dä Bär (das bisch du) isch nid druf ynegheit. Hesch am ne an gere Ort schöneri Rugeli gfunge u de no söttigi wo uströchnet sy, oder hesch eifach dr Gagg i de Hose wägem KAWUMM? Wenns dä mit de Hose isch, hey mir e Supertschob gmacht und wenn nid, möchte mir scho gärn ufdatiert wärde.

Warum tüe mir scho wieder gusle und di is Rampeliecht rücke? Wüu liebe Rugelimugger, äs nie positiv isch, wenn me sy Arbeit nume haubbatzig macht. Jitz hesch bi Nacht u Näbu scho meh aus e haube Schter heygschleipft, derby dr Ggofereruum vermoret und wäge däm vor Frou e Chlapf yghandelt und so viu Adrenalin usgschtosse wie ne top dopte Schpitzesportler im 37igschte Frühelig. Gib dir e Mupf und mach üs das Plätzli frei, wüu – und jitz muesch guet ufpass! Dr nöchsch Termin wo dr FCB wieder tuet houze isch nümme so fern.

Vor em Rückrundebeginn mache mir no e Lachen-Putzete und bi dere Glägeheit wärde die Böim wo nümme grad dr früschicht Ydruck hingerlöh, umgloo. Und de gäh mir üs die auergröschi Müh, die Rugeli y ne Grössli z'soge, wo sech zum mugge super eigne, so zsäge uf Mugggrössli verarbeitet. Söu mir die Cheibe ou no grad schpaute, es schlot dir de weniger y Rügge, wüu's haut ou uschafilig grösseri Rugeli derby het. Aber du bisch jo nid so ne zarts Pflänzli, näh mir jitz mou a.

Auso liebe Rugelimugger, d'Finger usezieh und mach di as Wärch. Nid vergässe, tue de Plane y Ggofereruum, schüsch gits de wieder roti Ohre.

Houz isch heimelig! Tschüss!

Är het sich nid lo lumpe und üs mit em ne erneute Bsuech beehrt, dr Rugelimugger!



Luca Lauper ist am 30. April 1995 in Büren an der Aare geboren. Der braunäugige, 177 cm grosse und mit 82 Kilo Kampfgewicht ausgestattete "Lücu" liebt Bier und Cola und ist nach eigener Aussage nicht "schnäderfrässig". Mit einigen, beantwortet der Bankkaufmann der UBS AG in Büren an der Aare die Fragen zu Schwächen und Stärken. Zu den Hobbys gehören das Umbauen am eigenen Haus, logischerweise der Fussball und das Skifahren. Bei der Musik ist er multifunktional und anpassungsfähig unterwegs.

Der Stürmer des FCB bereitet sich vor den Spielen mit einem kulinarischen Mix von Ültje-Nüssen und Carmol mit Zucker vor. Da fragen wir uns, ob seine Lieblingsspieler Ronaldinho und Messi sich auch kulinarisch so variantenreich auf Ernstkämpfe vorbereiten. Apropos I♥, seine Lieblingsmannschaft ist der FC Barcelona und dieser Club existiert exakt 38 Jahre und 38 Tage länger als der 6. Januar 1938 gegründete FC Büren an der Aare.

An Büren an der Aare mag er besonders Freunde und Familie, unseren FCB und die Aare mit den vielseitigen Erholungsmöglichkeiten. Die grösste kleine Freude des Alltages beschreibt Lücu mit Mittag- und Abendessen. Ein witziges Ende - e Guete Lücu, es git scho bau wieder öppis!

Im Oktober het dr FCB nach intensive Samschtige d'Belüchtig uf em Trainingsplatz chönne abschliesse. Aune Firme wo im Projekt si involviert gsy e härzleche Dank u für die wo e Zuesatzbatze hei lo schpringe, merci viu mou, mir sy hoch erfröit!

Dr ganz Abbou vo dr aute Belüchtig, Vorbereitige vo de Mäscht, em Gländ und ds Ufrichte isch aues in Fronarbeit über Bühni. Dene Lüt wo sech zur Verfüegig gschteut hei, giut üse schpeziell Dank. Bravo!

Die ganzi Story gits do zum nocheläse: <https://fcbueren.ch/news/2021/11/1026>

Jamo Beyeler Nils Fuchs Joel Fuhrer
Sandro Imperiali Marco Kocher Luca Lauper
Thomas Lauper Stefan Rothacher René
Saisselin David Schläfli Joel Tüscher
Yannik Tüscher



Meisterschaft

22.08.2021: FC Schüpfen – FCB 4:2 (3:1)

Torschützen FCB: Nikola Crnogorac, David Probst.

28.08.2021: FC Orpund – FCB 0:0

05.09.2021: FC Pieterlen – FCB 0:3 (0:1)

Torschützen FCB: 2x Luca Lauper, Thomas Lerch

11.09.2021: FC Zollikofen – FCB 2:2 (2:1)

Torschützen FCB: 2x Luca Lauper

19.09.2021: FC La Neuveville-Lamboing – FCB 3:2 (0:0)

Torschützen FCB: Nikola Crnogorac, Marco Günther

25.09.2021: FC Lengnau – FCB 2:2 (1:1)

Torschützen FCB: 2x Luca Lauper

01.10.2021: SC Aegerten Brügg – FCB 2:1 (2:1)

Torschütze FCB: Yannic Kubacki

Rüti b. Büren – FCB 3:0 (2:0)

16.10.2021: FC Länggasse b – FCB 4:1 (2:1)

Torschütze FCB: Luc Gutbub

23.10.2021: FC Täuffelen – FCB 4:4 (2:0)

Torschützen FCB: Denis Schneider, Reto Rüttimann, 2x Luca Lauper

31.10.2021: SC Worb – FCB 2:2 (1:1)

Torschützen FCB: 2x Denis Schneider



Rangliste 3. Liga, Gruppe 4

1.	FC La Neuveville-Lamboing	11	10	1	0	(4)	49 : 11	31
2.	FC Länggasse b	11	7	2	2	(28)	45 : 19	23
3.	FC Täuffelen	11	6	2	3	(15)	35 : 35	20
4.	SC Aegerten Brügg	11	6	1	4	(24)	23 : 24	19
5.	SC Worb	11	5	3	3	(45)	29 : 21	18
6.	FC Orpund	11	5	2	4	(19)	26 : 23	17
7.	FC Schüpfen	11	5	2	4	(24)	28 : 22	17
8.	FC Zollikofen	11	5	1	5	(27)	28 : 27	16
9.	FC Büren an der Aare	11	1	5	5	(36)	19 : 26	8
10.	SC Rüti b. Büren	11	2	1	8	(26)	13 : 36	7
11.	FC Lengnau	11	1	3	7	(13)	16 : 29	6
12.	FC Pieterlen	11	1	1	9	(46)	13 : 51	4



Sportplatz Lachen
Samstag, 30. April 22
ab 15:30 Uhr

Raclette & Grilladen

14:00 5. Liga: FCB - FC Orpund
16:00h: FCB 3. Liga - FC Zollikofen

Wir freuen uns auf Ihren Besuch!



FC Büren an der Aare Samstag, 7. Mai 2022
ab 15:30 Uhr
Sportplatz Lachen

Sponsorenapéro

Herzlichen Dank an unsere Sponsoren
und Gönner im Namen des gesamten
Vereins für treue und grosszügige
Unterstützung!
Eine persönliche Einladung folgt!

16:00 3. Liga:
FCB - FC La Neuveville-Lamboing



FC Büren an der Aare Sportplatz Lachen
Buvette

MAI 27 MAI 28 MAI 29

Fischessen

Freitag: 11.30 - 14.00 / 17.00 - 21.00 Uhr
Samstag: 11.00 - 21.00h Uhr
Sonntag: 11.00 - 16.00 Uhr

Knusprige Zanderfilets frittiert im
beliebten und „chüschtigen“ Spezialteig
CHF 17.50 mit Brot, Mayo und Zitrone

Wir freuen uns auf Ihren Besuch!



Sportplatz Lachen Büren an der Aare

Saisonabschluss
11. Juni 2022, ab 15:00h

Anlass für
Mitglieder
Familien
Sponsoren
Freunde
bei Live-Musik
Grilladen

Wir freuen uns auf Deinen Besuch!

Mir si fair und berücksichtige üsi Sponsore, Gönner u Spänder,
we mir gö go ichoufe.

Achtung blattWERK jitz nöi mit Webshop!



blätter, blumen & mehr
kreuzgasse 4, büren a.a.
www.blattwerk-bueren.ch

**blatt
WERK**

blattwerk, blätter blumen und mehr
kreuzgasse 4, 3294 büren an der aare
telefon 032 351 08 74
blumen@blattwerk-bueren.ch

13. 9. April 2022 FCB – FC Schüpfen

Matchzeit

Heimspiel auf dem Sportplatz Lachen

FC Büren an der Aare

FC Schüpfen



Samstag

09.04.2022, 16:00 Uhr

Meisterschaft 3. Liga

13. Spieltag

SPORTSOUTLET!
best price for you **FACTORY!**

TEAMSport SEELAND

IPS
Gebäudetechnik

KalkMaster

Das Abo für weiches Wasser

SPAR
Weibel - Passion for Food

Fr, 8.04.22, 19:00: Ü40/7 FCB - FC Ins

Sa, 9.04.22, 12:00: Jun. D/9 Team Häftli a - FC Lengnau b

Sa, 9.04.22, 14:00: 5. Liga FCB - FC Grünstern

Matchballspender:

UBS AG, Daniel Blaser, Murtenstrasse 3, 3270 Aarberg

Stotzer Haustechnik, Spittelgasse 4, 3294 Büren a. A.

KalkMaster, Atlis AG, Schlössliweg 4, 4500 Solothurn

IPS Gebäudetechnik, Zikadenweg 7, 3006 Bern



Ä Portion Tradition.

Der FC Büren an der Aare begrüsst Spieler und Staff des FC Schüpfen, den Spielleiter und unsere Matchbesucher ganz herzlich auf dem Fussballplatz Lachen. Wir wünschen Ihnen einen angenehmen Aufenthalt und freuen uns, wenn Sie beim Gulasch ganz toll zupacken!

Herzlichen Dank an unsere Matchballspender:



Stotzer Haustechnik

Spittelgasse 14
3294 Büren an der Aare

+41 32 351 30 10
info@stotzer-haustechnik.ch
stotzer-haustechnik.ch



UBS AG

Herr Daniel Blaser
Murtenstrasse 3
3270 Aarberg

+41 32 391 97 11
daniel.blaser@ubs.com
ubs.com



IPS Gebäudetechnik AG

Zikadenweg 7
3006 Bern

+41 31 332 30 50
info@ips-gebaeudetechnik.ch
ips-gebaeudetechnik.ch



Kalkmaster

Atlis AG
Schlössliweg 4
4500 Solothurn

Das Abo für weiches Wasser
+41 32 628 28 00
info@atlis.ch
kalkmaster.ch

Werden auch Sie Matchballspender!

Über den Link https://fcbueren.ch/uploads/Matchball_2022_RR.pdf kann das Formular Matchball-Spende heruntergeladen werden, entsprechende Spiele ankreuzen und abschicken. Das ausgefüllte Formular sollte mindestens 8 Tage vor Matchbeginn bei uns eintreffen.

Auf Wunsch stellen wir Ihnen gerne unser Sponsorendossier zu oder Sie kontaktieren unseren Chef Marketing/Sponsoring Willy Rüttimann über Mail an willy.ruettimann@bluewin.ch oder Sie rufen ihn über die Nummer +41 79 642 45 05 an und vereinbaren einen Beratungstermin.

Wir freuen uns, Sie in unserer Familie begrüßen zu dürfen.

Patrick Knuchel, Trainer
 Urs Imhof, Torhütertrainer

Arn Patrick	Leibundgut Philipp	Mendes Edgar	Spring Pascal
Bäriswyl Pascal	Morgado Marcelo	Steffen Luca	Enderli Jan
Born Janik	Neuhaus Florian	Neuenschwander Risto	Schüpbach Jannis
Gardi Julian	Roder Thomas	Jenni Nick	Aeschbacher Reto
Hirsbrunner David	Stettler Lars	Brechbühl Lars	Crimi Marco
Kocher Jan	Kästli Daniel	Blanke Kenji	



Sagst du FC Schüpfen, dann meinst du Nick Jenni. Das soll gegenüber seinen Mitspielern nicht despektierlich gemeint sein. Aber wenn du nach 11 Spielen bereits 16 Tore erzielt hast, dann relativiert sich diese Aussage. 22.08.2021, Tatort Rohrmatte Schüpfen, FC Schüpfen – FCB 4:2, 16' 1:0 Nick Jenni, 20' 2:0 Nick Jenni, 44' 3:1 Nick Jenni. Muss noch mehr gesagt werden? Sonst fragt in Lengnau nach (4 Tore), in Orpund (3 Tore) und in Pieterlen (2 Tore).

Also liebe FCBlers, legt diesen Mann an die Kette, sofern dieses Unterfangen überhaupt gelingen kann.

Wenn wir uns an das Vorrundenspiel in Schüpfen erinnern, "überchunsch fasch Bibeli am Füdle". Stark ersatzgeschwächt angetreten, gelang unseren Cracks wenig, im Gegenteil, man lud den Gegner zum Toreschiessen ein. Da dürfen und müssen wir auf eine Wiedergutmachung hoffen. Gas gäh Giele!

Beiden Teams wünschen wir ein faires und unfallfreies Spiel. Hopp FCB!

Rangliste 3. Liga, Gruppe 4

1. FC La Neuveville-Lamboing	11	10	1	0	(4)	49	:	11	31
2. FC Länggasse b	12	8	2	2	(29)	47	:	20	26
3. SC Worb	12	6	3	3	(50)	33	:	23	21
4. FC Täuffelen	11	6	2	3	(15)	35	:	35	20
5. SC Aegerten Brügg	12	6	2	4	(25)	24	:	25	20
6. FC Schüpfen	11	5	2	4	(24)	28	:	22	17
7. FC Orpund	12	5	2	5	(19)	27	:	25	17
8. FC Zollikofen	12	5	2	5	(28)	29	:	28	17
9. FC Büren an der Aare	12	1	5	6	(42)	21	:	30	8
10. SC Rütli b. Büren	12	2	1	9	(27)	15	:	39	7
11. FC Pieterlen	12	2	1	9	(56)	16	:	53	7
12. FC Lengnau	11	1	3	7	(13)	16	:	29	6



Im Schpiu gäge SC Worb, es louft die 89. Minute und es scheidet 2:2, foulet e Worber dr Marco Kocher u scheidet ihm pär Exgüsse no uf's'Chnöi. Dä arm Cheib het päägget wie ne Moore und blybt ligge. Nenei, müed isch är nid gsy und nümme möge geit bim Marco scho grad gar nid, bygoscht nei! We dä blybt ligge, de muesch nid grad am Lycheschmuggler aalüte, aber de isch beschtimmt öppis gröbers passiert. Das het dr Marco vo sym Vater, dä isch aube no uf eim Scheiche schnäuer gsy aus si Gägeschpieler, u wenn's de gar nümme gange isch, de isch är haut uf de Chnöi wyter und het probiert ne no z'packe. Item, wieder obe aachnüpfe. Auso dr Marco liggt am Bode u dä vo Worb was gisch was hesch uf ds Büregou zuegsecklet und nächhär macht dä fräch Cheib no ds zwöi zu drü.

Do fäut doch e wichtige Protagonischt? Genau, dr Schiri! Nei, dä isch nid hingerem Damm go es Gschäftli verrichte, dä isch uf em Bitz umegfurzet und het versuecht, aues was y churzer Zyt passiert isch, is Fadechörbli z'tische. Und nei – unmüglech es Foul – es isch jo nume z'vordere Chrüzband grisse. Wens Foul wär gsy, de wär z'hingere Chrüzband, z'üssere Syteband, z'innere Syteband, z'Hoseband, z'Armband und z'Schtrumpfband ou abenang. Aber äbe, "nume" z'vordere Chrüzband, wägerli isch doch ke Pfiff wärt. Das isch jitz e Löu, so eine.

Ds Gou het zeut, dr Marco isch gäng no gläge, d'Worber (die fräche Cheibe) hei gjublet, mir sy schier düredrähjit, eine uf em Bänkli het e Trinkfläsche verjätet, ir Buvette isch ds Bier i de Häus blybe stecke, ds Würschtli vom Hot-dog isch wieder is Brot zrugge. Churz u bündig – e Schysstag.

Donnschtig, 7. April 2022, dr Marco git d'Schademäudig düre. Z'vordere Chrüzband isch grisse, chönnt sy, dass no öppis derzuehunnt. Das heisst operiere, dr Termin isch ou scho gnaglet.

Die wärde Fröid ha ir Bude und uf de Bouschteue.

Dr André Habegger hets am ne Fründschaftsschpiu vom Zwöi ou verwütscht. So viu ig ghört ha, gseht's no chley schlimmer us.

Mir wünsche am Marco und am André gueti und schnäui Besserig!

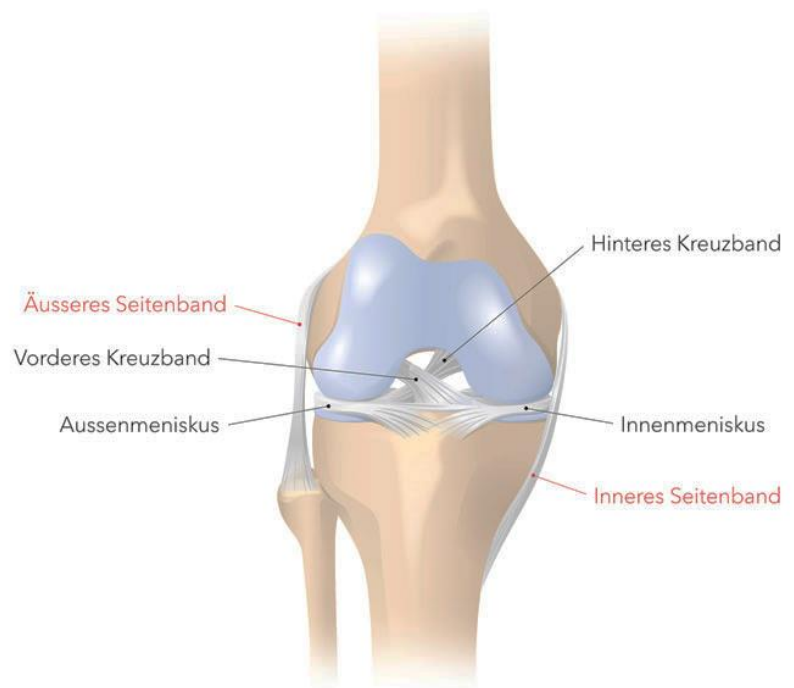

Das letzte Wochenende in der 3. Liga

Sa 02.04.2022					
17:00	FC Lengnau Spielnummer 124899	-	FC La Neuveville-Lamboing		V
18:00	FC Täuffelen Spielnummer 124895	-	FC Schüpfen		V
19:00	FC Länggasse b Spielnummer 124896	-	FC Orpund	2 : 1	☰
So 03.04.2022					
10:00	SC Rüti b. Büren Spielnummer 124897	-	FC Pieterlen	2 : 3	☰
10:00	SC Aegerten Brügg Spielnummer 124898	-	FC Zollikofen	1 : 1	☰
10:30	FC Büren a. A. Spielnummer 124894	-	SC Worb	2 : 4	☰

8.	FC Zollikofen	12	5	2	5	(28)	29	:	28	17
9.	FC Büren a. A.	12	1	5	6	(42)	21	:	30	8
10.	SC Rüti b. Büren	12	2	1	9	(27)	15	:	39	7
11.	FC Pieterlen	12	2	1	9	(56)	16	:	53	7
12.	FC Lengnau	11	1	3	7	(13)	16	:	29	6

Das letzten Spielwochenende brachte der Situation am Ende der Tabelle einen unerwarteten Zusammenschluss. Der SC Rüti verlor zuhause überraschend gegen Pieterlen. Bis zur 70. Minute hatte Sacha Stauffer mit seinen zwei Toren für die 2:1 Führung für Rüti gesorgt. In der 80. Minute erzielte Pieterlen den Ausgleich und in der 90. Minute gar den Siegtreffer. Pieterlen hat punktemässig mit Rüti gleichgezogen.

Lengnau hätte zuhause La Neuveville Lamboing empfangen sollen, dass Spiel wurde aber witterungsbedingt verschoben. Nach Verlustpunkten liegt Lengnau einen Punkt vor Büren. Somit befindet sich bei möglichen 3 Absteigern Büren auf dem Schleudersitz.

Büren mit unglücklicher Niederlage gegen Worb ist nun gefordert und muss gegen Schüpfen zu Punkten kommen. Einen Haken hat die ganze Sache. Durch die frühe gelbe Karte von Ruben Dos Santos gegen Worb sitzt Ruben dieses Wochenende nicht mal auf der Bank. Die vierte gelbe ist gleichbedeutend mit einer Suspension. Das heisst, die Abwehr erfährt eine Retusche und muss ohne den Routinier auskommen. Wir drücken die Daumen.

Die weiteren Begegnungen der gefährdeten Teams sind:

Sa 09.04.2022, 17:00 Uhr: FC Lengnau – SC Worb

Sa 09.04.2022, 17:30 Uhr: FC Zollikofen – SC Rüti b. Büren

So 10.04.2022, 10:00 Uhr: FC Pieterlen – FC Länggasse b

Das unmögliche Aprilwetter wird an diesem Wochenende bestimmt die Finger im Spiel haben und dafür sorgen, sofern nicht auf Kunstrasen gespielt wird, dass die eine oder andere Partie buchstäblich ins Wasser fällt. Hopp FCB



Der ruhige, manchmal zu ruhige Denis Schneider sagt über sich "ich bin ehrgeizig und ausdauernd". Siehst du ihn auf dem Fussballplatz, zweifelst du keine Sekunde an dieser Aussage. Kampfstark, schussgewaltig und mit einer guten Spielübersicht ausgestattet, da ist es mehr als logisch, dass seine Lieblingsposition im zentralen Mittelfeld zu suchen ist. Eine hilfreiche Unterstützung dazu bietet die Körpergrösse von 183 cm (bisch sicher, isch das nid meh?) und das Gewicht von 83 kg. Werte, die für Robustheit und Durchsetzungsvermögen stehen. Vor dem Spiel sind ein Kaugummi und der richtige Musikstil Voraussetzung für eine Topleistung.

Denis ist am 9. März 1996, als jüngster von zwei Jungs, in Büren an der Aare geboren. Seit 3 Jahren wohnt er in Seedorf und arbeitet als Kalkulator bei EgoKiefer AG in Zollikofen.

Die Juniorenzeit absolvierte Denis beim FC Büren an der Aare. Bald schon wurde offensichtlich, dass da ein Talent heranwächst. Da ist es nicht verwunderlich, dass bald der Wechsel zum FC Biel vollzogen wurde. Dort durchlief Denis die Stationen von den U12 bis zu den U15, um danach wieder zu seinem Stammklub zurückzukehren. Seit 2012 steht er im Kader des FCB.

I♥ David Beckham und den FC Liverpool. Fitness, Reisen und Skifahren sind seine Hobbys. Die bevorzugten Getränke sind Tee und Cola und beim Essen ist er wild auf asiatisches Essen. Der Musikstil richtet sich nach Lust und Laune.

Als grösste Freude des Alltags kommt prompt: "Jeden Tag gesund zu sein"! Am Herzen liegt ihm allen danke zu sagen, welche den Verein unterstützen und an den Spielen auswärts und zuhause mitfiebern.

Alles Gute Denis!

Sponsoring- und Werbemöglichkeiten - Alles auf einen Blick

	<i>Kosten Saison</i>	<i>Wunsch-Sponsoring</i>
Haupt- und Co-Sponsoring		
● Hauptsponsor	Nach Absprache	<input type="checkbox"/>
● Co-Sponsor	Nach Absprache	<input type="checkbox"/>
Mitgliedschaften und Gönner		
● Passivmitgliedschaft	40.00	<input type="checkbox"/>
● Gönnerbeitrag	Nach Absprache	<input type="checkbox"/>
● Club 99 (Juniorenförderung)	99.00	<input type="checkbox"/>
Werbung, Inserate, Materialsponsoring		
● Matchballspender (in Klammer Anzahl Spiele)	150.00 (1) 450.00 (4) 1'200.(11)	<input type="checkbox"/>
● Bandenwerbung		
● Klein (90 x 200cm), beidseitig bedruckt	450.00	<input type="checkbox"/>
● Gross (90 x 400cm), beidseitig bedruckt	1'000.00	<input type="checkbox"/>
● Banners, Buttons - Website FC Büren a. A.	200.00	<input type="checkbox"/>
● Matchprogramm Inserat1 Seite A5 (11 Heimspiele)	375.00	<input type="checkbox"/>
● Matchprogramm Inserat½-Seite A5 (11 Heimspiele)	250.00	<input type="checkbox"/>
<input type="checkbox"/>		
● Matchprogramm Inserat¼-Seite A5 (11 Heimspiele)	150.00	<input type="checkbox"/>
<input type="checkbox"/>		
● Match-Uhr	Nach Absprache	<input type="checkbox"/>
● Materialspende	Nach Absprache	<input type="checkbox"/>
Patronate und Individuelles Sponsoring		
● Turnierpatronate	Nach Absprache	<input type="checkbox"/>
● Sponsorenlauf	Nach Absprache	<input type="checkbox"/>
● Individuelle Leistung	Nach Absprache	<input type="checkbox"/>

Anmeldetalon Ja, ich möchte den FC Büren an der Aare wie angekreuzt unterstützen.

Name, Vorname: Firma:

Adresse: PLZ / Ort:

Telefon: E-Mail:

Datum: Unterschrift:

Vielen Dank. Wir nehmen mit Ihnen gerne Kontakt zur Detailbesprechung auf.

Bisher gespielte Matches Saison 2021/22 – 3. Liga

19.08.2021 Berner-Cup in Lengnau: FCB – SV Meiringen (2.) 2:5 (1:4)

Meisterschaft: Vorrunde

22.08.2021: FC Schüpfen – FCB 4:2 (3:1)

Torschützen FCB: Nikola Crnogorac, David Probst.

28.08.2021: FC Orpund – FCB 0:0

05.09.2021: FC Pieterlen – FCB 0:3 (0:1)

Torschützen FCB: 2x Luca Lauper, Thomas Lerch

11.09.2021: FC Zollikofen – FCB 2:2 (2:1)

Torschützen FCB: 2x Luca Lauper

19.09.2021: FC La Neuveville-Lamboing – FCB 3:2 (0:0)

Torschützen FCB: Nikola Crnogorac, Marco Günther

25.09.2021: FC Lengnau – FCB 2:2 (1:1)

Torschützen FCB: 2x Luca Lauper

01.10.2021: SC Aegerten Brügg – FCB 2:1 (2:1)

Torschütze FCB: Yannic Kubacki

Rüti b. Büren – FCB 3:0 (2:0)

16.10.2021: FC Länggasse b – FCB 4:1 (2:1)

Torschütze FCB: Luc Gutbub

23.10.2021: FC Täuffelen – FCB 4:4 (2:0)

Torschützen FCB: Denis Schneider, Reto Rüttimann,
2x Luca Lauper

31.10.2021: SC Worb – FCB 2:2 (1:1)

Torschützen FCB: 2x Denis Schneider

Meisterschaft: Rückrunde

03.04.2022: FCB – SC Worb 2:4 (0:1)

Torschützen FCB: Men Meier, Ruben Dos Santos





Sportplatz Lachen
Samstag, 30. April 22
ab 15:30 Uhr

Raclette & Grilladen

14:00 5. Liga: FCB - FC Orpund
16:00h: FCB 3. Liga - FC Zollikofen

Wir freuen uns auf Ihren Besuch!



FC Büren an der Aare Samstag, 7. Mai 2022
ab 15:30 Uhr
Sportplatz Lachen

Sponsorenapéro

Herzlichen Dank an unsere Sponsoren
und Gönner im Namen des gesamten
Vereins für treue und grosszügige
Unterstützung!
Eine persönliche Einladung folgt!

16:00 3. Liga:
FCB - FC La Neuveville-Lamboing



FC Büren an der Aare Sportplatz Lachen
Buvette

MAI 27 MAI 28 MAI 29

Fischessen

Freitag: 11.30 - 14.00 / 17.00 - 21.00 Uhr
Samstag: 11.00 - 21.00h Uhr
Sonntag: 11.00 - 16.00 Uhr

Knusprige Zanderfilets frittiert im
beliebten und „chüschtigen“ Spezialteig
CHF 17.50 mit Brot, Mayo und Zitrone

Wir freuen uns auf Ihren Besuch!



Sportplatz Lachen Büren an der Aare

Saisonabschluss
11. Juni 2022, ab 15:00h

Anlass für
Mitglieder
Familien
Sponsoren
Freunde
bei Live-Musik
Grilladen

Wir freuen uns auf Deinen Besuch!

Mir si fair und berücksichtige üsi Sponsore, Gönner u Schpänder,
we mir gö go ychoufe.

Achtung blattWERK jitz nöi mit Webshop!



blätter, blumen & mehr
kreuzgasse 4, büren a.a.
www.blattwerk-bueren.ch

**blatt
WERK**

blattwerk, blätter blumen und mehr
kreuzgasse 4, 3294 büren an der aare
telefon 032 351 08 74
blumen@blattwerk-bueren.ch

Heimspiel auf dem Sportplatz Lachen

FC Büren an der Aare

FC Orpund



Donnerstag

14.04.2022, 18:30 Uhr

Meisterschaft 3. Liga

14. Spieltag



Matchballspender:

Restaurant Bären, M. Leuenberger + G. Fehr, 3263 Bütigen

Markthof Lengnau, Jungfraustrasse 2, 2543 Lengnau

KalkMaster, Atlis AG, Schössliweg 4, 4500 Solothurn

IPS Gebäudetechnik, Zikadenweg 7, 3006 Bern



Ä Portion Tradition.

Vorstand:

Christian Lauper (Präsident), Urs Stotzer (Vizepräsident), Fritz Leimgruber (Finanzchef), Sepp Eigenmann (Sekretär/Sportchef), Xaver Haslinger (SPIKO), Ernst Beutler (Juniorenobmann), Paul Mollet (Anlässe/Buvette), Sabatino Chiti (Seniorenobmann), Peter Mollet (Materialverwalter), Mario Lanfranchi (Beisitzer).

Trainer 1. Mannschaft: Peter Hänzi (3. Liga)

Aus der Generalversammlung:

Der Präsident gibt bekannt, dass ein geeigneter Platz in Aussicht stehe und dass man mit 90% damit rechnen könne. Der FC habe sein Interesse mit einem Brief an den Gemeinderat bekundet. Die Verhandlungen mit der Ziegelei seien im Gange. An der Besichtigung des Platzes habe als Vertreter des FC Stotzer Urs teilgenommen. Über die Aufteilung der Kosten zwischen Gemeinde und FC könne erst gesprochen werden, wenn die genauen Zahlen vorliegen.

Saisselin René verlangt anschliessend das Wort und gibt den Rat, man solle unbedingt darauf bestehen, dass der Platz aufgefüllt werde, und dass man den Mietvertrag für mindestens 10 bis 15 Jahre abschliessen solle.

Folgende Spieler werden einstimmig in den Verein aufgenommen:

Aeschlimann Hans, Bory Charles, Bühler Kurt, Burri Hans, Ferraro Antonio, Gribi Ueli, Haslinger Xaver, Japarak Ismail, Kocher Jürg, Looser Kurt, Messerli Bruno, Rampini Ovidio, Rodriguez Florencio, Schönholzer Franz, Schwab Beat.

In Globo aufgenommen werden die Junioren:

Berger Beat, Beutler Hugo, Facchinetti Fredi, Gasser Paul, Gasser René, Gatschet Rolf, Lerch Werner, Meuter Hansueli, Moser Robert, Scheurer Paul, Schläfli Hansruedi, Schmalz Res, Schori Roland, Stotzer Beat, Trümpi Erich, Wyssmüller Beat



3. Mannschaft - 1972

Hinten von links nach rechts:

Ernst Beutler, Xaver Haslinger, Markus Stotzer, Hans Weyeneth, Urs Stotzer, Hans Burri, Peter Mollet

Vorne von links nach rechts:

Barney Urben, Rolf Flückiger, Ueli Gribi, Franz Schönholzer, Sabatino Chiti

14. 24. April 2022 FCB – FC Pieterlen

Matchzeit

Heimspiel auf dem Sportplatz Luchen

FC Büren an der Aare

FC Pieterlen



Sonntag

24.04.2022, 10:30 Uhr

Meisterschaft 3. Liga

15. Spieltag

SPORTSOUTLET!
best price for you
FACTORY!
TEAMSPOORT SEELAND

IPS
Gebäudetechnik

KalkMaster
Das Abo für weiches Wasser

SPAR
Weibel - Passion for Food.

Do, 21.04.2022, 18:45 Uhr: FCB 5. Liga - FC Täuffelen

Matchballspender:

Restaurant Bären, M. Leuenberger + G. Fehr, 3263 Bütigen

Valiant Bank AG, Bahnhofstrasse 57, 2501 Biel

KalkMaster, Atlis AG, Schössliweg 4, 4500 Solothurn

IPS Gebäudetechnik, Zikadenweg 7, 3006 Bern



Ä Portion Tradition.

Herzlich willkommen auf dem Lachen liebe Fussballfreunde

Der FC Büren an der Aare begrüsst Spieler und Staff des FC Pieterlen, den Spielleiter und unsere Matchbesucher ganz herzlich auf dem Fussballplatz Lachen. Wir wünschen Ihnen einen angenehmen Aufenthalt und freuen uns, Sie als Gast bei uns zu haben !

Herzlichen Dank an unsere Matchballspender:

Restaurant Bären
3263 Bütigen
Martin Leuenberger & Grazia Fehr-Fornaro
Tel. 032 384 23 49
Dienstag + Mittwoch Ruhetag

Restaurant Bären

M. Leuenberger + G. Fehr
Bürenstrasse 5
3263 Bütigen

+41 32 384 23 49
Di/Mi Ruhetag

valiant

Valiant Bank AG

Bahnhofstrasse 57
2501 Biel

+41 32 327 28 29
biel@valiant.ch
valiant.ch/de/-/gst-biel



IPS Gebäudetechnik AG

Zikadenweg 7
3006 Bern

+41 31 332 30 50
info@ips-gebaeudetechnik.ch
ips-gebaeudetechnik.ch



Kalkmaster

Atlis AG
Schlössliweg 4
4500 Solothurn

Das Abo für weiches Wasser
+41 32 628 28 00
info@atlis.ch
kalkmaster.ch

Werden auch Sie Matchballspender!

Über den Link https://fcbueren.ch/uploads/Matchball_2022_RR.pdf kann das Formular Matchball-Spende heruntergeladen werden, entsprechende Spiele ankreuzen und abschicken. Das ausgefüllte Formular sollte mindestens 8 Tage vor Matchbeginn bei uns eintreffen.

Auf Wunsch stellen wir Ihnen gerne unser Sponsorendossier zu oder Sie kontaktieren unseren Chef Marketing/Sponsoring Willy Rüttimann über Mail an willy.ruettimann@bluewin.ch oder Sie rufen ihn über die Nummer +41 79 642 45 05 an und vereinbaren einen Beratungstermin.

Wir freuen uns, Sie in unserer Familie begrüßen zu dürfen.



Patrick Thierstein, Trainer
Roger Dänzer, Assistenztrainer

Baumann Kai	Dick Nils	Lüthi Yannick	Serratore Alex
Bise Admir	Fondelot Yann	Luterbacher Luca	Sütterlin Noel
Dänzer Quentin	Gendusa Francesco	Röhrich Philipp	Thierstein Sandro
Dänzer Roger	Gribi Nik	Saurer Janis	Weber Christian
Däppen Jan	Häberli Stephan	Schanner Joel	Wittich Luca
Däppen Joel	Künzi Leandro	Schanner Yanick	

In den letzten 3 Spielen holte der FC Pieterlen 7 Punkte. Ein wichtiger Sieg in Rüti (3:2), ein Unentschieden gegen Länggasse und am Ostermontag der überraschende Sieg in Täuffelen (2:1)! Die geben nie auf! Beweise gefälligst? Siegtreffer in der 90. Minute in Rüti, in der 88. Minute das Unentschieden gerettet gegen Länggasse und schliesslich der Siegtreffer in der 80. Minute in Täuffelen.

Das pure Gegenteil ist beim FCB anzutreffen. 86' 3:2 La Neuveville, 90'+5' 2:2 Lengnau, 86' 4:4 Täuffelen, Worb auswärts 86' 2:2, Worb zuhause 89' 2:3, 90'+1' 2:4, Orpund 80' 1:2. Die einzigen klaren Niederlagen, mit welchen sich der FCB zu befassen hatte, sind das 3:0 in Rüti und das 4:1 gegen Länggasse. Die restlichen Spiele standen stets auf des Messers Schneide und hätten mit einer Prise Glück auch anders ausgehen können.

In diesem für den FCB so entscheidenden Spiel stehen die Vorzeichen auf Sturm. Zu den Verletzten Simon Käser, Marco Günther und Marco Kocher. gesellen sich neu Denis Schneider, Men Meyer (Fingerbruch) und Thomas Lerch (4. gelbe Karte). Wahrlich ein schlechtes Omen. Wie sich die Freistellung von Trainer Reto Rüttimann auswirkt, ist ungewiss. Zu hoffen ist, dass die Mannschaft zu beweisen versucht, dass sie zu Unrecht im Keller der Tabelle steht. Wir hoffen und geben nicht auf.

Es git eifach ei Parole hüt "d'Finger und Vougas. Mi cha ds Glück ou erzwinge. Hopp FCB!

Rangliste 3. Liga, Gruppe 4

1.	FC La Neuveville-Lamboing	13	10	2	1	(5)	53	:	16	32
2.	FC Länggasse b	14	9	3	2	(37)	54	:	24	30
3.	SC Worb	14	7	3	4	(51)	38	:	27	24
4.	FC Orpund	14	7	2	5	(24)	34	:	30	23
5.	SC Aegerten Brügg	14	7	2	5	(28)	27	:	28	23
6.	FC Schüpfen	13	6	3	4	(25)	35	:	28	21
7.	FC Täuffelen	13	6	2	5	(21)	40	:	42	20
8.	FC Zollikofen	14	5	3	6	(32)	31	:	33	18
9.	FC Pieterlen	14	3	2	9	(63)	21	:	57	11
10.	FC Lengnau	13	2	3	8	(18)	18	:	32	9
11.	SC Rüti b. Büren	14	2	3	9	(28)	19	:	43	9
12.	FC Büren an der Aare	14	1	6	7	(47)	25	:	35	9

Trainer Rüttimann ab sofort freigestellt!

Das hört sich jetzt an wie eine Schlagzeile aus der Skandalpresse. Dem ist aber nicht so. Aber alles schön der Reihe nach.

Nachdem der Vertrag mit Reto Rüttimann auf die Saison 2022/23 nicht mehr verlängert wurde, bekundeten diverse Vereine Interesse am scheidenden Trainer. Innerhalb kurzer Zeit war dann in der Lokalpresse zu vernehmen, dass sich der SC Aegerten Brügg und Reto Rüttimann für einen zukünftig gemeinsamen Weg entschlossen haben. Dazu gratulieren wir herzlich.

Warum aber wie ein Blitz aus heiterem Himmel die sofortige Freistellung? Lassen wir uns die Resultate bis zur gespielten 14. Runde zu Gemüte führen, wird offensichtlich, dass sich die Vereinsführung zum Handeln gezwungen sehen musste. Die ganze Mannschaft zum Teufel schicken? Geht nicht. Den Sportchef am Senkel packen? Geht aber nützt nichts, weil falscher Ansatz. Den Vorstand auswechseln? Geht gar nicht. Was bleibt? Richtig – der Trainer. Die Vereinsleitung hat nach interner Beurteilung der aktuellen Situation entschieden, dass frischer Wind guttut. Gesagt, getan. Am Sonntag wird Thomas Lauper, derjenige mit geht aber nützt nichts, an der Linie das Sagen haben. Im Zuge dieser Massnahmen wurde auch Patrick Von Felten freigestellt. Er wird aber auf der Bank Platz nehmen, damit ein Routinier eingreifen kann, wenn das Wasser im Spiel bis zum Hals steht (bildlich gemeint, etwas anderes wollen wir ja nicht heraufbeschwören). Denn eines ist uns ja auch bewusst. Mit Reto Rüttimann verliert der FCB nicht nur den Trainer, sondern einer der effizientesten Spieler der vergangenen und der laufenden Saison.



Der Name Reto Rüttimann steht für engagiert, erfolgshungrig und in seinem Schaffen bis in die Haarspitzen motiviert. Dafür gibt er alles und tut alles. Sein exzellenter Fitnessstand kann diese Aussage mehr als bestätigen. Das gilt als Spieler wie als Trainer. Aber, und da wird mir Reto sicher nicht böse sein, auch ein Mahner und hartnäckiger Forderer. Vo nüt chunnt nüt, sein Motto.

Bereits ab 5. Dezember 2013 übernahm Reto Rüttimann das Amt des Trainers in der 2. Liga regional. Sein Vorgänger hinterliess ein nicht mehr gutzumachendes Punktemanko, der FCB stieg ab (Saison 2013/14). Die nachfolgende Saison in der 3. Liga übernimmt am 6. September 2015 Remo Palumbo, am 19.09.2015 Thomas Lauper und ab 25.10.2015 Patrick Tüscher/Björn Beyeler. Es folgte auf die Saison 2015/2016 Patrick Rudolf. Die Folgen dieser Zickzack-Strategie? Der Abstieg in die Niederungen der 4. Liga. 2016/2017 kehrt mit dem 3. Schlussrang Ruhe ein, um dann 2017/18 erneut den Trainer Mitte Saison in die Wüste zu schicken. Patrick Tüscher und Patrick Von Felten übernehmen und steigen 2018/2019 in die 3. Liga auf. Nun bestimmt Corona das Geschehen und verhindert eine gute Platzierung oder gar einen möglichen Aufstieg. Für die Saison 2020/2021 suchen die Verantwortlichen den Nachfolger der zurückgetretenen Tüscher/Von Felten vor der Haustüre und engagieren erneut Reto Rüttimann.

Wer Reto Rüttimann kennt weiss, dass der Privatmann Reto und der Trainer Rüttimann zwei Gesichter haben. Auf der einen Seite der gmögige, witzige und charmant auftretende Kollege und Freund und auf der anderen Seite der fordernde, unerbittliche und erfolgshungrige Trainer.

Büren verliert einen Trainer und exzellenten Spieler, aber hoffentlich keinen Kollegen und Freund.

Reto, herzlichen Dank für dein engagiertes Wirken in unserem Verein. Wir wünschen dir alles Gute und freuen uns, dich gelegentlich auf dem Lachen begrüßen zu dürfen.

Wie viel Wasser braucht ein Rasen?

Diese Frage stellen wir uns zumeist erst, wenn der Rasen während einer langen Schönwetterperiode die Blätter einrollt und eine bläuliche Grünfärbung bekommt. Dann wird es allerhöchste Zeit die Bewässerung zu installieren und laufen zu lassen. Doch wie lange müssen wir den Regner laufen lassen, bis die Gräser wieder genügend Wasser haben und wie lange reicht dieses?

Ein Boden enthält Unmengen kleiner Poren, die wir wegen ihrer Unscheinbarkeit kaum beachten. In ihrer Vielzahl machen sie in einem normalen Boden die Hälfte des Bodenvolumens aus. D.h. das Porenvolumen eines Kubikmeter gewachsenen Bodens beträgt etwa die Hälfte davon. Rund ein Sechstel des Bodenvolumens enthält Luftporen, welche das Regen- und Beregnungswasser nicht halten können. Dieses Wasser fließt in tiefere Bodenschichten ab.

Das zweite Sechstel des Bodenvolumens enthält Mittelporen mit einem Durchmesser von 0,0002 mm bis 0,05 mm. In diesen wird das Wasser gespeichert, welches die Pflanzen aufnehmen und nutzen können. In den ganz feinen Poren wird das Wasser so stark vom Boden gehalten, dass die Saugwirkung der Gräser nicht mehr ausreicht, dieses durch die Transpiration herauszusaugen. Die Fachleute nennen dieses Wasser «Totwasser».

Im Gegensatz zu anderen Pflanzen stehen Rasengräser auf einem Sportplatz sehr dicht beieinander. Pro Quadratmeter sind dies 30 000-35 000 Pflanzen. Den Rasengräsern, die in der Regel 15-20 cm tief wurzeln, stehen rund 25-30 Liter Wasser aus den Mittelporen zur Verfügung. Wollen wir das Bodenprofil füllen, müssen wir diese Wassermenge in den Boden bekommen. Dies ist einfacher gesagt als gemacht. Denn ein trockener Boden enthält viele Risse, durch welche das Beregnungswasser in tiefere Bodenschichten abfließt, und ein ausgetrockneter Boden lässt sich nur schwer wieder benetzen. Während Trockenperioden im Sommer, wenn lange Tage, hohe Sonneneinstrahlung, tiefe relative Luftfeuchtigkeit und Wind zusammenwirken, leert sich der Bodenpool oft sehr schnell. Je nachdem wie die genannten Einflussfaktoren zusammenwirken, liegt die Verdunstungsrate zwischen 2 bis 8 mm pro Tag.

Die nebenstehende Tabelle zeigt auf, wie viele Tage bei unterschiedlichen Verdunstungsraten eine Wassergabe reicht.

Tageshöchsttemperaturen	Tägliche Wasserverdunstung (Evapotranspiration)	Beregnungsabstand bei Wassergaben von 20 l/m ²
> 30°C	> 5 l/m ²	3-5 Tage
25-30°C	3-4 l/m ²	6-8 Tage
20-25°C	2-3 l/m ²	8-10 Tage
< 20°C	< 2 l/m ²	10-14 Tage

Beim Wassergeben lassen die meisten Leute ihr Bauchgefühl sprechen. Sie drehen den Wasserhahn an und bei Gelegenheit wieder ab. Wie viel Wasser auf und in den Boden gelangt, bleibt meistens unbekannt. Mit mehreren Regenmessern, welche unter die Beregnungsanlage gestellt werden, lässt sich die verabreichte Wassermenge einfach ablesen. Auch mit zylindrischen Gefäßen lässt sich die verabreichte Wassermenge pro Quadratmeter ermitteln. Die Höhe in Millimeter entspricht der Wassermenge in Liter pro Quadratmeter. Wer jedoch wirklich wissen will, wie gut die Beregnung funktioniert, sticht mit dem Spaten ein kleines Bodenprofil und schaut, ob nach der Beregnung der Boden bis unten gleichmässig durchfeuchtet ist.



Bei zu kleiner Wassergaben: Nur die obersten 6 cm sind feucht, tiefer unten ist es noch trocken

Mit freundlicher Genehmigung der



3. Liga - Gruppe 4

Sa 16.04.2022

16:00	SC Aegerten Brügg	-	FC Lengnau	1	: 2
16:30	FC Länggasse b	-	FC Zollikofen	4	: 1
17:30	SC Worb	-	FC Schüpfen	3	: 4

Mo 18.04.2022

16:00	FC Täuffelen	-	FC Pieterlen	1	: 2
16:00	SC Rüti b. Büren	-	FC La Neuveville-Lamboing	3	: 3

Wer hätte das gedacht? Der SC Aegerten Brügg verliert zuhause gegen den FC Lengnau mit 1:2. Mit dem gleichen Resultat entführt der FC Pieterlen die volle Punktzahl aus Täuffelen und Rüti ringt dem Leader FC La Neuveville-Lamboing ein 3:3 Unentschieden ab. Sacha Stauffer ist vom Punkt in der 87. Minute erfolgreich und rettet den so wichtigen Punkt.

Dieses Wochenende spielen die vier Letztplatzierten der Tabelle gegeneinander.

So 24.04.22, 10:30h: FCB - FC Pieterlen

So 24.04.22, 16:00h: FC Lengnau – SC Rüti b. Büren

Da heisst es verlieren verboten, respektive nur mit einem Sieg kann die Gefahr des Abreissens vorläufig verhindert werden.

Die restlichen Spiele des gefährdeten Quartetts im Überblick:

04.05.22, 20.15h: **FC Lengnau** – FC La Neuveville-Lamboing (Nachholspiel)

07.05.22, 16:00h: **FCB** – FC La Neuveville-Lamboing

07.05.22, 17:00h: **FC Lengnau** – FC Täuffelen

08.05.22, 10:00h: **SC Rüti b. Büren** – SC Worb

08.05.22, 10:00h: **FC Pieterlen** – FC Orpund

14.05.22, 16:00h: **FCB** – **FC Lengnau**

14.05.22, 16:30h: FC Länggasse b – **SC Rüti b. Büren**

15.05.22, 10:30h: SC Worb – **FC Pieterlen**

21.05.22, 17:00h: **FC Lengnau** – FC Schüpfen

21.05.22, 17:30h: FC Zollikofen – **FC Pieterlen**

22.05.22, 10:00h: **SC Rüti b. Büren** – FC Täuffelen

22.05.22, 10:30h: **FCB** – SC Aegerten Brügg

28.05.22, 16:00h: FC Orpund – **FC Lengnau**

29.05.22, 10:00h: **FC Pieterlen** – FC La Neuveville-Lamboing

29.05.22, 10:30h: **FCB** – **SC Rüti b. Büren**

04.06.22, 16:00h: **FCB** - Länggasse b

04.06.22, 16:00h: **SC Rüti b. Büren** – FC Länggasse b

04.06.22, 16:00h: **FC Lengnau** – **FC Pieterlen**

11.06.22, 16:00h: **FCB** – FC Täuffelen

11.06.22, 16:00h: FC Orpund – **SC Rüti b. Büren**

11.06.22, 16:00h: **FC Pieterlen** – SC Aegerten Brügg

11.06.22, 16:00h: FC Zollikofen – **FC Lengnau**



Üse Thomi, das isch e liebe Cheib! U scho isch aues gseit. Mir verzeue glich no chlei öppis.

Am 12. Juli 1980 in Grenchen gebore, hets d'Familie Lerch im 1982 uf Arch verschlage. Dört het dr Thomi aui Schuele bsuecht, bevor är d'Lehr bi dr ETA in Grenchen aus Wärczügmaker absolviert het.

Hüt isch dr Thomi e gschtandne Familienvater, wohnt mit dr Familie, das isch si Frou d'Melanie und de beide Ching Robin und Luisa, in Büren an der Aare. Schaffe tuet är aus Montör in Niederönz bi dr Bystronic Laser AG. 1.87 gross, 81 kg Kampfgwicht und blaiu Ouge, weme jitz no sini Charakterzüg kennt, isch är dr Troum vo jeder Schwiegermuetter.

Über Wacker Grenchen und FC Grenchen isch dr Thomi im 1999 zum FCB gschtosse und het ohni Unterbruch im Eis gschiut. Do chame ruhig säge, wenn angeri mit Schutte ufghört hei, het dr Thomi ersch so rächt aagfange, es Urgeschtein und usem Team nid wägzdänke. Si bevorzugt Platz isch im Mittufäud, chopfbaustarch und e gueti Technik zeichne ihn us. Mi het sich mängisch gwünscht, dr Thomi wär chlei resoluter, würd mou zur Hut usfahre und säge, was Sach isch. Aber mi seit jo nid vergäbe, e Chräbs isch Bedacht uf d'Gfüu vo de Mitmönsche, isch hiufsbereit und guetmüetig, Reschpäkt und Fairness si ihm wichtig. Es erschtunt nid, isch sis Hobby d'Familie.

Är gfiingt, Büre isch e coole Verein und schetzt Kameradschaft im Team. Ir dritte Haubzyt bim ne Bier isch är mit Lieb und Seu derby, dört geit är uf und ihm isch puduwou. Wenn jitz no öpper e Pizza uftischet, sis Lieblingsässe, de isch dr perfäkt Momänt erreicht. Haut, no guete Rock ghört derzue!

AC Milan und YB, Marco van Basten und dr Guillaume Hoarau, dört het är  gsetzt. Ds Lache vo sine Ching, das isch am Thomi sis Ein und Alles. Mir si froh, bisch bi üs. Geile Typ!

Im Zuge der Freistellung von Reto Rüttimann ist auch Patrick Von Felten ab sofort freigestellt worden. Präzisiert ausgedrückt, hat Vofi sein Amt zur Verfügung gestellt, damit ein Neuanfang ohne Vorbelastungen gelingen kann.

Im Matchprogramm vom 12.09.2020 haben wir Vofi portraitiert. Aus aktuellem Anlass wiederholen wir auszugsweise und aktualisiert den Text.

Wär dr Vofi mou het gseh schutte, isch dr Idruck nid los worde, dass dä Maa bir Geburt bereits Schuttschueh het agha. Schnäu wie ne Pfyu, trickrich, schlitzohrig und mit em ne satte Schuss usgstattet isch är für jede Gägespieler zum Trauma worde.

Mit sächs Johr isch dr Vofi bim FC Dotzigen i sy Karriere gstartet u schnäu isch klar worde, dass me das Talänt nid lang cha haute. Bereits mit 13 (1994) het är zum FC Biel gwächslet und isch über d'U-16 und U-18 i dr 1. Liga zum Stammspieler worde.

Im Summer 2006 het sich d'Frog gsteut, Fuessbau verbunde mit viu Ufward oder Bruef, zum Glück für e FC Büre het ds Zwöite dr Usschlag gäh. Vom FC Biel und vo dr Badi het me sech kennt und so het är u si Kolleg Michael Blaser sich für üse FCB entschiede. Legendär isch am Vofi si Spruch alässlech vom ne Interview mit em Bieler Tagblatt. "Ich will in Büren eine gute Zeit erleben". Bereits ir erste Saison het me dr Ufstieg i die 1. Stärkeklass gschafft und i dr Saison 2008/09 sogar dr Gump i die 2. Liga realisiert.



Uf d'Saison 2009/10 het sich dr Vofi a ne nöii Herusforderig gwagt und het in Dotzigen ds Traineramt übernoh. Mir hei damaus gschriebe "*Vofi – mönschlech wie sportlech e Mordstyp, du wirsch üs schwär fähle! Merci für aues und viu Erfoug mit em FC Dotzige! Du weisch – Tür isch für di immer offe!*" Und die lladig het dr Vofi uf d'Rückrunde 2017/18 agnoh und mit dem Patrick Tüscher die 1. Mannschaft übernoh. Bereits e Saison spöter het är scho wieder chönne e Ufstieg fiire (vor 4. i die 3. Liga). Mi chönnt fasch säge, es Feierbiest dä Vofi!

Die gueti Kameradschaft innerhalb vom Team und im ganze Verein hei dr Vofi bewoge, ernöt zu üs z'stosse. Bis letscht Wuche isch är im "Eis" am Reto Rüttimann zur Syte gschtange. Mit sire ruehige Art, em fuessbauerische Wüsse und dr Kunst, es Spiu chönne z'läse, e unverzichtbare Maa, bsunders ou wüu dr Reto aus Spieler uf em Platz unverzichtbar gsy isch.

2008 het dr Vofi es nöis Kapitu i sym Läbe uftoh und isch mit sir Läbenspartnerin Rocio zämezoge. Im März 2010 isch d'Elin uf d'Wäut cho und im Januar 2012 dr Stammhauer Noah. Dr Vofi schaffet uf dr Versicherigsbranche bir Vaudoise Lyss aus Seniorberater Versicherig und Vorsorg und wohnt in Lyss

"Ig hoffe ou jitz wieder e ähnlich erfougrichi Zyt in Büre erläbe z'chönne. Z'Wichtigste isch jedoch, dass mir es kameradschaftlechs Mitenang pflege u wyterhin Spass a üsem Hobby hei."

Vofi, schön bisch bi üs u Spass hei mir mit dir in Hülle und Fülle. Wär weiss, drü Mou mit Büre ufgschtiege. Das cha wahrlech nid mänge vo sich bhaupte.

Nun ist es wieder so weit, erneut bleibt uns nur der Dank. Oder ächt doch nid? Wär dr Vofi kennt weiss, dass är gäng öppe no e Pfyu im Köcher het. Wir lassen hier mal ein Fragezeichen stehen.

Vofi, mit deiner ruhigen, sympathischen und fröhlichen Art bist du im FCB ein fester Bestandteil. Wir lassen das mit einem schlichten "merci viu mou" so stehen.

Bisher gespielte Matches Saison 2021/22 – 3. Liga

19.08.2021 Berner-Cup in Lengnau: FCB – SV Meiringen (2.) 2:5 (1:4)

Meisterschaft: Vorrunde

22.08.2021: FC Schüpfen – FCB 4:2 (3:1)

Torschützen FCB: Nikola Crnogorac, David Probst.

28.08.2021: FC Orpund – FCB 0:0

05.09.2021: FC Pieterlen – FCB 0:3 (0:1)

Torschützen FCB: 2x Luca Lauper, Thomas Lerch

11.09.2021: FC Zollikofen – FCB 2:2 (2:1)

Torschützen FCB: 2x Luca Lauper

19.09.2021: FC La Neuveville-Lamboing – FCB 3:2 (0:0)

Torschützen FCB: Nikola Crnogorac, Marco Günther

25.09.2021: FC Lengnau – FCB 2:2 (1:1)

Torschützen FCB: 2x Luca Lauper

01.10.2021: SC Aegerten Brügg – FCB 2:1 (2:1)

Torschütze FCB: Yannic Kubacki

Rüti b. Büren – FCB 3:0 (2:0)

16.10.2021: FC Länggasse b – FCB 4:1 (2:1)

Torschütze FCB: Luc Gutbub

23.10.2021: FC Täuffelen – FCB 4:4 (2:0)

Torschützen FCB: Denis Schneider, Reto Rüttimann,

2x Luca Lauper

31.10.2021: SC Worb – FCB 2:2 (1:1)

Torschützen FCB: 2x Denis Schneider

Meisterschaft: Rückrunde

03.04.2022: FCB – SC Worb 2:4 (0:1)

Torschützen FCB: Men Meier, Ruben Dos Santos

09.04.2022: FCB – FC Schüpfen 3:3 (1:1)

Torschützen FCB: Denis Schneider, 2x Fabian Schuler

14.04.2022: FCB – FC Orpund 1:2 (0:1)

Torschütze FCB: Nick Eggenberger

24.04.2022: FCB – FC Pieterlen : (:)



Heimspiel auf dem Sportplatz Lachen



FC Büren an der Aare

FC Zollikofen



Samstag

30.04.2022, 16:00 Uhr

Meisterschaft 3. Liga

16. Spieltag



Raclette-Essen/Grilladen



Sa, 30.04.22, 12:00: Jun. D/9 Team Häftli a - CS Lecce

Sa, 30.04.22, 14:00: 5. Liga FCB - FC Orpund

Matchballspender:

MAS Immo, Marianne Scholl, Hauptgasse 5, 3294 Büren a. A.

KalkMaster, Atlis AG, Schössliweg 4, 4500 Solothurn

IPS Gebäudetechnik, Zikadenweg 7, 3006 Bern



Ä Portion Tradition.



Fasnacht 1947



der alten Aare (1957)

Auf

15. 30. April 2022 FCB – FC Zollikofen

Matchzeit

Heimspiel auf dem Sportplatz Lachen

FC Büren an der Aare

FC Zollikofen



Club99
Gönnervereinigung
FC Büren a. A.



Samstag

30.04.2022, 16:00 Uhr

Meisterschaft 3. Liga

16. Spieltag

SPORTSOUTLET
best price for you
FACTORY
TEAMSPORT SEELAND

IPS
Gebäudetechnik

KalkMaster
Das Abo für weiches Wasser

SPAR
Weibel - Passion for Food.

Raclette-Essen/Grilladen

Sa, 30.04.22, 12:00: Jun. D/9 Team Häftli a - CS Lecce

Sa, 30.04.22, 14:00: 5. Liga FCB - FC Orpund

Matchballspender:

MAS Immo, Marianne Scholl, Hauptgasse 5, 3294 Büren a. A.

KalkMaster, Atlis AG, Schlössliweg 4, 4500 Solothurn

IPS Gebäudetechnik, Zibadenweg 7, 3006 Bern



Ä Portion Tradition

Der FC Büren an der Aare begrüsst Spieler und Staff des FC Zollikofen, den Spielleiter und unsere Matchbesucher ganz herzlich auf dem Fussballplatz Lachen. Wir wünschen Ihnen einen angenehmen Aufenthalt und freuen uns, Sie als Gast bei uns zu haben !

Herzlichen Dank an unsere Matchballspender:

 **mas immo** +41 32 353 13 13
Marianne Scholl marianne.scholl @mas-immo.ch
Hauptgasse 5 www.mas-immo.ch
3294 Büren an der Aare



Der Platzwart



IPS Gebäudetechnik AG +41 31 332 30 50
Zikadenweg 7 info@ips-gebaeudetechnik.ch
3006 Bern ips-gebaeudetechnik.ch



Kalkmaster Das Abo für weiches Wasser
Atlis AG +41 32 628 28 00
Schlössliweg 4 info@atlis.ch
4500 Solothurn kalkmaster.ch

Werden auch Sie Matchballspender!

Über den Link https://fcbueren.ch/uploads/Matchball_2022_RR.pdf kann das Formular Matchball-Spende heruntergeladen werden, entsprechende Spiele ankreuzen und abschicken. Das ausgefüllte Formular sollte mindestens 8 Tage vor Matchbeginn bei uns eintreffen.

Auf Wunsch stellen wir Ihnen gerne unser Sponsorendossier zu oder Sie kontaktieren unseren Chef Marketing/Sponsoring Willy Rüttimann über Mail an willy.ruettimann@bluewin.ch oder Sie rufen ihn über die Nummer +41 79 642 45 05 an und vereinbaren einen Beratungstermin.

Wir freuen uns, Sie in unserer Familie begrüßen zu dürfen.



Daniel Keller, Trainer
 Fabian Schmid, Assistent
 Stephan Jaggi, Torhütertrainer
 Marco Matellica, Stürmertrainer

Bujar Ajgeraj	Luca D Angelo	Bleron Lulleci	Corsin Siegenthaler
Michael Almodovar	Nikolaj Endrich	Yannick Maeder	Niccolo Schlueb
Valon Avdimetaj	Massimo Gervasi	Rafael Maichle	Luc Schneuwly
Simon Batt(C)	Nils Hebeisen	Bruno Milos	Dominik Schoch
Stefano Cascini	Kris Hebeisen	Josip Orkic	George Stepan
Sergio Caamano	Fredrik Ianos	Noah Pahud	Dominic Wiedenmayer
Tiago Andre Teixeira	Sven Kredtke	Ken Rölli	Lenny Wyler

Die Spieler in rot standen gegen FC Täuffelen im Startteam.

Aus den 4 Rückrundenspielen holte der FC Zollikofen 5 Punkte. Unentschieden in Aegerten, ebenso gegen Rüti, gegen Länggasse setzte es eine 4:1 Niederlage ab und im Spiel gegen das kriselnde Täuffelen gewann Zollikofen zuletzt 3:0. In der Vorrunde entführte Büren aus Zollikofen dank zweier Treffer von Luca Lauper einen Punkt.



Ajgeraj Bujar mit 11 und Tiago Andre Teixeira mit 6 Treffern sind die sichersten Schützen ihres Teams.

Für den FCB heisst es, auf der gegen Pieterlen gezeigten Leistung aufzubauen, aber in Sachen Effizienz noch einen draufzulegen. Denn gegen Pieterlen hat man aus gefühlten 6-8 guten Chancen kaum was rausgeholt. Eines stimmt dann wieder positiv, von den 4 Abstiegskandidaten hat der FCB das absolut beste Torverhältnis, was ja für eine gewisse Stabilität spricht. Aber die Strafpunkte, denken wir lieber nicht daran. Leider muss der FCB auf Nick Eggenberger (Beruf) und Fabian Schuler (gesperrt) verzichten. Hopp FCB!

Rangliste 3. Liga, Gruppe 4

1.	FC La Neuveville-Lamboing	14	11	2	1	(7)	57	:	16	35
2.	FC Länggasse b	15	9	3	3	(39)	54	:	28	30
3.	SC Aegerten Brügg	15	8	2	5	(28)	29	:	29	26
4.	FC Orpund	15	8	2	5	(33)	37	:	32	26
5.	SC Worb	15	7	3	5	(52)	39	:	29	24
6.	FC Schüpfen	14	6	3	5	(28)	37	:	31	21
7.	FC Zollikofen	15	6	3	6	(43)	34	:	33	21
8.	FC Täuffelen	14	6	2	6	(23)	40	:	45	20
9.	SC Rüti b. Büren	15	3	3	9	(35)	21	:	44	12
10.	FC Büren an der Aare	15	2	6	7	(55)	26	:	35	12
11.	FC Pieterlen	15	3	2	10	(65)	21	:	58	11
12.	FC Lengnau	14	2	3	9	(19)	19	:	34	9



Walter Dos Reis, Trainer

Das ist unser neuer Mann für die erste Mannschaft. Er wird nach der Freistellung des Trainergespannes Rüttimann/Von Felten ab sofort in Büren an der Aare übernehmen.

Walter Dos Reis ist am 6. Januar 1980 in Lissabon geboren. Bereits im Alter von 3 Monaten zogen seine Eltern mit "Walti" oder "Dos", wie er von seinen Freunden auch genannt wird, nach Biel. Aktuell wohnt Walter Dos Reis mit seiner Frau und den drei Töchtern in Courtelary. Er spricht Deutsch, Französisch, Portugiesisch, Italienisch, Spanisch, Rumänisch und Englisch.

Als Key-Account Manager und Erwachsenenbildner bei Honegger AG, kennt er alle Organisationsstrukturen und deren Motivationsprozesse. Wertvolles Wissen für die Betreuung einer Fussballmannschaft.

Seit 1986 ist Walter aktiver Spieler, J+S Animator und Trainer F-D mit Diplom Kindersport und Jugendsport 2002. Er besitzt das Diplom C+ seit 2011 und ist aktiver Schiedsrichter AFBJ Junioren und 4. Liga. In der ersten Corona-Welle leitete Walter Fussballworkshops für Kinder und Erwachsene ab 15 Jahren.

Sein Palmares als Spieler lässt sich sehen. FC Biel NLB bis 1. Liga (5 Saisons), FC Aurore 2. Liga, FC Moutier 2. Liga Inter, FC Bévillard 3. Liga, FC Olympia Tavannes 3. Liga, FC Reconvilier 3. Liga.

Trainerstationen:

2010 – 2014 Olympia Tavannes (Aufstieg 3. Liga)

2014 – 2016 FC St. Imier (3. Liga, immer unter den ersten Drei)

2016 – 2017 FC Franches-Montagnes (2. Liga)

2017 – 2020 FC Bévillard Malleray (3. Liga, stets unter den ersten Drei)

2020 – 2021 US Montfaucon (4. Liga)

2021 – 2022 SR Delémont (U21)

Walter Dos Reis pfeift zusätzlich zum Trainerjob regelmässig Spiele. "Für mich ist wichtig, mittendrin zu stehen und die Emotionen zu spüren." Er arbeitet gerne an der Entwicklung von jungen und aktiven Menschen. Unterstützen, begleiten und ermutigen, sind für ihn wichtige Elemente zur Erreichung gesteckter Ziele. Engagierte und ehrliche Arbeit bringt früher oder später positive Ergebnisse.

Fussball, Fussball und nochmals Fussball. Das ist die Antwort des Fans von Benfica-Lissabon auf die Frage seiner Hobbys. Aber, an erster Stelle steht immer die Familie. Wichtig ist ihm die Gesundheit seiner Liebsten, das Geniessen der Freuden des Lebens und den Umgang mit Menschen aller Couleur. Offenheit, Ehrlichkeit und der Teamgedanke sind für ihn unabdingbare Werte für eine erfolgreiche Zusammenarbeit.

Zwei Ziele hat Walter Dos Reis noch vor Augen. Das Erreichen des A-Diplomes und eine Mannschaft der 1. Liga zu trainieren. Sein Traum als Profitrainer Karriere zu machen, offenbart sich als schwierigeres Kapitel, aber träumen ist immer erlaubt.

Wir freuen uns auf den Menschen und Trainer Walter Dos Reis und begrüßen ihn und seine Familie im Kreise des FCB ganz herzlich.

Eine kleine Anmerkung sei uns erlaubt. Die Übernahme des Traineramtes mit der Wahrscheinlichkeit eines möglichen Abstiegs, ist Walter Dos Reis hoch anzurechnen, spricht aber auch dafür, dass der erste Eindruck des zukünftigen Trainers anlässlich des Spiels gegen Pieterlen, Hoffnungen weckt, dass schier Unmögliches mit der Mannschaft zusammen zu schaffen. Wir drücken die Daumen.



Simon Käser
18.12.1985
Torhüter



Mikael Stauffer
18.02.1991
Torhüter



Ruben Dos Santos
20.06.1996
Verteidiger



Marco Günther
22.01.1998
Verteidiger



David Schläfli
02.05.1990
Verteidiger



Stefan Pranjic
29.07.2003
Verteidiger



Joel Tüscher
16.06.1999
Verteidiger



Manuel Bigler
12.03.2003
Verteidiger



Denis Schneider
09.03.1996
Mittelfeld



Nick Eggenberger
15.12.2001
Mittelfeldspieler



Thomas Lerch
12.07.1980
Mittelfeldspieler



Luc Gutbub
13.03.2000
Mittelfeldspieler



Men Meier
09.05.2001
Mittelfeldspieler



Dario Leisi
10.07.2002
Mittelfeldspieler



Roméo Bezzola
29.11.2004
Mittelfeldspieler



Luca Lauper
30.04.1995
Stürmer



Yannic Kubacki
19.10.2000
Stürmer



Fabian Schuler
27.03.1998
Stürmer



Nikola Crnogorac
17.11.2004
Stürmer



Patrick Von Felten
20.10.1981
Mittelfeld



Walter Dos Reis
Trainer
06.01.1980
078 629 01 56



Ä Portion Tradition.

Gute Besserung

Unser langjähriges Ehrenmitglied Marlis Eigenmann macht im Moment schwere und bange Momente durch. Eine Krebserkrankung muss in 9 Sitzungen mit Bestrahlung therapiert werden. Anschliessend folgt eine mehrstündige Operation. Marlis und Sepp, auf diesem Weg wünscht Euch die FCB-Familie viel Kraft und Zuversicht.

Auch Ehrenpräsident und Gönner René Saisselin hat einen dreiwöchigen Spitalaufenthalt hinter sich. Wasser auf der Lunge hat ihm das Atmen erschwert und den Spitalaufenthalt in Aarberg notwendig gemacht. Zurzeit erholt sich René im Spital und Altersheim Belp. Seine direkte Nummer lautet 031 818 94 69. René hää sorg und chum gsund und by Chräfte wieder hey. Gueti Besserig!

Marco Kocher wurde letzte Woche durch Dr. Andreas Klakov operiert. Den Kreuzbandriss holte Marco sich im Spiel gegen den SC Worb.

Im Vorbereitungsspiel gegen Aurore (ca. in der 7. Minute) erlitt Marco einen Kreuzbandriss. Er wird nächsten Mittwoch im Sonnenhof operiert. Aus unerklärlichen Gründen hat sich die OP unnötigerweise verzögert.

André Habegger erlitt ebenfalls in einem Freundschaftsspiel, am 31. März 2022 gegen Safnern wars, im linken Knie einen Riss im vorderen Kreuzband und einen schweren doppelten Meniskusriss. Beides wurde am 11. April operiert. Das Innenband ist ebenfalls gerissen und nun muss Habi eine Schiene tragen. Diese Verletzungen sind leider gleichbedeutend mit seinem Karrierenende.

Allen drei Spielern wünschen wir gute Besserung.

Verletzte nach Sportart in der Schweiz

Anzahl Personen, Ø 2010–2014 (in Tausend)

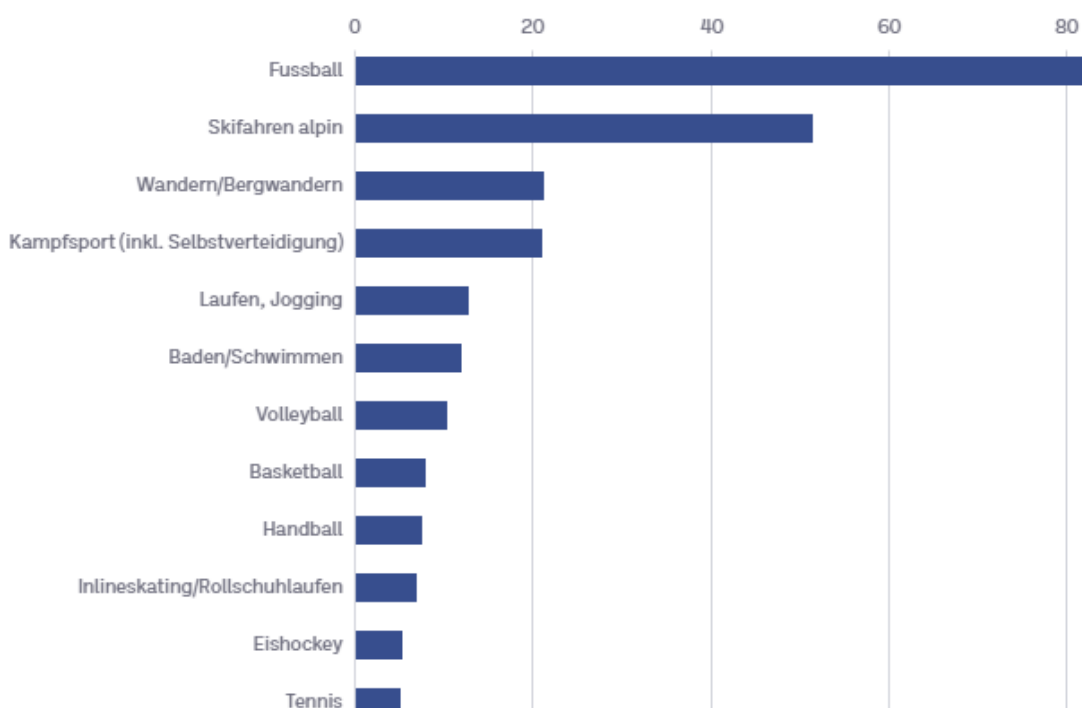

Leider sind im Netz keine neueren Daten auffindbar.

Das letzte Wochenende in der 3. Liga

3. Liga - Gruppe 4

Sa 23.04.2022

17:00	FC La Neuveville-Lamboing	-	FC Länggasse b	4	: 0
17:30	FC Zollikofen	-	FC Täuffelen	3	: 0

So 24.04.2022

10:00	SC Aegerten Brügg	-	SC Worb	2	: 1
10:30	FC Büren a. A.	-	FC Pieterlen	1	: 0
16:00	FC Lengnau	-	SC Rüti b. Büren	1	: 2

Büren lebt, der so wichtige Sieg gegen Pieterlen soll die Initialzündung sein für eine Aufholjagd, aber ganz sicher für die Sicherung des Ligaerhaltes.

Rüti lebt, auch da ist diese Aussage zutreffend. In einem auf des Messers Scheide stehenden Spiel, soll laut Aussagen von Matchbesuchern, Rüti ein glücklicher Gewinner gewesen sein. Dieses Wochenende trifft Rüti auf Aegerten Brügg, eine lösbare Aufgabe. Lengnau hingegen ist unter Zugzwang. Mit Länggasse und im Nachholspiel gegen FC La Neuveville Lamboing empfangen sie zwei der spielstärksten Mannschaften dieser Gruppe.

Die restlichen Spiele des gefährdeten Quartetts im Überblick:

- 30.04.22, 16:30h: FC Länggasse b – FC Lengnau
- 01.05.22, 10:00h: FC Pieterlen – FC Schüpfen
- 01.05.22, 10:00h: SC Rüti b. Büren – SC Aegerten Brügg
- 04.05.22, 20.15h: FC Lengnau – FC La Neuveville-Lamboing (Nachholspiel)
- 07.05.22, 16:00h: FCB – FC La Neuveville-Lamboing
- 07.05.22, 17:00h: FC Lengnau – FC Täuffelen
- 08.05.22, 10:00h: SC Rüti b. Büren – SC Worb
- 08.05.22, 10:00h: FC Pieterlen – FC Orpund
- 14.05.22, 16:00h: FCB – FC Lengnau
- 14.05.22, 16:30h: FC Länggasse b – SC Rüti b. Büren
- 15.05.22, 10:30h: SC Worb – FC Pieterlen
- 21.05.22, 17:00h: FC Lengnau – FC Schüpfen
- 21.05.22, 17:30h: FC Zollikofen – FC Pieterlen
- 22.05.22, 10:00h: SC Rüti b. Büren – FC Täuffelen
- 22.05.22, 10:30h: FCB – SC Aegerten Brügg
- 28.05.22, 16:00h: FC Orpund – FC Lengnau
- 29.05.22, 10:00h: FC Pieterlen – FC La Neuveville-Lamboing
- 29.05.22, 10:30h: FCB – SC Rüti b. Büren
- 04.06.22, 16:00h: FCB - Länggasse b
- 04.06.22, 16:00h: SC Rüti b. Büren – FC Länggasse b
- 04.06.22, 16:00h: FC Lengnau – FC Pieterlen
- 11.06.22, 16:00h: FCB – FC Täuffelen
- 11.06.22, 16:00h: FC Orpund – SC Rüti b. Büren
- 11.06.22, 16:00h: FC Pieterlen – SC Aegerten Brügg
- 11.06.22, 16:00h: FC Zollikofen – FC Lengnau



Eigentlech isch dr Simu e Bürer, aber ganz korräkt isch är äbe e Meierieder. Aber eis isch de sunneklar, dr Simu schüttet sit Mönschedänke ds Büre. Am 18. Dezämber 1985 isch dr Simu ds Illanz (!) uf d'Wäut cho und Mitti 1987 uf Meieried züglet. Lut Homepage "eine politisch eigenständige Kleinstgemeinde mit 53 Einwohnern und einer Fläche von 63 ha". Aui Schuele (Prim und Sek.) het är zwangswys in Büre bsuecht, und d'Matur in Biel absolviert. Aus Computerfreak isch nume logisch gsy, dass är bir Raptus AG (e Informatikbude) in Lyss Unterschupf gfunge het. Bruefsbegleitend het ds Informatikstudium e wytere logische Schritt y sim Bruefsläbe bedüet. Hüt schaffet dr Simu aus Software-Entwickler immer no ir glyche Firma, die tröii Seu.

Mittlerwyle isch dr Simu mit dr Sarah verhürotet und beide hei zwöi Töchtere, d' Neah Malou (9) und Mailin Louise (6). Är isch chley ruhiger worde, trinkt aber gäng no gärn Bier, lost gärn Rock und zum Ässe seit är, "das ist schon mal grundsätzlich gut". By de Hobbys chunnt wie us dr Pischtole gschosse Familie, Fuessbau und Heimwerken. Dä vo Heimwerken ha ig mir gmerkt Simu! Dr Simu isch jo prinzipiell e liebe Cheib, aber dä cha de eim ou uf Paume (Palme) bringe. Sy Rueh – mängisch fasch nid zum ushauete. Das isch ihm aus Gooli aber scho es paar Mou z'guet cho. Verzwiefelt sy sie, die Schtürmer. Aus Schwächi git är aa, "Luft nach oben bei der Trainingspräsenz". Het är das auso ou scho säuber gmerkt. Super, das isch e guete Aasatz uf em Wäg zur Besserig.

A Büre liebt är z'familiäre Umfäud, die gröschti chlyni Fröid im Autag isch es chüehs Bier mit de Mitspieler uf em Lachen nach em ne Sieg. Do schtöh mir aui zu dir.

Mit 37gi isch e Gooli uf em Höhepunkt vo sir Karriere. Mi isch aber ou aafäufiger, darum isch dr Simu zur Zyt verletzt und ds Team und sy Kolleg Mikael Stauffer warte geduudig uf sy Rückkehr. Was ich schon lange sagen wollte, do schrybt är, dr Liverpool-Fan, Hopp Büre! Passt wunderbar, gueti Besserig Simu!

Junioren D/9, Team Häftli (Büren an der Aare) a



Stehend von links nach rechts: Sutter Marco (Trainer), Schwab Nick, Lopes Simao, Poposki Christian, Mendes da Silva Cyril, Da Silva Henriques Pedro, Ndeye Demirmiri, Eltschinger Manfred (Trainer)

Knieend: Sutter Nils, Beyeler Jonas, Ramadani Ledion, Gerber Sedric

Es fehlen: Bärtschi Sandro, Sutter Renato, Scherrer Jamin, Maffeo Ivan

Bis dato haben die Junioren D/9 zwei Spiele ausgetragen. Gegen Orpund a setzte es im Startspiel eine 2:9 Niederlage ab. Lange konnte das Team Häftli (Büren an der Aare) a, so die korrekte Bezeichnung, ganz gut mithalten. Mit zunehmender Spieldauer setzte sich die körperlich überlegene Mannschaft durch und gewann schliesslich für meinen Begriff ein bisschen zu hoch.

Im zweiten Spiel, es fand bereits am 9. April in Büren statt, gewann das einheimische Team nach anfänglichen Startschwierigkeiten souverän mit 10:2. Meines Wissens "verstärkten" zwei E-Spieler das stark ersatzgeschwächte Team Häftli.

Junioren D/9 - SEFV - Stkl. 2 - Frühjahrsrunde - Gruppe 2

1. FC Orpund a	3	3	0	0	21	:	4	9
2. FC Bözingen 34 / Mett a	2	2	0	0	16	:	6	6
3. Team Häftli (Büren a. Aare) a	2	1	0	1	12	:	11	3
4. CS Lecce	2	1	0	1	6	:	7	3
5. FC Lengnau b	2	0	1	1	5	:	13	1
6. FC United Hermrigen-Jens b	2	0	1	1	6	:	15	1
7. FC Diessbach/Dotzigen	1	0	0	1	0	:	7	0
8. Team Seeland U-14 Mädchen	2	0	0	2	5	:	8	0



Junioren G (Trainer Jefferson Fiamoncini und Diego Imperiali)



Junioren F (Trainer Mikael Stauffer und Luka Skvorc)

16. 7. Mai 2022 FCB – FC La Neuveville-Lamboing

Match Zetto

Heimspiel auf dem Sportplatz Luchnen



FC Büren an der Aare

FC La Neuveville-Lamboing



Sponsorenapéro



Samstag

07.05.2022, 16:00 Uhr

Meisterschaft 3. Liga

17. Spieltag

SPORTSOUTLET
best price for you! **FACTORY!**
TEAMSport SEELAND

IPS
Gebäudetechnik

KalkMaster

Das Abo für weiches Wasser

SPAR

Weibel - Passion for Food.

Fr, 06.05.22, 19:00: FCB Ü40+/7 - FC Diessbach/Dotzigen

Sa, 07.05.22, ab 09:30: Spieltag Junioren E

Sa, 07.05.22, 14:00: 5. Liga FCB - FC Ins

Matchballspender:

Kenzelmann Roth & Partner AG, Marktplatz 1, 3250 Lyss.

KalkMaster, Atlis AG, Schössliweg 4, 4500 Solothurn

IPS Gebäudetechnik, Zikadenweg 7, 3006 Bern



Ä Portion Tradition.

Herzlich willkommen auf dem Lachen liebe Fussballfreunde

Der FC Büren an der Aare begrüsst Spieler und Staff des FC La Neuveville-Lamboing, den Spielleiter und unsere Matchbesucher ganz herzlich auf dem Fussballplatz Lachen. Wir wünschen Ihnen einen angenehmen Aufenthalt und freuen uns, Sie als Gast bei uns zu haben !

Herzlichen Dank an unsere Matchballspender:



Kenzelmann Roth & Partner Lyss AG

Marktplatz 1
3250 Lyss

+41 32 530 09 03
hallo@krplyss-ag.ch
krplyss-ag.ch



IPS Gebäudetechnik AG

Zikadenweg 7
3006 Bern

+41 31 332 30 50
info@ips-gebaeudetechnik.ch
ips-gebaeudetechnik.ch



Kalkmaster

Atlis AG
Schlössliweg 4
4500 Solothurn

Das Abo für weiches Wasser
+41 32 628 28 00
info@atlis.ch
kalkmaster.ch

Werden auch Sie Matchballspender!

Über den Link https://fcbueren.ch/uploads/Matchball_2022_RR.pdf kann das Formular Matchball-Spende heruntergeladen werden, entsprechende Spiele ankreuzen und abschicken. Das ausgefüllte Formular sollte mindestens 8 Tage vor Matchbeginn bei uns eintreffen.

Auf Wunsch stellen wir Ihnen gerne unser Sponsorendossier zu oder Sie kontaktieren unseren Chef Marketing/Sponsoring Willy Rüttimann über Mail an willy.ruettimann@bluewin.ch oder Sie rufen ihn über die Nummer +41 79 642 45 05 an und vereinbaren einen Beratungstermin.

Wir freuen uns, Sie in unserer Familie begrüßen zu dürfen.



FC La Neuveville-Lamboing
Pierre-Alain Mathez, Trainer

Jamal Blanchette	Anthony Haas	Anthony Racine	Romain Tarchini
Leo Biedermann	Charles Hofer	Yann Ribaut	Kevin Wassamba
Joachim Carbone	Rodrigo A. Justino	André Jorge Ribeiro	Cédric Winkelmann
Kyrian Engel	Julien Lebet	Kevin Schleiffer	
Fabien Gagnebin	Grégoire Mathez	Eric Serafino	
Lucas Gigon	Jonas Niederhauser	Julien Stalder(C)	

Spieler in roter Schrift standen im letzten Spiel in der Startformation.

Mathez Grégoire (Nr. 9) mit 14 und Justino Rodrigo Alexandre (Nr. 15) mit 13 Treffern sind in der Torschützenliste weit vorne. Kevin Schleiffer (Nr. 10) mit 10 und Jonas Niederhauser (Nr. 7) mit 7 Treffern sind ebenfalls äusserst erfolgreiche Schützen.

In der Vorrunde, der 19. September 2021 wars, verlor der FCB durch 3 Tore von Grégoire Mathez 3:2. Bis zur 65. Minute führte Büren, kassierte aber spät (82. und 86. Minute) noch den Ausgleich und den Siegtreffer für die Hausherren. Wieder eines dieser ultraengen Spiele, welches zu Ungunsten des FCB ausging. Nun ist es an der Zeit für eine Revanche.

Büren kann das heutige Spiel ohne gesperrte Spieler bestreiten. Nicht dabei sein werden Marco Günther (mittlerweile operiert), Joao Kocher, Marco Kocher, Men Meier, Denis Schneider und Patrick von Felten. Alle verletzt und noch in der Genesungsphase. Allen Spielern wünschen wir gute Besserung!

Erstmals wird der neue Trainer, Walter Dos Reis, das Team an der Linie begleiten. Wieder genesen nach Corona und Lungenentzündung, wird er nach nur 2 geleiteten Trainings die Taktik und die Marschroute vorgeben. Wir wünschen ihm einen guten und erfolgreichen Start und heissen ihn in der FCB-Familie herzlich willkommen.



Rangliste 3. Liga, Gruppe 4

1.	FC La Neuveville-Lamboing	16	13	2	1	(14)	64	:	17	41
2.	FC Länggasse b	16	10	3	3	(45)	59	:	28	33
3.	FC Orpund	16	9	2	5	(33)	39	:	33	29
4.	SC Aegerten Brügg	16	8	2	6	(29)	31	:	33	26
5.	FC Zollikofen	16	7	3	6	(43)	41	:	43	24
6.	SC Worb	16	7	3	6	(54)	40	:	31	24
7.	FC Schüpfen	15	6	3	6	(28)	39	:	36	21
8.	FC Täuffelen	15	6	2	7	(23)	41	:	48	20
9.	SC Rüti b. Büren	16	4	3	9	(37)	25	:	46	15
10.	FC Pieterlen	16	4	2	10	(67)	26	:	60	14
11.	FC Büren an der Aare	16	2	6	8	(62)	26	:	42	12
12.	FC Lengnau	16	2	3	11	(26)	19	:	43	9

HERZLICH

SPONSOREN

APÉRO

WILLKOMMEN



Folgende Personen und Firmen dürfen wir am Sponsorenapéro begrüßen:

Franz Kocher
Herbert Fivian

DIAMETAL®

Swiss Cutting Tool

SPAR 

Weißel - Passion for Food

Auto Winiger GmbH

leGARAGE 

Wegweisend in Qualität und Service

Tel. 032 679 37 77
Bibernstrasse 18

Fax 032 679 11 77
3296 Arch

Club 99 

Gönnervereinigung
FC Büren a.A.

 **KalkMaster**

das Abo gegen Kalk

IPS

Gebäudetechnik



BWB 

OBERFLÄCHENTECHNIK

mas  **immo**

 **thomasHugi**
Küchendesign

 **Malerei
Tuscher**

 Schwab-Feller AG
Uhrfedern
Medizinaltechnik

 **Bigler**
+ 1948

Ä Portion Tradition.

 **RUEFLI**
BIEL-BIENNE
LÜFTUNG KLIMA LÜFTUNGSHYGIENE | VENTILATION CLIMATISATION HYGIÈNE DE L'AIR



Fäbsi oder Fäbu (180 cm, 78 Kilo, blaiu Ouge), isch y dr Saison 2018/19 zu Büre gschtosse, jo mi cha fasch säge gschtosse worde, und zwar nid dür ne Schpielervermittler oder wüu ne Büre umsverrecke het wöue, nei d'Liebi isch es gsy. Merci Lara Steiner, nid nume wägem Schutte exzellänt usegläse. Am 27. März 1998

Spieler-Stamm-Blatt



Passnummer	524420
Anrede	Herr
Name	Schuler
Zweitname	
Vorname	Fabian
Geburtsdatum	27.03.1998
Nationalität	Schweiz
Fussballnation	National

in Bärn gebore und z'lttige gwohnt bis är mit der Lara im 2019 y üsi Gägend zoge isch. Mit acht Joahr het dr Fäbu dr Fuessbau entdeckt und churz drufabe dr Fuessbau ihn. Es Supertalänt (das het är de vo dr Mueter g'erbt, dr Vater isch nämlech Turner) mit de Schtatione SC Ittigen, Team Bern West und FC Köniz. Sy Wunschposition Stürmer cha är ds Büre nid gäng verkörperere, mou hängendi Spitze, mou Flügu.

Aber so oder so immer e Unruheherd und e unbequeme Gägner. Schnäu, trickrych und mit em ne rächte Pfung vom ne Schuss usgschtattet.

Dr glehrt Lüftigsplaner und hütig Lüftungsmonteur liebt Pizza und Rahmschnitzu, was für ne Gägesatz, trinkt gärn Gaffee und Coca und y Sache Musig muess Hip-Hop zum Lutsprächer ustöne . D'Hobbys sy Fuessbau (das verblüfft nid), American Football und z'zämesy mit de Fründe. I♥ Gareth Bale und aus Bärnergiu BSC YB und de no Tottenham Hotspur.

Dr Fäbu isch loyal und ehrlich und e ganz gmögige Bitz Mönsh. Dä muesch drüu Mou is Füdle schtüpfe, bevor dä es chlyses Gümpli nimmt. D'Rueh in Pärson. Do passt bim Ritual vor em Matsch ds Uspfuuse ganz guet drzue. A Büre maa är bsunders d'Kameradschaft und by "was ich schon lange sagen wollte" seit är "Merci, dass dr FC dr Günä (Marco Günther) u mi so guet ufgeno het. Typisch Fäbu ! Fäbu – mir so froh bisch du by üs, gottetfroh. Die grösste kleine Freude des Alltags: Kaffeepausen! Das isch ganz e glungige Cheib!

Du ghörsch jo ds Gras wachse!

Syt mitti Apriu 2021 bi ig jitz scho Platzwart uf em "Lachen". E turbulänti Zyt mit lehre, erfahre, abwäge, beurteile, lyde, gschpüre, hadere und hoffe.

Ig ha gwüss, dass das e Chnochetschob isch, wenn me sy Buez rächt wot mache. Ig ha ou gwüss, dass ig viu muess lehre und viu muess lose. Es truurigs Ereignis isch mir uf däm Wäg e grossi Hiuf gsy. Ds Hochwasser vom Juli/Ouguscht und die damit verbundene Sanierig het mir scho viu mit uf e Wäg gäh und es Verschtändnis für Rase und die entschprächendi Pfleg glehrt. Mit Rat und Tat sy mir d'Firma Aemmer AG in Lyss (Sportplatzbou) und vom Düngerlieferant, dr UFA, by Froge zur Syte gschtange. Säubschtverständlech het ou dr Marco Kocher sys Wüsse wytergäh. Aber viu het me ou säuber müesse merke, oder isch vo Bure, wo me mit ne is Gschpräch cho isch, dörfe erfahre. Aber e Siebesiech bisch wäge däm no lang nid. Im Internet ha ig my schlaue gmacht, sytelängi Dokumentatione abeglade, über Nacht ungers Chopfchüssi gsteckt und am angere Tag e Hampfele Wüsse mit uf e Lachen gnoh.

Mängisch isch vo usse dr Ufwand und z'Ergäbnis nid abschetzbar und Arbeite wo me gmacht het nid offesichtlich sichtbar. Das sy Momänte, wo dr Platz eigentlech sy Rueh würd bruche (Regeneration), bsunders ou wüu ds Programm vor Rückrunde nume es chlyses Zytfänschter zur Regeneration zuelot. Y dene Zyte isch me aus Platzwart sensibu und probiert z'versueche, freizytlechy Tätigkeite uf e Trainingsplatz z'verlege. Logisch, dass das y fautsch Haus cha cho und unbegrieflech erschieht. Aber das allei z'flicke vom Houptfäud nach em ne Matschwuchenänd öppe e haube Tag y Aaschpruch nimmt, gseht ou niemer (nächhär sy de immer no nid aui Löcher zue).

Rückwirkend zieh ig vor aune, usdrücklich vor aune Platzwarte vor vergangener Zyt dr Huet. Das muess me nid nume gärn wöue mache, mi muess es ou denn mache und richtig mache, wenn's eim äbe de grad nid passt. Villech wot jo d'Frou chley go loufe oder ychoufe, eis go schnappe, machsch nid mit isch dr Huussäge schief. D'Ching gränne für y Europapark oder mache eim schüschi schiessig. Es wär schön Wätter, ab uf e Töff oder ds Cabriolet wieder mou fürenäh, oder d'Schwiegermueter wird achtzgi, u verreckt dr Küre und d'Frieda chöme z'Bsuech, dr Hung het Ranzeweh und muess zum Tierarzt, d'Giele wey cho brätle, oder dr Tüfu chunnt uf de Schtäuze. Das geit haut de villech nid! Jä warum de nid? Wüu dr Rase wachst wenn är wott, d'Pfleg usschliesslech by guete Wätterbedingige chöi usgfuehrt wärde und d'Mätsch nid dr Platzwart aasetzt. Mähje und unger Umschände no ufnäh, zeichne und d'Maschine und Grätschafte putze und pflege. A dr Umgäbig isch de no nüt gmacht! Schnäu sy X Schtund verby.

Wehe dr Rase isch chley z'höch, ds Bord nid gmähit, d'Fahne nid dobe, d'Löcher uf em Bitz nid zue, es Papierli am Bode, e Zigaretteschtummu im Rase, Snus-Briefli liege dasume, d'Schpielerbänk nid pflegt, dr Trainingsplatz z'troche, dr Vorplatz vom Bauhüsli nid gwünscht, Gjät am Schpiufäudrand vom Houptfäud, ds Bauhüsli gseht dry wie nach em ne Bombeyschlag, d'Trainingsliebli liege chrüz und quer umenang, d'Matschbau hey mou zviu Luft um de nächhär zweni Luft z'ha, Gehwäge sy dräckig, d'Gou sy nid verrumt oder nume so lala, z'Gras wachst über d'Sitzbänkli uf em Damm, d'Ghüderchüble sy vou, s'Gjät glüslet zwüsche de Platte ufe, d'Wärbetafele sy schmutzig, überau wucheret ds Gjät das es dättsch u chlepft, jitz geit mir dr Schnuuf us. Und übrigens ha ig gar nümme Zyt do Sätz z'brünzle, ig muess uf e Schuttplatz, ds Gras wachst und nächhär geits wyter by "Wehe dr Rase isch chley ...



Sa 30.04.2022					
16:00	FC Büren a. A.	-	FC Zollikofen	0	: 7
16:30	FC Länggasse b	-	FC Lengnau	5	: 0
17:30	FC Täuffelen	-	FC La Neuveville-Lamboing	1	: 3
So 01.05.2022					
10:00	FC Pieterlen	-	FC Schüpfen	5	: 2
10:00	SC Rüti b. Büren	-	SC Aegerten Brügg	4	: 2
10:30	SC Worb	-	FC Orpund	1	: 2

Nach der deftigen 0:7 Klatsche gegen ein fulminant aufspielendes Zollikofen ist Rehabilitation angesagt. Ein solches Desaster machen unsere Nerven nicht mehr mit. Genug mit blutleerem Auftritt, jetzt heisst es Überlebenskampf, tönt dramatisch, ist auch dramatisch. Pieterlen gewann gegen Schüpfen und Rüti schlug zuhause Aegerten Brügg durch 4 Tore von Sacha Stauffer. Nur Lengnau bleibt im Gleichschritt mit dem FCB und verliert gegen eine der spielstärksten Mannschaften in der Gruppe mit 5:0 und im Nachholspiel gegen La Neuveville-Lamboing mit 4:0.

Damit die Jagd nach Punkten gelingen kann, sind Cleverness und Coolness kommode Berater. Cleverness gleichbedeutend mit, spielen – laufen – spielen und Coolness für das unbedingte Vermeiden von weiteren Karten und damit Ausfällen infolge Sperren. Das kriegen wir doch hin! Früher ging es ja auch. Also Mannen, 90 Minuten Konzentration und Hingabe für unseren FCB und für den zahlreichen und treuen Anhang. Wer die Folge von Berner Bowl von Roby und Fäbu vom Match gegen Pieterlen gehört hat weiss, dass der FCB im Vergleich mit unseren Gegnern mit einem zünftigen Zuschaueraufmarsch verwöhnt wird. Hopp FCB!

Die restlichen Spiele des gefährdeten Quartetts im Überblick:

- 07.05.22, 16:00h: **FCB** – FC La Neuveville-Lamboing
- 07.05.22, 17:00h: **FC Lengnau** – FC Täuffelen
- 08.05.22, 10:00h: **SC Rüti b. Büren** – SC Worb
- 08.05.22, 10:00h: **FC Pieterlen** – FC Orpund
- 14.05.22, 16:00h: **FCB** – **FC Lengnau**
- 14.05.22, 16:30h: FC Länggasse b – **SC Rüti b. Büren**
- 15.05.22, 10:30h: SC Worb – **FC Pieterlen**
- 21.05.22, 17:00h: **FC Lengnau** – FC Schüpfen
- 21.05.22, 17:30h: FC Zollikofen – **FC Pieterlen**
- 22.05.22, 10:00h: **SC Rüti b. Büren** – FC Täuffelen
- 22.05.22, 10:30h: **FCB** – SC Aegerten Brügg
- 28.05.22, 16:00h: FC Orpund – **FC Lengnau**
- 29.05.22, 10:00h: **FC Pieterlen** – FC La Neuveville-Lamboing
- 29.05.22, 10:30h: **FCB** – **SC Rüti b. Büren**
- 04.06.22, 16:00h: **FCB** - Länggasse b
- 04.06.22, 16:00h: **SC Rüti b. Büren** – FC Länggasse b
- 04.06.22, 16:00h: **FC Lengnau** – **FC Pieterlen**
- 11.06.22, 16:00h: **FCB** – FC Täuffelen
- 11.06.22, 16:00h: FC Orpund – **SC Rüti b. Büren**
- 11.06.22, 16:00h: **FC Pieterlen** – SC Aegerten Brügg
- 11.06.22, 16:00h: FC Zollikofen – **FC Lengnau**

19.08.2021 Berner-Cup in Lengnau: FCB – SV Meiringen (2.) 2:5 (1:4)

Meisterschaft: Vorrunde

22.08.2021: FC Schüpfen – FCB 4:2 (3:1)

Torschützen FCB: Nikola Crnogorac, David Probst.

28.08.2021: FC Orpund – FCB 0:0

05.09.2021: FC Pieterlen – FCB 0:3 (0:1)

Torschützen FCB: 2x Luca Lauper, Thomas Lerch

11.09.2021: FC Zollikofen – FCB 2:2 (2:1)

Torschützen FCB: 2x Luca Lauper

19.09.2021: FC La Neuveville-Lamb. – FCB 3:2 (0:0)

Torschützen FCB: Nikola Crnogorac, Marco Günther

25.09.2021: FC Lengnau – FCB 2:2 (1:1)

Torschützen FCB: 2x Luca Lauper

01.10.2021: SC Aegerten Brügg – FCB 2:1 (2:1)

Torschütze FCB: Yannic Kubacki

Rüti b. Büren – FCB 3:0 (2:0)

16.10.2021: FC Länggasse b – FCB 4:1 (2:1)

Torschütze FCB: Luc Gutbub

23.10.2021: FC Täuffelen – FCB 4:4 (2:0)

Torschützen FCB: Denis Schneider, Reto Rüttimann,
2x Luca Lauper

31.10.2021: SC Worb – FCB 2:2 (1:1)

Torschützen FCB: 2x Denis Schneider

Meisterschaft: Rückrunde

03.04.2022: FCB – SC Worb 2:4 (0:1)

Torschützen FCB: Men Meier, Ruben Dos Santos

09.04.2022: FCB – FC Schüpfen 3:3 (1:1)

Torschützen FCB: Denis Schneider, 2x Fabian Schuler

14.04.2022: FCB – FC Orpund 1:2 (0:1)

Torschütze FCB: Nick Eggenberger

24.04.2022: FCB – FC Pieterlen 1:0 (1:0)

Torschütze Fabian Schuler

30.04.2022: FCB – FC Zollikofen 0:7 (0:4)



Bild Stephan Kubacki



1. Mannschaft 1992 (3. Liga, 3. Schlussrang)

Hinterste Reihe von links nach rechts:

M. Vögeli, P. Ingold, P. Tüscher, A. Zambrano, U. Stotzer

Mittlere Reihe von links nach rechts:

L. Colella (Sponsor), P. Stauffer (Spiko), Th. Allemann (Trainer), Th. Stauffer, U. Zumbach, St. Jost

Vorne von links nach rechts:

St. Müller, Th. Lauper, B. Schläppi, B. Hofstetter, M. Stauffer, M. Joss

Es fehlen:

M. Glauser, W. Aeschlimann (Masseur), S. Borer (Pfleger)



Junioren E 1992

Stehend von links nach rechts:

P. Arni, A. Zairi, J. Stotzer, M. Goettschi, M. Mühlheim, P. Tüscher (Trainer), R. Saisselin (Sponsor)

Sitzend von links nach rechts:

L. Meile, R. Schor, S. Kocher, S. Gobat, S. Spielmann, M. Burri

Match Report

FC Büren an der Aare

SC Rütli b. Büren



Sonntag

29.05.2022, 10:30 Uhr

Meisterschaft 3. Liga

20. Spieltag



Fr, 27.05.22, 19:00h: FCB Ü40 - FC Prishtina Bern

Sa, 28.05.22: 13:00h: Jun. C2 Team Häftli - FC Bözingen 34/Mett

Sa, 28.05.22, 16:00h: 5. Liga FCB - FC Diessbach/Dotzigen

Matchballspender:

Piccadilly Pub, Hauptgasse, 3294 Büren a. A.

Verena Farine, Podologie SPV, „im Schloss“, 3294 Büren a. A.

Sandra Frank Präzisionsschleiferei, Ey 29, 3294 Büren a. A.

KalkMaster, Atlis AG, Schössliweg 4, 4500 Solothurn

IPS Gebäudetechnik, Zikadenweg 7, 3006 Bern



Ä Portion Tradition.

Der FC Büren an der Aare begrüsst Spieler und Staff des Rüti b. Büren, den Spielleiter und unsere Matchbesucher ganz herzlich auf dem Fussballplatz Lachen. Wir wünschen Ihnen einen angenehmen Aufenthalt und freuen uns, Sie als Gast bei uns zu haben !

Herzlichen Dank an unsere Matchballspender:



www.piccadilly-pub.ch  

Piccadilly Pub

Daniel Lenz und Rick De Jong

Hauptgasse 51

3294 Büren an der Aare

+41 32 530 76 70

info@piccadilly-pub.ch



Verena Farine

Podologin SPV med. Fusspflege

Hauptgasse 7 "im Schloss"

3294 Büren an der Aare

+41 78 823 30 16

wellness-bueren.ch

Sandra Frank Präzisionsschleiferei

Ey 29

3294 Büren an der Aare

+41 32 351 37 49



IPS Gebäudetechnik AG

+41 31 332 30 50

Zikadenweg 7

3006 Bern

info@ips-gebaeudetechnik.ch

ips-gebaeudetechnik.ch



das Abo gegen Kalk

Kalkmaster

Atlis AG

Schlössliweg 4

4500 Solothurn

Das Abo gegen Kalk

+41 32 628 28 00

info@atlis.ch

kalkmaster.ch

Werden auch Sie Matchballspender!

Über den Link https://fcbueren.ch/uploads/Matchball_2022_RR.pdf kann das Formular Matchball-Spende heruntergeladen werden, entsprechende Spiele ankreuzen und abschicken. Das ausgefüllte Formular sollte mindestens 8 Tage vor Matchbeginn bei uns eintreffen.

Wir freuen uns, Sie in unserer Familie begrüßen zu dürfen.



SC Rütli b. Büren
 Diego Glauser, Trainer
 Sacha Stauffer, Assistenztrainer



Kocher Damian (1)	Müller Dominik (18)	Stauffer Sacha (16)	Gerbavci Gentrit (9)
Dasen Lars (21)	Müller Rafael (23)	Moser Silvio (20)	Anliker Pascal (10)
Roth Lukas (14)	Lobnig Thimo (5)	Knipp Sven (24)	Gerbavci Lorik (34)
Schwaller Claudio (15)	Stauffer Mirco (8)	Helscher Adrian (47)	Kaufmann Marco (48)
Zahnd Michel (16)	Kuchen Micha (12)	Suter Leon	
Schaller Manuel (17)	Meyer Nicklas (13)	Glauser Diego (7)	

Für den Optimisten das Spiel der letzten Chance und für den Pessimisten rückt der feine Fisch in den Vordergrund und ein achtbares Resultat wäre OK.

In der Rückrunde hat sich Rütli mit sensationellen Resultaten aus der Gefahrenzone katapultiert. Einzig Pieterlen vermochte Rütli im Startspiel zur Rückrunde mit 3:2 zu bodigen. Es folgten zwei Unentschieden (FC Zollikofen, La Neuveville-Lamboing) und danach lauter Siege. Eine wichtige Rolle dabei spielt Sacha Stauffer, mit 12 Treffern bester Torschütze des SC. Mit über 350 Einsätzen in der 1. Liga und im Schweizercup der Leistungsträger und Torgarant schlechthin. Sacha Stauffer und Gentrit Gerbavci (bisher 9 Treffer) erzielten zusammen über 60% der Tore des SC Rütli. Bemerkenswert dabei, dass Sacha Stauffer 11 der 12 Tore in der Rückrunde erzielte. Ohne die Leistung seiner Mannschaftskameraden schmälern zu wollen, ist der Aufschwung gleichbedeutend mit dem Namen des ex 1. Liga Spielers.

Da kann die Torausbeute des FCB in der Rückrunde (Vorrunde 19 Tore) nicht mithalten. Fabian Schuler erzielte 3 der 8 Treffer, die restlichen 5 Tore schossen Verteidiger und Mittelfeldspieler. Wo's unter anderem kränkelt wird klar offengelegt.

Wir FCB-Fans hoffen, dass nach der äusserst blamablen zweiten Halbzeit gegen Aegerten, sich das Team aufrafft und eine über 90 Minuten ansehnliche Leistung zeigt. Es wäre dem treuen Anhang zu gönnen.

Rangliste 3. Liga, Gruppe 4

1.	FC La Neuveville-Lamboing	19	16	2	1	(19)	81	:	17	50
2.	FC Länggasse b	19	12	3	4	(51)	70	:	35	39
3.	FC Orpund	19	10	3	6	(40)	46	:	42	33
4.	SC Aegerten Brugg	19	10	2	7	(42)	38	:	41	32
5.	FC Zollikofen	19	8	3	8	(46)	48	:	43	27
6.	SC Worb	19	8	3	8	(64)	50	:	41	27
7.	FC Täuffelen	19	7	3	9	(37)	50	:	56	24
8.	FC Schüpfen	19	7	3	9	(40)	44	:	51	24
9.	SC Rütli b. Büren	19	7	3	9	(44)	34	:	48	24
10.	FC Lengnau	19	4	4	11	(39)	24	:	44	16
11.	Pieterlen	19	4	2	12	(76)	31	:	72	15
12.	FC Büren an der Aare	19	2	6	11	(70)	27	:	53	12

Matchballspender der vergangenen Spiele

Für die Spiele gegen den FC Lengnau und den SC Aegerten Brügg reichte die Zeit für ein Matchprogramm wegen Abwesenheiten und intensiven Platzarbeiten leider nicht. Dafür entschuldige ich mich und danke für das Verständnis.

Wir verdanken nachträglich folgende Matchballspendern.

FCB – FC Lengnau vom 14. Mai 2022



Herr Kurt Sutter (ex Trainer)

Reibenweg 45a
3294 Büren an der Aare

XOFFENDER

Punk'n Roll in Reinkultur
contact@xoffender.ch
3294 Büren an der Aare
xoffender.ch



Restaurant Baselstab

Familie H. Haudenschild
Aareweg 1
3294 Büren an der Aare

+41 32 351 12 36
baselstabbueren.ch

FCB – SC Aegerten Brügg vom 22. Mai 2022

der maler.ch
MALEREI BARTSCHI

Malerei Bärtschi AG

Sonnhaldestrasse 2
4922 Bützberg

+41 62 923 46 46
dermaler.ch

Krebs Ingenieure GmbH

Peter Krebs
Arnold Baumgartner-Strasse 9
2540 Grenchen

+41 32 653 87 50



Vo Büren über Wacker Grenchen, FC Solothurn, FC Grenchen, hets ihn im Summer 2019 wieder zrug zu de Wurzle zoge. E eijährige Abstächer i d'USA (Studiumsufenthaut) het är gnützt, um bi CESA (Carolina Elite Soccer Academy) und Greenville Red Raiders am Bau z'blybe. Är schpiut uf sir Lieblingsposition, em Zäntrale Mittufäud.

Am 9. Mai 2001 gebore, isch am Men dr Fuessbau i d'Wiege gleit worde. Wie der Vater so der Sohn, chame säge. Vo Wacker Grenchen cho, isch sy Vater Patrick 2006/07 bis 2007/08 bim FCB erfougrich uf Torjagd gange. Mit syne 184 cm und 77 kg isch dr Men für ds Mittufäud dr perfekt Maa. E starche rächte Fuess, mit em lingge het ärs nid so ganz am Huet, und e guets Chopfbauschpiu zeichne ihn us. Wenn är zu eim vo syne Rushes aazieht, isch är chum z'brämse. Das si Wärte wo mir i de letschte Schpiu, wäg em ne Fingerbruch und er e notwändige Operation, leider hei druf müesse verzichte.

Froue, dr Schtudänt der BWL (ab Herbscht 2022) und Fuessbaufan Men mit syne brune Ouge und em Wuschuchopf, isch leider scho vergäh. Är reiset gärn, Pizza isch sys Lieblingsässe und "dr Pepper" isch z'bevorzugte Getränk. Bir Frog nach em Lieblingsfuessbauer chunnt wie us dr Pischtole gschosse – Mohamed Salah. Dass do derby näbscht YB no Liverpool unger I♥ uftouchet erschtunt nid.



Dr Men isch vo dr sctiuere Sorte, isch ke lute, macht keni Gabriole und schteut sich nid i Vordergrund. Typischi Eigeschafte vom Stier sy werdebewusst, authentisch, geniesserisch, treu. Ds Motto "in der Ruhe liegt die Kraft" passt zu ihm. Sympathisch und ruhig chunnt är übere, e pflegeliechte äbe. Froge mer de bi Glägeheit sini Eutere oder sy zwöi Jahr jüngerer Schwöschter Staschia.

Schön bisch bi üs Men!

X-OFFENDER ...

... wurde 1992 von Urgesteinen der schweizerischen Punkrock-Szene gegründet.

... ist Punk'n Roll in Reinkultur.

... sind die Dinosaurier der schweizerischen Pop-Punk-Szene.

... und sie rocken immer noch!!!

PLAY IT LOUD

Diese drei simplen Wörter bilden im Januar 1992 den Antrieb, dass fünf Jungs aus dem Seeland – die meisten mit reichlich Erfahrung der frühesten 77-Punkrock-Bewegung ausgestattet – endlich wieder den Weg in den stickigen, verrauchten Übungsraum finden und ihren treibenden Punk'n Roll Groove verbreiten.

DON'T SETTLE

Gitarren, Bass, Schlagzeug und Gesang – das war das Einzige, was es brauchte, um dieses einzigartige, energiegeladene und revolutionäre Ding rüberzubringen. Und es ist bis heute genau das, was die Band seit nunmehr 30 Jahren unbeirrt von irgendwelchen vergänglichen Trends weiterverfolgt.

DON'T MISS

Messerscharfe Gitarrenriffs, umrahmt von sahnearartigen Vocals, stampfenden Bassläufen und knackigen Drumbeats, manchmal eingelullt von eingehenden und sphärischen Saxophonklängen – das erwartet Dich, wenn Du X-Offender auf der Bühne antriffst.



<http://www.xoffender.ch>

FCB – FC Lengnau 0:1 (0:0), 14. Mai 2022

Nach dem Kurzintermezzo des Walter Dos Reis übernahm Patrick Von Felten für die restlichen Spiele der Rückrunde die Verantwortung für das Team. Eine schwere Aufgabe, ja man ist versucht zu sagen, eine kaum lösbare Aufgabe. In den vorangegangenen Spielen setzte es 2x eine 7:0 Niederlage ab und das vor-entscheidende Spiel gegen Pieterlen ging 1:0 verloren. Nun also das Spiel der letzten Chance.

Der langen Rede kurzer Sinn, die gebotene Leistung reichte nicht aus, um ein äusserst schwaches Lengnau auszuhebeln. Der Wille war offensichtlich, aber mit den ausgearbeiteten Chancen ging der FCB viel zu fahrlässig um. Aus guter Schussposition reagierte entweder der Gästetorwart hervorragend (bester Mann der Lengnauer) und parierte den Schuss, oder die Stürmer verfehlten das Ziel teilweise nur knapp. Wie so oft in dieser Saison machten dann die Gäste das Tor und entführten 3 Punkte aus Büren.

Der FCB ist nun schwer angezählt und nur ein Wunder kann den Abstieg in die 4. Liga verhindern.

FCB – SC Aegerten Brügg 1:3 (1:1), 22. Mai 2022

Eine passable erste und eine blamable zweite Halbzeit prägten das Spiel der allerletzten Chance.

Der FCB war nicht chancenlos, im Gegenteil, es eröffneten sich Möglichkeiten, in Führung zu gehen, aber Krethi und Plethi verfehlten das Ziel. Erschreckend dabei, dass der Torhüter des Gastes bis zum sehenswerten Ausgleich durch Fabian Schuler in der 45. Minute, sich nicht auszuzeichnen vermochte. Er verbrachte einen geruhsamen Sonntag.

Mit intakten Chancen wurde zur zweiten Halbzeit gepfiffen. Was uns da der FCB an Fussballkost bot, war gelinde gesagt eine Zumutung.

Faktoren zur Lösung einer Spielsituation (aus: you-are-football.com):

- Der Spieler muss zunächst eine Entscheidung treffen (Taktik = Spielintelligenz)
- Dann muss er eine motorische Fertigkeit ausführen (Technik)
- Diese verlangt wiederum Bewegung (Athletik)
- Und ist immer durch Emotionen gesteuert (mentale Faktoren)

Zuviel dieses Musters hat an diesem Tag nicht funktioniert. Wird dann noch offensichtlich, dass unsere Jungs konditionell nicht auf Vordermann sind, kann und darf man von den Spielern nicht mehr verlangen.

Aus dieser Sicht scheint ein Neuaufbau der einzige gangbare Weg. Dazu wünschen wir dem Vorstand und der sportlichen Leitung Besonnenheit und eine glückliche Hand.

Kann man dem Latrinenweg vertrauen, erhält der FCB auf die neue Saison in Patrick Von Felten einen neuen Sportchef. Ein FCBlar mit Kultstatus und ein "gmögiger" und allseits akzeptierter Mann. Viel Glück Vofi!

Die restlichen Strichspiele im Überblick:

28.05.22, 16:00h: FC Orpund – FC Lengnau

29.05.22, 10:00h: FC Pieterlen – FC La Neuveville-Lamboing

29.05.22, 10:30h: FCB – SC Rüti b. Büren

04.06.22, 16:00h: FCB - Länggasse b

04.06.22, 16:00h: FC Lengnau – FC Pieterlen

11.06.22, 16:00h: FCB – FC Täuffelen

11.06.22, 16:00h: FC Pieterlen – SC Aegerten Brügg

11.06.22, 16:00h: FC Zollikofen – FC Lengnau

Tatort: Sportplatz Lachen, Büren an der Aare

Datum und Anlass: Samstag, 14. Mai 2022, Spiel der 3. Liga FCB gegen den FC Lengnau

Wie üblech go ig nach em ne Matschwuchenänd über z'ganze Gländ go luege, öb aues in Ordng isch. Do es Fötzeli, dört es Gütterli, hie und do und überau Zigarettestumme (die bringe mi zur Wyssgluet), die verd..... Snusbrieffli chöme ou no drzue (do bi ig de churz vor dr Explosion, do drzue schpöter meh). Nid düredräie, eifach ufläse, entsorge und guet isch.



Jää - aber haut – heitere Fahne was isch de das? Het öpper a mi dänkt und es Präsäntli häregleit? Es isch zwar nid mit em ne schmucke Bändeli zämebung, het drfür aber e härzigi Schloufe, es Chärtli isch ou nid derby. Was chönnt do drinne schtecke? E japanische Glückskeks, suuri Täfeli oder gar Nydletäfeli, emänt es feins Praline vom Maître Chocolatier, wo jedes Praline vo Hand füüt? Das wär dr Hammer. Ds Wasser louft mir jitz scho im Muu zäme. Jää aber es bruns Seckli, das isch nid grad z'gäube vom Ei. Chley innovativer hät dä Schpänder ou chönne sy. Henusode, wählerisch darf me weiss Gott nid tue, weme scho beschänkt wird.



Wo ig du nöcher cho bi, isch mir es Lichtli ufgange. Ig ha nid überbyse, es isch mir ou nid obsi cho. Dr erscht Gedanke isch gsy, hey doch tatsächlich d'Längnouer dr Fiduz gha, drüü Punkt us Büre z'entführe und dr Schyssdräck ou no grad do z'lo. Ig ha während em Matsch die Frou mit däm wullige Hundeli scho gseh und ha no dänkt, "wenn de das chlyne Cheibli muess, landet de das Gschäft im Handtäschli? Es isch du definitiv nid so cho, wüu mir jo ke Robidog chöi biete. Ig bi der Frou nid bös, sie het die zwöitbeschti Variante usgläse und das ominöse Ding so platziert, dass mir für e sachgerächty Entsorgig verantwortlech sy. Vo däm här, e Gruess a ds Frouchen und ihrem Hundeli. Ig cha villech no e Tipp mit uf e Wäg gäh: "Das nächste Mal wird ausgeschissen angetreten oder e Windle montiert, giut für ds Hundeli nid für's Froueli !"

Jitz möcht ig no gärn de Snuser öppis mit uf e Wäg gäh

Liebe Snuser, dieser Oraltabak beinhaltet 28 krebserregende Stoffe. Bei Schwangeren kann der Gebrauch zu Fehlgeburten führen.

Ein weggeworfenes Säckchen beinhaltet immer noch genug Stoffe, um bei einem Kleinkind Schäden hervorzurufen. Was schliessen wir daraus? Die Dinger gehören in den Abfall nicht auf den Boden! Danke!



Das legendäre Sächzähni! Scho sy Vater het mit dere Nummere für Büre gschipt. Dr. Joel, Übernahme "Schöggu" isch am 16. Juni 1999 gebore. Bruni Ouge, 182 Zentimeter gross und 84 kg schwär, schtattlechi Zahle für ne Verteidiger. Är seit zwar, är wüss säuber nie, wo das är müess oder dörf schpiele. Däm seit me polivalänt ysetzbar und söttigi Tüpe sy Guud wärt, aber haut de öppe ou drmit konfrontiert, e Schtamplatz müesse z'erkämpfe. Wenn de dr Schöggu uf em Platz schteit, de git är de aues und isch es Vorbiud i Sache Ysatz und Kampf.

Dr Sanitärinstallateur und Heizigmonteur isch no ledig (sy Kommentar drz 😂 isch), lost gärn HipHop, Rock und Techno. Fuessbau, Yschhockey und Dart zeue zu syne Hobbys. Mit em ne guete Bitz Fleisch oder ere Pizza chasch dr Schöggu hingerem Ofebänkli füehole. Es feins Bier drzeu oder e Schluck Wasser u de isch är rundum z'fryde. Syt ungefähr 2015 isch är im Kader vo dr erschte Mannschaft, mit schutte scho syt em fünfte Läbensjohr derby. Dr Mohamed Salah und dr FC Liverpool sy unger z'gfinde.



aber
I ❤️

Ds Stärnzeiche Zwilling spricht für läbhaft und fründlech. Sie göh uf angeri Lüt ohni Vorurteil zue, sy gsellig und viusytig. Schwächen: Leicht beeinflussbar, schnäu überschnurret. Frogsch dr Schöggu, öb är chunnt cho häufe, schteit är scho parat. Wie är schuttet, so schaffet är ou. Vougas und nie um ne Lösig verläge. E Chrapfer und e liebe und zuvorkommende Giu, wies im Büechli schteit. Die gröschti chlyne Fröid vom Autag isch, Tag für Tag gsung ufschtöh und dörfe go schaffe. Das passt zu ihm.

Är fingt dr FCB geil, dört cha är sy Schport betrybe und sini Junioren trainiere. Ds Familiäre und dr Zänehaut quer düre Verein isch für ihn wichtig und das schetzt är sehr.

Für dini kameradschaftlechi und hiufrychi Art für d'Kollege und für e FCB Schöggu, längt es eifachs merci nid, mir zieh dr Huet und verbücke üs. Üse Schöggu chasch mit Guud nid ufwäge.

Meisterschaft: Vorrunde

22.08.2021: FC Schüpfen – FCB 4:2 (3:1)

Torschützen FCB: Nikola Crnogorac, David Probst.

28.08.2021: FC Orpund – FCB 0:0

05.09.2021: FC Pieterlen – FCB 0:3 (0:1)

Torschützen FCB: 2x Luca Lauper, Thomas Lerch

11.09.2021: FC Zollikofen – FCB 2:2 (2:1)

Torschützen FCB: 2x Luca Lauper

19.09.2021: FC La Neuveville-Lamb. – FCB 3:2 (0:0)

Torschützen FCB: Nikola Crnogorac, Marco Günther

25.09.2021: FC Lengnau – FCB 2:2 (1:1)

Torschützen FCB: 2x Luca Lauper

01.10.2021: SC Aegerten Brügg – FCB 2:1 (2:1)

Torschütze FCB: Yannic Kubacki

Rüti b. Büren – FCB 3:0 (2:0)

16.10.2021: FC Länggasse b – FCB 4:1 (2:1)

Torschütze FCB: Luc Gutbub

23.10.2021: FC Täuffelen – FCB 4:4 (2:0)

Torschützen FCB: Denis Schneider, Reto Rüttimann,
2x Luca Lauper

31.10.2021: SC Worb – FCB 2:2 (1:1)

Torschützen FCB: 2x Denis Schneider

Meisterschaft: Rückrunde

03.04.2022: FCB – SC Worb 2:4 (0:1)

Torschützen FCB: Men Meier, Ruben Dos Santos

09.04.2022: FCB – FC Schüpfen 3:3 (1:1)

Torschützen FCB: Denis Schneider, 2x Fabian Schuler

14.04.2022: FCB – FC Orpund 1:2 (0:1)

Torschütze FCB: Nick Eggenberger

24.04.2022: FCB – FC Pieterlen 1:0 (1:0)

Torschütze FCB: Fabian Schuler

30.04.2022: FCB – FC Zollikofen 0:7 (0:4)

07.05.2022: FCB – FC La Neuveville-Lamboing 0:7 (0:5)

14.05.2022: FCB – FC Lengnau 0:1 (0:0)

22.05.2022: FCB – SC Aegerten Brügg 1:3 (1:1)

Torschütze FCB: Fabian Schuler



Bild Stefan Kubacki



blätter, blumen & mehr
kreuzgasse 4, büren a.a.
www.blattwerk-bueren.ch

blatt
WERK

blattwerk, blätter blumen und mehr
kreuzgasse 4, 3294 büren an der aare
telefon 032 351 08 74
blumen@blattwerk-bueren.ch

Nostalgie (aus Geschichte des FC Büren an der Aare)

6. Juni 1963 Der Kirchturm stürzt ein

Bild und Text aus ref.ch, das Portal der Reformierten

Das kam so: Die Bürener hatten zu Beginn der 60er-Jahre beschlossen, den Spitzhelm ihrer Kirche wieder in einen Treppengiebel umzuwandeln, so wie er ursprünglich erbaut worden war. Die Glocken waren bereits ausgebaut, sie sollten durch ein neues besser klingendes Geläut ersetzt werden. Da passierte in einer Gewitternacht Mitte August das Unglück: kurz vor Mitternacht brach der Glockenturm mit Getöse zusammen, der Chor mit den wertvollen Deckenmalereien war ein einziger Schutthaufen, und der Kircheninnenraum samt der prunkvoll verzierten Rokoko-Orgel voller Staub.



Erste Mannschaft Saison 1962/63

Hinten von links nach rechts:

René Saisselin, Paul Mollet, Ernst Beutler, Sabatino Chiti, Rolf Zingg, Hans Weyeneth, Hansrudolf Sutter, Anton Rudolf, Samuel Rudolf, Paul Ryser (Präsident)

Vorne von links nach rechts:

Werner Bettschen, Christian Lauper, Hugo Kocher, Hans Abrecht (Trainer), Charles Märki, Urs Berger, Konrad Sutter

Unter dem Trainer Hans Abrecht schliesst die 1. Mannschaft die Meisterschaft der 3. Liga mit 26 Punkten auf dem 2. Rang ab.

Matchfoto



FC Büren an der Aare

FC Täuffelen



Samstag

11.06.2022, 16:00 Uhr

Meisterschaft 3. Liga

Letzter Spieltag

SPORTSOUTLET!
best price for you **FACTORY**

TEAMSPORT SEELAND

IPS
Gebäudetechnik

KalkMaster

Das Abo für weiches Wasser

SPAR
Weibel - Passion for Food

Fr, 10.06.22, 19:00h: Senioren 40+ (7/17) - FC Ins

Sa, 11.06.22, 10:00h: Spieltag Junioren E

Matchballspender:

Maler Atelier Rodriguez, Hölzlisackerweg 1, 4704 Niederbipp

Baronello GmbH, Gipserei Malerei, Murtenstrasse 74, 2503 Biel

KalkMaster, Atlis AG, Schössliweg 4, 4500 Solothurn

IPS Gebäudetechnik, Zikadenweg 7, 3006 Bern



Ä Portion Tradition.

Der FC Büren an der Aare begrüsst Spieler und Staff des FC Täuffelen, den Spielleiter und unsere Matchbesucher ganz herzlich auf dem Fussballplatz Lachen. Wir wünschen Ihnen einen angenehmen Aufenthalt und freuen uns, Sie als Gast bei uns zu haben !

Herzlichen Dank an unsere Matchballspender:



Maler Atelier Rodriguez

Hözlisackerweg 1
4704 Niederbipp

+41 76 303 28 54
info@pr-maler.ch



Baronello GmbH Gipserei Malerei

Murtenstrasse 74
2503 Biel

+414 32 322 45 05
info@baronello.ch



IPS Gebäudetechnik AG

Zikadenweg 7
3006 Bern

+41 31 332 30 50
info@ips-gebaeudetechnik.ch
ips-gebaeudetechnik.ch



Kalkmaster

Atlis AG
Schlössliweg 4
4500 Solothurn

Das Abo gegen Kalk
+41 32 628 28 00
info@atlis.ch
kalkmaster.ch

Sämtliche Teams des FCB bedanken sich ganz herzlich bei allen Sponsoren, Gönnern, Zuschauern, Freunden und Fans für ihre Unterstützung und Treue.

FC Täuffelen
 Ulrich Hämmerli, Trainer
 Fabio Verdecchia, Assistenztrainer
 Sandro Albanese, Torhütertrainer

Dominic Boss	Kevin Häsler	Andri Leuenberger	Jocelyn Sommer
Brian Dubler	Tim Handschin	Elia Loher	Gavin Thomi
Dion Dulaj	Adrian Jenni	Marco Magistris	Samuel Wälchli(C)
Perez Fries	Mike Kuchen	Kenny Messerli	Lukas Zingg
Patrick Gnägi	Nicolas Kuchen	Robin Messerli	Michael Zingg
Stefan Häberli	Cedric Laubscher	Helder Miguel Pinto	
Nicola Hämmerli	Cristobal Laubscher	Marco Schumacher	

Die Wundertüte der Gruppe 4! Bei Saisonstart los wie die Feuerwehr, um dann im 4. Spiel gegen La Neuveville-Lamboing gleich mit 6:0 unterzugehen. Die Geschichte wiederholt sich, 3 Siege und eine 10:0 Niederlage gegen Länggasse. Es folge die erste Krise. Gegen Worb verloren, dann das denkwürdige 4:4 gegen unseren FCB und erneut ein Unentschieden in Schüpfen. In der Rückrunde lief dann nicht mehr alles nach Wunsch. Auf 4 Niederlagen folgte ein Unentschieden gegen Lengnau und ein Sieg gegen Schüpfen. Nach zwei Niederlagen dann die eindruckliche Revanche gegen Länggasse (6:0) und der Sieg gegen Worb. Die Ausbeute 20 Punkte in der Vorrunde und 10 Punkte in der Rückrunde lässt darauf schliessen, dass das Team um Ulrich Hämmerli den anfänglichen Schwung nicht konservieren konnte. Toptorschütze ist Marco Magistris mit 17 Treffern, gefolgt von Dominic Boss (7) und Kenny Messerli (6).

Wer das Vorrundenspiel in Täuffelen gegen den FCB gesehen hat weiss, dass Täuffelen nie aufgibt und bis zum Umfallen kämpft. Hoffen wir für unser Team auf einen versöhnlichen Abschluss einer verkorksten Saison.

Rangliste 3. Liga, Gruppe 4

1. FC La Neuveville-Lamboing	21	18	2	1	(25)	89	: 19	56
2. FC Länggasse b	21	13	3	5	(58)	75	: 44	42
3. SC Aegerten Brügg	21	11	3	7	(53)	43	: 45	36
4. FC Orpund	21	10	4	7	(43)	50	: 47	34
5. FC Täuffelen	21	9	3	9	(47)	59	: 58	30
6. SC Worb	21	9	3	9	(73)	54	: 44	30
7. SC Rüti b. Büren	21	8	4	9	(55)	38	: 50	28
8. FC Zollikofen	21	8	3	10	(48)	49	: 51	27
9. FC Schüpfen	21	7	5	9	(43)	46	: 53	26
10. FC Lengnau	21	5	5	11	(39)	29	: 48	20
11. FC Pieterlen	21	4	3	14	(81)	35	: 78	15
12. FC Büren an der Aare	21	2	6	13	(78)	31	: 61	12



Yannic Kubacki, oder kurz einfach "Kubi", het am 19. Oktober 2000 aus Waage-Maa ds Liecht vo dr Wäut erblickt. Hut isch är e stattliche Maa mit brune Ouge, 176 cm Grösse und em ne Gwicht vo 80 Kilo. Jo mygottseeu e robuschte Bursch, gschaffe für im Schturm z'schutte. Meischtens isch är nid uf dr Wunschposition "Mittuschtürmer" ungerwägs, sondern chunnt über's Couloir (Aussenbahn, eine gedachte Fläche entlang der beiden Seitenauslinien) und isch für die perfekte Flangge zueschtändig. Schnäu und Zwöikampfstarch isch dr Kubi, aber über z'Syte z'cho isch nid ganz sys Ding. Wär gschpannt uf paar Ysätz i dr Schpitze. Dr Waage-Maa isch usgwoge, usglychend, scharmant, diplomatisch, ehrlech, grächt. Es hört fasch nümme uf mit positive Eigeschafte. Aber är isch ou unentschlosse, e liebe Cheib und seit am Friede z'lieb nüt und hocket uf's Muu. Biss, frächer sy, übere Schatte schpringe und chley meh Säubschtvertrou das fäut üsem Power-Maa. Aber was nid isch, cha jo no wärde.

Bei I♥ het dr Kubi dr Arthur Cabral (Schtier) und Zlatan Ibrahimovic (Waage, erschunlech) und dr FC Basel aakrüzlet. Burger und Schnitzu und e Apfelschorle und dr Kubi isch hin und wäg. Bi dr Musig leit är sich nid fescht und seit ganz eifach aues. Bi dr Frog nach de Sterchi tuet är z'Häneli zue und lot sich mit "einige" nid uf d'Escht use. Mir bohre nid wyter und froge nach de schwache Syte, was mit verlüüre beantwortet wird.



Dr Schofför mit em Hobby Fuessbau, synerzyt über e SV Lyss und FC Diessbach zu Büre cho, seit zum Ritauu vor em Schpiu"zerscht dr lingg Schueh und nächhär dr rächt Schueh aalege", de schtimmts für ihn. A Büre ma är bsunders, typisch Kubi typisch Waag, "aues"!

Die gröshti chlyni Fröid vom Autag isch für ihn z'entschpanne nach em ne herte, arbeitsryche Tag. Schön chöi mir uf di aus Kolleg und Teammitglied zeue Kubi!

FC Büren an der Aare – SC Rütli b. Büren 1:3 (1:1), 29. Mai 2022

Der FCB hatte sich viel vorgenommen, denn es galt die allerletzte Chance für einen möglichen Klassenerhalt zu realisieren. Wie so oft, zu oft in dieser Saison blieb es beim Willen. Denkbar ungünstig gestaltete sich der Start. Ein Abpraller fiel Lukas Roth direkt vor die Füße, dieser liess sich nicht zweimal bitten und verwertete problemlos zur frühen Führung (9. Min.) für den SCR. Die zahlreich aufmarschierten Zuschauer sahen in der Folge eine ausgeglichene Partie, wobei der FCB die klareren Chancen zu einem möglichen Torerfolg vorzuweisen hatte. Der Ausgleich durch Luca Lauper in der 40. Min. die logische Folge. Die zweite Halbzeit stand im Zeichen von Kampf und Krampf. Beide Teams versiebtten mögliche Chancen bis, ja bis Noel Oester dem Treiben mit dem 1:2 ein Ende bereitete (69. Min.). Der FCB baute nun konstant ab und offenbarte eklatante Schwächen in Sachen Kondition und Konzentration. Ein unnötiger Penalty durch Sacha Stauffer in der 81. Min. zum 1:3 besiegelte das Schicksal, der Abstieg in die 4. Liga war nun Tatsache.

FC Büren an der Aare – FC Länggasse b 3:5 (0:3), 4. Juni 2022

Kehrausball auf dem Lachen und eine sackschwache Schiedsrichterleistung, damit ist fast schon alles gesagt. 11. Minute 0:1 Länggasse, 3-5 Meter aus dem Abseits gestartet. 13. Minute 0:2, wer dieses Abseits selbst aus grosser Entfernung nicht sieht, muss dringend zum Optiker, denn es droht die komplette Erblindung. Unglaublich, in 13 Minuten hat der Schiedsrichter das Spiel entschieden, unsere Protagonisten allesamt aus dem Häuschen gebracht und auf der FCB-Bank lauter puterroter Köpfe hingezaubert. Die gelben Karten gab es als "Geschenk" obendrein.

Es ist absolut verständlich, dass der FCB den Tritt ob dieser Benachteiligungen in der ersten Halbzeit nicht mehr fand und gar in der Verlängerung der ersten Halbzeit das 0:3 kassierte. In der 62. Minute erzielte Länggasse das 0:4 und es war zu befürchten, dass erneut Prügel à la Zollikofen und La Neuveville-Lamboing drohten. Innert 11 Minuten schoss Luca Lauper, fast wie in alter Manier, zwei Treffer zum zwischenzeitlichen 2:4.

Abpfiff stellte Dario

Kurz vor Schluss erhöhte Länggasse auf 2:5 und praktisch mit dem Leisi den alten Abstand wieder her.

Schade gelang

die Rehabilitation nicht wie gewünscht.



Personen für die freiwillige Mitarbeit in der Öffentlichkeitsarbeit (m, w)



Du unterstützt unser Redaktionsteam beim Konzipieren und Schreiben

- spannender Stories für die Homepage und Social Media Kanäle
- des Matchprogramms
- von Matchberichten
- von packenden Broschüren, Flyers

Du kannst selbstverständlich frei über dein Engagement entscheiden und dich auf Arbeiten konzentrieren, die dir liegen und mit deiner Infrastruktur (Programme) zu bewältigen sind.

Mein Wunsch wäre, ein breit aufgestelltes Team auf die Beine zu stellen, welches unsere Sponsoren, Gönner, Mitglieder, Fans und Freunde während 365 Tagen über unsere Kanäle objektiv und spannend informiert.

Mit dem Job des Platzwartes hat sich mein Arbeitspensum für den FCB ausgeweitet. Die Konstellation, dass Platzpflege und die Aktivitäten in der Öffentlichkeitsarbeit im gleichen Zeitraum stattfinden, nämlich August bis Oktober (Vorrunde) und März bis Juni (Rückrunde), ist so kaum mehr tragbar. Matchprogramme und Matchberichte fallen wegen Zeitmangel aus, was so nicht sein sollte.

Ich freue mich auf deinen Kontakt über +41 79 239 43 22 oder hp.gribi@bluewin.ch!

Heimspiel auf dem Sportplatz Lachen

FC Büren an der Aare

FC Lengnau

Samstag
14.05.2022, 16:00 Uhr

Meisterschaft 3. Liga
18. Spieltag

Sa, 14.05.22, 12:00: Jun. D/9 - FC United Hermetingen
Sa, 14.05.22, 14:00: 5. Liga FCB - FC Nidau

Matchballspender:
Rest: Baselstab, Form. H. Haudenschild, Aareweg 1, 3294 Büren a. A.
Kurt Sutter (ex Trainer FCB), Reibenweg 45a, 3294 Büren a. A.
X-OFFENDER Punk'n Roll in Reinkultur, 3294 Büren a. A.
KalkMaster, Atlas AG, Schiessweg 4, 4500 Solothurn
IPS Gebäudetechnik, Zirkelweg 7, 3006 Bern

Bügl
Partion Tradition.

mode damen + herren
boutique barbara

irène schaller
hauptgasse 30 3294 büren a. a. 032 351 39 71

Fairness im Sport und Fairness im Einkauf.
Berücksichtigt bitte unsere Sponsoren!

Arni Harley-Davidson
www.arni-harley.ch

Zu Gast auf dem 1. Team

SC Rütli b. Büren
Diego Gonzalez, Trainer
Sacha Stauffer, Assistenztrainer

Kaucher Christian (3)	Müller Dominik (3)	Stauffer Sacha (2)	Gerhards Robert (0)
Daniel Lutz (2)	Müller Stefan (2)	Müller Silvio (2)	Andler Pascal (2)
Boni Lukas (2)	Ludwig Thimo (2)	Krippa Sven (2)	Gerhardt Loris (1)
Schwabler Claudio (1)	Stauffer Marco (2)	Müller Adrian (1)	Kaufmann Marco (0)
Zahner Michael (1)	Buchler Niklas (2)	Suter Leon	
Schaller Manuel (1)	Meyer Niklas (2)	Bläuer Diego (1)	

Für den Optimismus das Spiel der letzten Chance und für den Perseveranz nicht der fernste Fuch in dem Vorwärtsspiel und ein achtbares Resultat wäre OK.

In der Rückrunde hat sich Rütli mit sensationellen Resultaten von der Gefahrenzone katalysiert. Einzig Hartner verzeichnete Voll im Startspiel zur Rückrunde mit 3:2 zu bürgeln. Es folgten zwei Unentschieden (FC Zollikofen, La Neuveville-Lambring) und danach keine Siege. Eine wichtige Rolle dabei spielt Sacha Stauffer, mit 12 Treffern bester Torschütze der SC. Mit über 500 Eintritten und Gerhards Robert (über 500 Eintritte) sind die Leistungsträger und Torgüter unbestritten. Sacha Stauffer und Gerhards Robert (über 500 Eintritte) sind die Leistungsträger und Torgüter unbestritten. Sacha Stauffer (über 500 Eintritte) sind die Leistungsträger und Torgüter unbestritten. Sacha Stauffer (über 500 Eintritte) sind die Leistungsträger und Torgüter unbestritten.

Da kann die Torhüterrolle des FCB in der Rückrunde (Vorrunde) 13 Tore nicht einhalten. Fabian Schuler (9 Tore) ist der Rückrunde (Vorrunde) 13 Tore nicht einhalten. Fabian Schuler (9 Tore) ist der Rückrunde (Vorrunde) 13 Tore nicht einhalten. Fabian Schuler (9 Tore) ist der Rückrunde (Vorrunde) 13 Tore nicht einhalten.

Wie FCB-Fans hoffen, dass nach der Auszeit Mäandern weiterhin Halbtakt gegen Argentin, sich das Team aufrückt und eine über 90 Minuten anhaltende Spannung angeht. Es wäre dem Team Anhang zu gönnen.

Wettbewerb	S	N	U	T	PK	St	St	St
1. FC La Neuveville-Lambring	19	16	2	1	(10)	85	1	17
2. FC Sion	19	12	5	1	(11)	78	1	35
3. FC Aarau	19	10	5	4	(10)	66	1	42
4. FC Sion	19	10	5	4	(10)	66	1	42
5. FC Aarau	19	10	5	4	(10)	66	1	42
6. FC Sion	19	10	5	4	(10)	66	1	42
7. FC Sion	19	10	5	4	(10)	66	1	42
8. FC Sion	19	10	5	4	(10)	66	1	42
9. FC Sion	19	10	5	4	(10)	66	1	42
10. FC Sion	19	10	5	4	(10)	66	1	42
11. FC Sion	19	10	5	4	(10)	66	1	42
12. FC Sion	19	10	5	4	(10)	66	1	42
13. FC Sion	19	10	5	4	(10)	66	1	42
14. FC Sion	19	10	5	4	(10)	66	1	42
15. FC Sion	19	10	5	4	(10)	66	1	42
16. FC Sion	19	10	5	4	(10)	66	1	42
17. FC Sion	19	10	5	4	(10)	66	1	42
18. FC Sion	19	10	5	4	(10)	66	1	42
19. FC Sion	19	10	5	4	(10)	66	1	42
20. FC Sion	19	10	5	4	(10)	66	1	42



Dr Günä, oder Marco Günther wie är mit bürgerlichem Name heisst, isch e Bärner-Giu. Über e SC Ittigen, BSC YB und FC Breitenrain (whow, was für Nämme) het dr Marco, zäme mit em Fabian Schuler, im 2018 dr Wäg uf Büre gfunge. Aus Wassermäa am 22.01.1998 uf d'Wäut cho isch dr Günä hüt 177 cm gross und mit 73 Kilo eher e athletische und wändige Schpielertyp. Das är es grosses Kämpferhärz het, git me ihm nid unbedingt. Mi merkt's de ersch, weme gäge ihn schpiut, bickuhert und unerbittlech. Yr Mannschaft schpiut är überau wo Not am Maa isch, d'Wunschposition vom blauöigige Muurer isch d'Inneverteidigung. Zur Zyt isch är dür ne Bänderriss usser Gfächt.



Rahmschnitzu und Nudle u nid es Glas feine Rote drzue, nei es Rivella, und us em Lutschprächer HipHop u de isch är nümme aasprächbar. D'Hobbys sy Fründe traffe natürlech Fuessbau. Logisch isch är YB-Fan u dr Ex-YBler Gürkan Sermeter sy Lieblingsschpieler, das cha nid anders sy. Sterchi sy die gfürchtete Grätsche und d'Schwechi d'Chrämpf, die chöme vom Rahmschnitzu, Günä Ernährig umschteue!

Ufpasse Modis u Giele, jitz chunnt's. Powernap, nid eifach chley pfuuse, nei Powernap (Mittagsschlof) isch sy chlyni Fröid vom Autag. Und was är scho lang het wöue säge "Hie z'Büre sy eifach aues geili Sieche!" Dr Zämehaut z'Büre, dä maa är bsunders. Mir näh das gärn so entgäge, merci!

Mir hei am Aafang gseit, Wassermäa isch dr Günä. Ussergwöhnlech sy die, mängisch skurril. Är cha sys Umfäud verblüffe. Är isch e wahre und guete Fründ und sehnt sich nach Freiruum und Unabhängigkeit. Um ihn ume wird's nie längwielig. Kreativ, spirituell und charmant– schwär z'gryffe u mängisch rebellisch, kühl. Ussergwöhnlech äbe!

Du hesch y dr Wurmbüchse grad no gfäut, geile Cheib Günä, Supertransfer Fäbu!

Slobodan "Bobo" Pranjić

Das ist der neue Trainer für die 1. Mannschaft des FCB.

Am 19. September 1967 ist Bobo Pranjić in Dobož, Ex-Jugoslawien der Teilrepublik Bosnien und Herzegowina, geboren. Nach der obligatorischen Schulzeit schloss er das Studium für Elektrotechnik ab.

Kurz vor Kriegsausbruch mit knapp 20 Jahren entschloss sich Bobo, Jugoslawien zu verlassen und sein Glück in der Schweiz zu suchen. In Lyss angekommen, schloss er sich dem SV an, wo sich damalige Präsident des SV Lyss dem jungen und talentierten Fussballer annahm, ihm eine Stelle als Gipser besorgte und in den Kader des Fanionteams integrierte. Bobo arbeitet noch heute in gleichen Firma auf seinem in der Schweiz erlernten Beruf.

Seit 1. April 2018 wohnt die Familie Pranjić in Büren an der Aare. Sohn Stefan ist Stammspieler in der 1. Mannschaft des FCB und die jüngere Tochter Doris spielt bei den Frauen des SV Safnern.

Die ältere Tochter Anja, keine fussballverrückte Pranjić, ist CSL Behring in einer Kaderstellung. Zum Entspannen reist die Familie öfters und gerne in ihr Heimatland, wo sie in Zadar (Kroatien) ein Haus besitzen.

Die Fussballstationen von Bobo:

1986 – 1988 Profifussballer beim damaligen Erstligaclub (höchste Spielklasse) FK Sloboda Tuzla in Bosnien Herzegowina

1990 – 2000 Spieler beim SV Lyss in der 1. Liga

2000 – 2001 Spieler FC Biel in der 1. Liga

2002 – 2004 Spieler beim FC Reconvilier (3. Liga)

2005 – 2006 Spielertrainer beim FC Zagreb (4. Liga)

2007 – 2008 Fussballpause

2009 – 2017 FC Bözingen 34 Trainer im Juniorenbereich und der Damen

2017 – 2019 Trainer beim SV Lyss Junioren A mit Aufstieg in die Coco-Cola League

2020 – heute Fussballpause

Wir freuen uns auf Bobo und begrüßen ihn ganz herzlich in der FCB-Familie. Wir wünschen ihm und der Mannschaft für die anstehende Saison 2022/2023 viel Erfolg.



Im Prinzip sollten hier Vorstandsmitglieder, Trainer oder sportlich Verantwortliche des Vereins zu Wort kommen. Weil aber im Hintergrund fieberhaft die neue Saison geplant wird, wollen wir keine schlafenden Hunde wecken und legen einfach mal in eigener Regie los. Es erklärt sich von selbst, dass Infos möglicherweise auf dem Latrinenweg den Weg zu mir gefunden haben. Man nagle mich bitte anhand dieser Aussagen später nicht ans Schändi-Brett.



Ein Grundstein, der kernigste in der ganzen Zukunftsplanung, ist bereits gelegt. Slobodan Pranjic wird neu Trainer der 1. Mannschaft, diese Info ist offiziell. Ihm zur Seite stehen wird Patrick Von Felten als sportlicher Leiter und Coach. Ich nehme mal an, er wird in dieser Funktion auch Einsitz im Vorstand nehmen. Des Weiteren soll eine SPIKO ins Leben gerufen werden, welche während der laufenden Saison regelmässig an Zusammenkünften das sportliche Geschick leiten soll, logischer Übungsleiter Patrick Von Felten. Mögliche Mitglieder Willy Rüttimann (in Doppelfunktion), Markus Birkhofer für die 2. Mannschaft, Joël Scheidegger in der Funktion des Junioresobmannes und Mark Rüttimann als KIFU-Chef. Das tönt ja mal nicht so schlecht.

Zweite Baustelle, nicht minder brisant, der Kader für die neue Saison. Der aktuelle Bestand 19 Spieler:

Torhüter: Käser, Stauffer

Verteidiger: Bigler, Dos Santos, Günther, Pranjic, **Schläfli**, Tüscher

Mittelfeld: Bezzola, Eggenberger, **Gutbub**, **Leisi**, **Lerch**, **Meier**, Schneider

Sturm: Crnogorac, Kubacki, Lauper, Schuler

Die rot eingefärbten Spieler sollen laut gut unterrichteter Quelle den Rücktritt angekündigt haben. Bigler und Meier (in grüner Farbe) studieren in St. Gallen resp. Bern. Diese Spieler fehlen an den Trainings sind aber verdankenswerterweise an den Spielen anwesend. Was in Zukunft?

Die violett hervorgehobenen Spieler (Gutbub, Leisi) haben sich in der vergangenen Saison rar gemacht und standen zu oft nicht im Kader. Da blutet mein FCB-Herz. Flotte Jungs und jeder auf seine Art und bei vollem Einsatz nicht zu ersetzen. WIR BRAUCHEN EUCH! Da setzen wir den Joker und mit dem Applaus noch einen drauf.

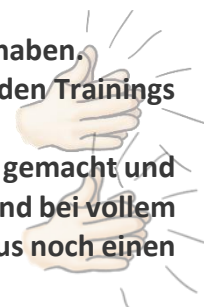

Auf dem Latrinenweg hört man, "kein Spieler verlässt den FCB!" Diese Worte in Gottes Ohr und natürlich freut mich diese Tatsache und "schteut uf". Knapp wird es aber alleweil mit einem schlagkräftigen Team. Aber, und das ist sehr erfreulich, schaut man sich einen Match der Junioren B an, eröffnen sich Möglichkeiten, den Kader sinnvoll aufzustocken. Ein Blick in die 5. Liga kann auch nicht schaden, hat sich doch das eine oder andere Talent bereits für die 1. Mannschaft empfehlen können.

Ein brandheisses Eisen wird zurzeit ebenfalls geschmiedet. Mit dem SV Safnern soll es eine sinnvolle Kooperation geben. Eine mögliche Variante wären 3 Aktivmannschaften, Mannschaft 1 und 3 mit Spielort Büren an der Aare und die Mannschaft 2 mit Spielort in Safnern. Mit der tollen Anlage in Safnern würden sich für den FCB interessante Synergien ergeben. Dranbleiben!

Zum Schluss noch ein paar Worte mit Hand und Fuss. Unsere Jungs wurden diese Saison völlig unter Wert geschlagen, das ist und bleibt eine Tatsache. Tatsache ist aber auch, dass zu viele unglückliche Situationen und Fehlentscheide an allen Fronten das Team in eine schier ausweglose Lage gebracht haben.

Wenn wir diesen Abstieg als eine Chance für einen geordneten Neuanfang sehen und den Fussball wieder in den Fokus des Geschehens rücken, können wir zuversichtlich in die Zukunft schauen. Engagement, Leistung und Teamfähigkeit auf allen Ebenen ist gefragt.

Wir können auf zahlreiche Sponsoren, Gönner, Freunde und Fans zählen. Für diese Unterstützung sind wir dankbar und diesen Zuspruch verdanken wir mit Freude und Respekt.

Meisterschaft: Vorrunde

22.08.2021: FC Schüpfen – FCB 4:2 (3:1)

Torschützen FCB: Nikola Crnogorac, David Probst.

28.08.2021: FC Orpund – FCB 0:0

05.09.2021: FC Pieterlen – FCB 0:3 (0:1)

Torschützen FCB: 2x Luca Lauper, Thomas Lerch

11.09.2021: FC Zollikofen – FCB 2:2 (2:1)

Torschützen FCB: 2x Luca Lauper

19.09.2021: FC La Neuveville-Lamb. – FCB 3:2 (0:0)

Torschützen FCB: Nikola Crnogorac, Marco Günther

25.09.2021: FC Lengnau – FCB 2:2 (1:1)

Torschützen FCB: 2x Luca Lauper

01.10.2021: SC Aegerten Brügg – FCB 2:1 (2:1)

Torschütze FCB: Yannic Kubacki

Rüti b. Büren – FCB 3:0 (2:0)

16.10.2021: FC Länggasse b – FCB 4:1 (2:1)

Torschütze FCB: Luc Gutbub

23.10.2021: FC Täuffelen – FCB 4:4 (2:0)

Torschützen FCB: Denis Schneider, Reto Rüttimann,
2x Luca Lauper

31.10.2021: SC Worb – FCB 2:2 (1:1)

Torschützen FCB: 2x Denis Schneider

Meisterschaft: Rückrunde

03.04.2022: FCB – SC Worb 2:4 (0:1)

Torschützen FCB: Men Meier, Ruben Dos Santos

09.04.2022: FCB – FC Schüpfen 3:3 (1:1)

Torschützen FCB: Denis Schneider, 2x Fabian Schuler

14.04.2022: FCB – FC Orpund 1:2 (0:1)

Torschütze FCB: Nick Eggenberger

24.04.2022: FCB – FC Pieterlen 1:0 (1:0)

Torschütze FCB: Fabian Schuler

30.04.2022: FCB – FC Zollikofen 0:7 (0:4)

07.05.2022: FCB – FC La Neuveville-Lamboing 0:7 (0:5)

14.05.2022: FCB – FC Lengnau 0:1 (0:0)

22.05.2022: FCB – SC Aegerten Brügg 1:3 (1:1)

Torschütze FCB: Fabian Schuler

29.05.2022: FCB – SC Rüti b. Büren 1:3 (1:1)

Torschütze: Luca Lauper

04.06.2022: FCB – FC Länggasse b 3:5 (0:3)

Torschützen: Luca Lauper 2x, Dario Leisi

11.06.2022: FCB – FC Täuffelen : (:)



Fotos: Stefan Kubacki



Stehend von links nach rechts:

Mark Rüttimann, Lars Stuber, Thomas "Pele" Sutter, Markus "Borki" Birkhofer, Michael Blaser

Kniend von links nach rechts:

Martin Gribi, Jan Stotzer, Adrian Steinbacher, Sandro Imperiali, Nicolas Schuhmacher

Es fehlen: Davide Aloisi, Simon Gobat, Reto Krebs, Patrick Rudolf, Igor Stanoev

Ein Blick auf die Rangliste zeigt Erfreuliches.

Senioren 40+ (7/7 - Ohne SR) - Frühjahrsrunde

1.	FC Büren a. A.	6	5	1	0	28	:	11	16
2.	FC Prishtina Bern	6	5	1	0	36	:	26	16
3.	FC Lengnau	7	3	2	2	27	:	20	11
4.	SC Aegerten Brügg	6	3	0	3	23	:	24	9
5.	FC Ins	6	2	1	3	16	:	21	7
6.	FC Utzenstorf	7	1	2	4	19	:	24	5
7.	FC Diessbach/Dotzigen	7	1	1	5	19	:	33	4
8.	SC Münchenbuchsee	5	1	0	4	10	:	19	3

In dieser Saison ist der Platz an der Tabellenspitze einer Rangliste eher die Ausnahme. Da lassen sich die Senioren 40+ 7/7 nicht lumpen. Vor der letzten Begegnung gegen Ins liegt immer noch der 1. Schlussrang in Reichweite. Gewinnen der FCB und Prishtina wird das Torverhältnis entscheidenden Charakter haben.

Nach einer erfolgreichen Herbstrunde, der FCB belegte den 1. Platz vor dem FC Lengnau, starteten die Mannen um Pele Sutter erfolgreich in die Frühjahrsrunde. Das Auftaktspiel in Münchenbuchsee entschied der FCB in einer torreichen Begegnung mit 4:7 für sich. Den Schwung aus Münchenbuchsee im Gepäck fertigte das Power-Team aus Büren den SC Aegerten Brügg auf dem Neufeld gleich mit 1:7 ab und hievte sich souverän an die Tabellenspitze.

Im ersten Heimspiel, beim FCB fehlten mit Rüttimann, Stanoev, Krebs und Imperiali wichtige Protagonisten und Leistungsträger, hielt der Gast aus Utzenstorf gut mit, musste sich aber schliesslich mit 2:0 geschlagen geben. Das war knapp, näbem Füdle i Bode! Mit den Gästen aus Diessbach/Dotzigen ging dann Büren nicht so sorgsam um. Spielerisch und läuferisch klar überlegen, deklassierte das Heimteam im Derby die Nachbarn gleich mit 5:1. Diese zeigten aber erstaunliches Stehvermögen und revanchierten sich in der Buvette auf eindrückliche Weise. Man höre und staune, der FCB musste sich auf eigenem Terrain, nach Literleistung gemessen, klar geschlagen geben.

Nach 14-tägiger Pause reiste der FCB nach Lengnau zum nächsten Derby. Es galt die mittlerweile zementierte Tabellenführung zu verteidigen. Und die "Spatzen" erwiesen sich als hartnäckige Gegner. Im Schlusspurt setzte sich aber nach zähem Kampf der Tabellenleader mit 2:4 durch.

27. Mai 2022, Ort Sportplatz Lachen Büren an der Aare. Das punktegleiche FC Prishtina Bern tritt an, um die Tabellenführung aus Büren zu entführen. In einem hochstehenden Spiel eröffnete Pele Sutter das Skore. Mark Rüttimann erzielte nach dem Ausgleich die erneute Führung. Wiederum glich Prishtina Bern aus und schoss gar kurze Zeit später zur erstmaligen Führung ein. Mit dem zweiten Treffer von Mark Rüttimann zum verdienten Ausgleich konnte der FCB die Niederlage nochmals abwenden. Dank besserem Torverhältnis belegt der FCB vor dem abschliessenden Match gegen den FC Ins immer noch den ersten Tabellenrang. Notabene, im Kampf um die Buvettekönige liegt der FCB in der Rangliste ebenfalls an der Spitze, hart bedrängt vom FC Diessbach/Dotzigen, welche die Rangliste in dieser Disziplin "buechtschtäblech uf e Gring schteue".



Saison

2022/23

19. 20. August 2022 FCB – FC Nidau

Matchzeit

Heimspiel auf dem Sportplatz Lachen



FC Büren an der Aare vs. FC Nidau

Samstag, 20. August 2022, 16:00 Uhr
Meisterschaft 4. Liga

Freitag, 19.08.2022, 19:00h:
FCB Ü40+/7 - FC Lengnau

Samstag, 20.08.2022:
11:00h: Jun. D9 - Team Seeland U-14 Mädchen

14:00h: FCB 5. Liga - SC Radelfingen

Matchballspender:

Peter Bigler AG, Malerei/Gipserei, Biel

Trio Bölimaa

SPORTSOUTLET!
best price for you
FACTORY!

TEAMSport SEELAND

IPS
Gebäudetechnik

KalkMaster
Das Abo für weiches Wasser

SPAR

Weibel - Passion for Food



Ä Portion Tradition.



FC Büren an der Aare

Saison 2022/23

FUNKTIONÄRE	VORSTAND:	TRAINERSTAB:
BUVETTE Marco Sutter marco.sutter72@bluewin.ch +41 78 699 16 75	DAVID SCHLÄFLI, Präsident david.schlaefli@bekb.ch +41 79 673 87 65	4. Liga Slobodan Pranjic +41 78 636 29 12 boboslobodanpranjic@gmail.com
LEITER SPIELBETRIEB: Marcello Cucuzza cucuzza.marcello@gmail.com +41 79 230 95 47	THOMAS SUTTER, Vizepräsident thomas.sutter@bernmobil.ch +41 79 870 66 15	5. Liga Gianluigi Maffeo +41 79 589 80 08 chamaffeo@gmx.ch Renato Pereira +41 78 761 91 89 pereirarenato156@gmail.com
KINDERFUSSBALL (KIFU): Mark Rüttimann mark.ruettimann@gmx.net +41 79 751 74 09	LUCA LAUPER, Finanzchef luca.lauper@ubs.com +41 76 382 23 66	Trainer Ü40: Thomas Sutter +41 79 870 66 15 thomas.sutter@bernmobil.ch
PLATZKASSIER: Melanie Lerch	NICOLAS HUGI, Sekretär nicolas.hugi@fcbueren.ch +41 79 537 73 97	Trainer Junioren B: Jan Leuenberger +41 78 649 40 54 ljan@bluewin.ch Manuel Scheidegger +41 79 730 60 18 manuelzscheidegger@hotmail.com
PLAKATVERTEILUNG: Marianne Scheidegger	WILLY RÜTTIMANN Marketing/Werbung willy.ruettimann@bluewin.ch +41 79 642 45 05	Trainer Junioren C: Noe Fankhauser +41 79 686 19 80 no.fank@bluewin.ch Lars Dasen +41 76 335 32 95 lars.dasen@gmail.com
DRESSREINIGUNG: Simone Sutter Natacha Sutter	PATRICK VON FELTEN, Leiter Sport pvonfelten@vaudoise.ch +41 78 703 64 49	Trainer Junioren D9: Nick Eggenberger +41 79 840 26 15 nick.eggenberger1@gmail.com Yannic Kubacki +41 79 271 59 15 yannic.kubacki@gmx.ch
SCHIEDSRICHTER: Emilio Alves	JOËL SCHEIDEGGER, Juniorenobmann Joelsch88@hotmail.com +41 79 773 69 87	Junioren E: Joel Tüscher +41 79 443 24 16 Tuescher.j@hotmail.com Sérgio Lopes +41 79 755 21 52 lopes82@live.com.pt
MASSEUR: Reto Steiner steiner.reto@sunrise.ch +41 76 416 21 44	MARCO KOCHER, Infrastruktur marco.kocher@yahoo.de +41 79 538 27 52	Junioren F: Jefferson Fiamoncini +41 79 837 52 55 jeffe_55@hotmail.com Mikael Stauffer +41 79 525 65 92 miggu_19@hotmail.com
WEBENGINEERING: Simon Käser	STEFAN ROTHACHER, Eventmanager stefan.rothacher@gmx.ch +41 79 295 80 75	Junioren G: Diego Imperiali +41 78 807 32 98 diegoimpu@gmail.com Luka Skvorc +41 76 511 25 08 luka@quickline.ch
HOMEPAGE/PRESSE/ARCHIV: Hans Peter Gribi hp.gribi@bluewin.ch +41 79 239 43 22	VEREINSDATEN: FC Büren an der Aare Fussballplatz Lachen Kanalstrasse 1, 1a, 1b (Dotzigen) Postfach 31 3294 Büren an der Aare info@fcbueren.ch UBS AG Büren an der Aare IBAN CH70 0027 2272 5D55 5483 0	



Trainingszeiten FCB

Team	Mon	Die	Mit	Don	Fre	17:45	18:00	18:15	18:30	18:45	19:00	19:15	19:30	19:45	20:00	20:15	20:30	20:45	
4. Liga		x		x															
5. Liga		x		x															
Ü40			x																
Jun. B	x		x																
Jun. C		x			x														
Jun. D		x		x															
Jun. E		x		x															
Jun. F				x															
Jun. G				x															

Herzlich willkommen auf dem Lachen liebe Fussballfreunde

Der FC Büren an der Aare begrüsst Spieler und Staff des FC Nidau, den Spielleiter und unsere Matchbesucher ganz herzlich auf dem Fussballplatz Lachen. Wir wünschen Ihnen einen angenehmen Aufenthalt und freuen uns, Sie als Gast bei uns zu haben !

Herzlichen Dank an unsere Matchballspender:



Peter Bigler AG

Malerei/Gipserei
Brühlstrasse 23
2503 Biel

+41 32 373 51 13
info@peterbiglerag.ch

Trio Bölimaa, Lyss



IPS Gebäudetechnik AG

Zikadenweg 7
3006 Bern

+41 31 332 30 50
info@ips-gebaeudetechnik.ch
ips-gebaeudetechnik.ch



das Abo gegen Kalk

Kalkmaster

Atlis AG
Schlössliweg 4
4500 Solothurn

Das Abo gegen Kalk
+41 32 628 28 00
info@atlis.ch
kalkmaster.ch



das Abo gegen Kalk

Juniorensponsor

ATLIS AG
Schlössliweg 4
4500 Solothurn
+41 32 628 28 00



Weibel - Passion for Food
Partnersponsor

SPAR Supermarkt
Weibel Passion for Food
3294 Büren an der Aare
+41 32 351 34 76



Ä Portion Tradition.

Hauptsponsor

BIGLER AG
Fleischwaren
3294 Büren an der Aare
+41 32 352 00 00



FC Nidau b
Julien Tebib, Trainer
Ivn Ghazarian, Assistentztrainer
Ricardo Molina, Torhütertrainer



FC Nidau , ein Traditionsverein hat kürzlich sein 100-jähriges Bestehen gefeiert. Herzliche Gratulation auch auf diesem Weg!



Heutiger Gegner - Nidau's zweite Mannschaft

Bei zweiten Mannschaften kann man sich nie sicher sein, was der Gegner strategisch aus dem Hut zaubert. Verstärkt man sich gegen vermeintlich gute Gegner mit Spielern der 1. Mannschaft, oder setzt man prinzipiell auf eigene Kaderspieler? Die erste Mannschaft von Nidau spielt am Sonntag in Aegerten. Trainer da, unser letztjähriger Coach Reto Rüttimann. Ein Derby also! Unter Berücksichtigung dieser Affiche, scheint ein Verstärken im heutigen Spiel eher als unwahrscheinlich.

Die zweite Mannschaft des FC Nidau klassierte sich Ende Saison 2021/22 auf dem 11. Platz, was eigentlich zum Abstieg in die 5. Liga geführt hätte. Wegen des Rückzuges von Müntschemier, neu FC Ins/Müntschemier, konnte Nidau in der 4. Liga verbleiben.

Wer oben beim Trainergespann gut aufgepasst hat, konnte einen alten Bekannten entdecken. Ricardo "Ricci" Molina. Von Saison 2006/07 bis 2013/14 Torhütertrainer, Ersatztorhüter in allen Aktivmannschaften und gute Seele der 1. Mannschaft. Hopp FCB!

Neue Saison, neue Liga, neues Glück?

Der FCB steigt mit praktisch der gleichen Formation wie im Vorjahr ins Meisterschaftsrennen, lediglich Nikola Crnogorac hat unseren Club verlassen und Gutbub nimmt sich ein Timeout. Zuzüge zu verzeichnen sind aus den Junioren B Mario Bäertschi (Jahrgang 2006. Bild) und aus der zweiten Mannschaft Rony Flückiger.



Luc

Im Cupspiel gegen die Equipe von Wyler (2. Liga) stand auf unserer Homepage: Leidenschaft, Laufbereitschaft und eine positive Körpersprache, so präsentierte sich die von Trainer Slobodan Pranjić bestens vorbereitete und gut eingestellte Mannschaft. Ohne den mit Hüftschmerzen angetretenen Luca Lauper verstand es das Team, eine Halbzeit lang gegen das auf dem Papier hochüberlegene Wyler zu bestehen. Man verlor schliesslich 5:1.

Beim letzten Test vor Meisterschaftsbeginn gegen das Team von FC Diessbach/Dotzigen, verflog die ganze Euphorie. Dazu muss vermerkt werden, dass der Trainer Slobodan Pranjić die Mannschaft durcheinanderwirbelte und pröbelte, was das Zeug hielt. FC Diessbach/Dotzigen dominierte das Spiel über 90 Minuten und spielte dabei frech auf. Mit dem Schlussresultat von 4:2 für Diessbach/Dotzigen war der FCB noch gnädig davongekommen.

Bürens Lazarett

Die Saison hat noch kaum begonnen, ist bereits der erste Ausfall zu verzeichnen. Yannic Kubacki fällt wegen eines Fussbruchs für mindestens 6 Wochen aus (im Spiel gegen Diessbach/Dotzigen). Auch Luca Lauper laboriert an hartnäckigen Hüftproblemen und ist für den Saisonstart fraglich. Mikael Stauffer weilt zurzeit im Spital, weil seine Krankheit (Multiple Sklerose) eine Überwachung und eine neue Medikation erfordert. Roméo Bezzola steht eine Rückoperation bevor. Marco Günther ist in der Physio (Kreuzbandriss) und folglich auf dem Weg zur Besserung. Mit ihm kann diese Saison noch nicht gerechnet werden. Dasselbe Verdikt trifft auch Marco Kocher.

Der FCB trifft auf folgende Gegner:

FC Walperswil, FC Orpund (2. Mannschaft), FC Täuffelen (2. Mannschaft), SC Radelfingen, SV Port, FC Nidau (2. Mannschaft), SV Lyss (3. Mannschaft), Team Ins/Müntschemier, CS Lecce a, SC Aegerten Brügg (2. Mannschaft), FC Aarberg (3. Mannschaft).

Sportliche Leitung und Staff

Trainiert wird die 1. Mannschaft von Slobodan Pranjić (siehe Portrait), sportlicher Leiter ist Patrick "Vofi" Von Felten. Reto Steiner ist nach wie vor in der medizinischen Abteilung anzutreffen. Dr. Andreas Orthopädie am Obstberg und Orthopädie Seeland, ist spezialisiert auf Orthopädische Chirurgie, Traumatologie und Sportorthopädie. In letzter Zeit hat er Marco Kocher, Marianne Scheidegger, Jarno Beyeler und mich erfolgreich operiert, unser Hausarzt sozusagen.



Klakow,

Wir wünschen unseren Teams eine erfolgreiche und unfallfreie neue Saison!



Simon Käser
18.12.1985
Torhüter



Mikael Stauffer
18.02.1991
Torhüter



Ruben Dos Santos
20.06.1996
Verteidiger



Marco Günther
22.01.1998
Verteidiger



David Schläfli
02.05.1990
Verteidiger



Stefan Pranjic
29.07.2003
Verteidiger



Joel Tüscher
16.06.1999
Verteidiger



Manuel Bigler
12.03.2003
Verteidiger



Rony Flückiger
06.04.2002
Verteidiger



Diego Imperiali
02.06.2001
Verteidiger



Marco Kocher
02.05.1993
Verteidiger



Mario Bärtschi
20.09.2006
Mittelfeldspieler



Joao Kocher
14.11.1997
Mittelfeldspieler



Denis Schneider
09.03.1996
Mittelfeldspieler



Nick Eggenberger
15.12.2001
Mittelfeldspieler



Thomas Lerch
12.07.1980
Mittelfeldspieler



Luc Gutbub
13.03.2000
Mittelfeldspieler



Men Meier
09.05.2001
Mittelfeldspieler



Dario Leisi
10.07.2002
Mittelfeldspieler



Roméo Bezzola
29.11.2004
Mittelfeldspieler



Luca Lauper
30.04.1995
Stürmer



Yannic Kubacki
19.10.2000
Stürmer



Fabian Schuler
27.03.1998
Stürmer



Slobodan Pranjic
Trainer

Anwesende Vorstand:

David Schläfli, Präsident; Luca Lauper, Kassier; Nicola Hugj, Sekretär; Willy Rüttimann, Marketing/Sponsoring; Patrick Von Felten, Sportchef (neu); Joël Scheidegger, Juniorenobmann; Thomas Lauper (Sportchef abtretend)

Abwesende Vorstand: Thomas Sutter, Vizepräsident; Marco Kocher, Infrastruktur; Stefan Rothacher, Eventmanager (neu)

In knapp einer Stunde war der Spuk vorbei. Die Rechnung mit ca. CHF 130'000.00 Bilanzsumme. ein Budget von ca. CHF 140'000.00 und Kredite von insgesamt CHF 15'000.00 im Expresstempo durchgewunken, Wurst essen, Bier trinken und heim zu Muttern.

Aber alles schön der Reihe nach. Vor rund 50 Mitglieder und unserem Ehrenpräsidenten René Saisselin eröffnete Präsident David Schläfli die 86. Generalversammlung des FC Büren an der Aare auf der Terrasse der Buvette. Die Traktanden 1 und 2 geben eher wenig Anlass zu Diskussionen. Bei Traktandum 3 wurden die Berichte der 1. und 2. Mannschaft mit der Einladung verschickt und an der GV verdankt. Die Berichte der Juniorentrainer hat Joël Scheidegger im Groben umrissen und den Trainern für ihren Einsatz gedankt. Der Bericht des Präsidenten, kurz und bündig vorgetragen wurde mit gebührendem Applaus verdankt.

Man kann sich streiten, ob über die Tatsache Abstieg der 1. Mannschaft und den letzten Platz der 2. Mannschaft, Ursachenforschung und mögliche Konsequenzen einen höheren Stellenwert verdient hätten, schliesslich geht es in erster Linie um unseren geliebten Sport. Was mir persönlich ebenfalls zu kurz gekommen ist, sind die Berichte der Bereichsleiter. Da ich über 10 Jahre keine GV mehr besucht habe, war mir nicht mehr präsent, dass diese Berichte kein Bestandteil der GV sind. Schade, ein informativer und vielleicht auch geschichtlicher Gesichtspunkt des Vereinsjahres gehen verloren. In den gleichen Topf gehört eine Zusammenfassung über die Geschehen "Hochwasser Juli/August 2021" und die "Beleuchtung Trainingsplatz" mit einer groben Übersicht über die Kosten.

Im Weiteren kann man sich fragen, ob das Traktandum 3 nicht in "Jahresberichte des Präsidenten, der Ressortleiter und Mutationen" umbenannt werden sollte. Da werden sich einige wieder fragen: "Hat der nichts anderes zu tun als an eingefahrenen, man könnte auch sagen festgefahrenen Ritualen herumzunörgeln?"

Für ihre unermüdliche Arbeit für das Ländtifest und die Fischessen auf dem Lachen, da gehört u.a. das Organisieren und Zuteilen der Helferliste und das Waschen der Arbeitsleibchen dazu, ist Andrea Lauper, als Helfer des Jahres, endlich mal gebührend belohnt worden. Wir gratulieren ganz herzlich und danken Andrea für ihre ruhige und sympathische Art, ungeliebte Jobs an den Mann resp. die Frau zu bringen.



Nicht genug Lauperlis, Thomas Lauper gesellte sich ebenfalls zu den sich an diesem Vorabend verdient gemachten Mitgliedern. Das muss aber auf einer eigenen Seite gebührend erwähnt werden.

Der Finanzchef Luca Lauper hat in unterhaltsamer Art die trockenen Zahlen zu verkaufen gewusst und über Erfreuliches berichten dürfen. Im Budget hat die Versammlung ohne Votum der Sanierung der Fassade Garderobe für CHF 10'000.00 zugestimmt und der Anschaffung für einen Striegel (in Kompensation mit dem Erlös von CHF 5'000.00 aus dem Award des FVBJ) für CHF 4'300.00 ebenfalls den Segen gegeben.

Die Wahl des Sportchefs mit Einsitz im Vorstand (für Thomas Lauper) wurde ebenso zugestimmt, wie die Wahl des Eventmanagers Stefan Rothacher, welcher die Vakanz im Vorstand ergänzt.

Herzlichen Dank an Marco Sutter für das Grillen und selbstverständlich an den Vorstand für die geleisteten Dienste im vergangenen Vereinsjahr.

Thomas Lauper, 17. Februar 1970

A dr 86. Generauversammlig vo letschter Wuche isch am Thomas Lauper d'Ehremgliedschaft verliehe worde. Zu dere verdiente Wau gratuliert die ganzi FCB-Familie ganz härzlech.

Sit Chindesbei isch dr Thömu e waschächte und liideschaftleche FCBler. Öb uf em Bitz, hinger dr Theke, mit Biku u Schufle oder deheim am Kompfi. Immer a vorderschter Front, mit Rat und Tat präsänt. E Riesser und e Macher. D'Projekt wo unger sine Fittiche vor Idee, über d'Planig bis zur Umsetzig gwachse sy, chasch fasch nümme ufzeue. U wenn dr Thömu mou nid fäderführend aktiv isch gsy, hesch uf ihn chönne zeue.

Im ne Portrait hei mir gschriebe: Bsunne und ruhig, bodeschtändig u witzig, paart mit ere schtarche Meinig. Adjektiv wo uf üse Thömu träffend passe. Passe tuet ou, dass är e perfekte Papi und e liebenswärtige Kolleg isch, wo e gwüsse Schalk und am rächte Ort e passende Schpruch nid cha verlügne.

Mit em Name Lauper chunnt am ne FCB-Mitglied schpontan mou ds Schutte i Sinn. Chrigu – Thömu – Luca! Aui drü begnadeti Fuessbauer und zu de Aktivzyte begährti Manne uf de Zedle vo de umliegende Vereine. Die Drei hei aber no angeri Gmeinsamkeite, Tröii zum Verein. Fasch usnahmslos, es paar Abschtächer i de Juniorezyte, hei aui z'Büre Karriere agfange und ou beändet. E wyteri Gmeinsamkeit isch ds Angaschement für e Verein, sig das für's aapacke oder i dr Teppichetasche für ds Gschick vom Klub z'leite. Arbeit vo drei Generatione vo unschätzbarem Wärt.

Thömu, du u dini Familie hei für üse Härzensverein Bärge versetzt, Unmügglechs mügglech gmacht, Böim lo i Himmu ufe wachse und das immer mit Reschpäkt und Scharm de angere gägenüber. Das zeichnet di us! Chapeau Thömu!

Mir danke dir und dir Familie vo Härze!



Personen für die freiwillige Mitarbeit in der Öffentlichkeitsarbeit (m, w)

Du unterstützt unser Redaktionsteam beim Konzipieren und Schreiben

- spannender Stories für die Homepage und Social Media Kanäle
- des Matchprogramms
- von Matchberichten
- von packenden Broschüren, Flyers

Du kannst selbstverständlich frei über dein Engagement entscheiden und dich auf Arbeiten konzentrieren, die dir liegen und mit deiner Infrastruktur (Programme) zu bewältigen sind.

Mein Wunsch wäre, ein breit aufgestelltes Team auf die Beine zu stellen, welches unsere Sponsoren, Gönner, Mitglieder, Fans und Freunde wähen 365 Tagen über unsere Kanäle objektiv und spannend informiert.

Mit dem Job des Platzwartes hat sich mein Arbeitspensum für den FCB ausgeweitet. Die Konstellation, dass Platzpflege und die Aktivitäten in der Öffentlichkeitsarbeit im gleichen Zeitraum stattfinden, nämlich August bis Oktober (Vorrunde) und März bis Juni (Rückrunde), ist so kaum mehr tragbar. Matchprogramme und Matchberichte fallen wegen Zeitmangel aus, was so nicht sein sollte.

Ich freue mich auf deinen Kontakt über +41 79 239 43 22 oder hp.gribi@bluewin.ch!

Heimspiel auf dem Sportplatz Lachen

FC Büren an der Aare

FC Lengnau

Samstag
14.05.2022, 16:00 Uhr
Meisterschaft 3. Liga
18. Spieltag

Sa, 14.05.22, 12:00: Jun. D/9 - FC United Herrieden/Leimbach
Sa, 14.05.22, 14:00: 5. Liga FCB - FC Nidau

Matchballspender:
Rest: Baselstab, Fam. H. Hauderschild, Aoreweg 1, 3294 Büren a. A.
Kurt Sutter (ex Trainer FCB), Reibenweg 45a, 3294 Büren a. A.
X-OFFENDER Punk'n Roll in Reinkultur, 3294 Büren a. A.
KalkMaster, Atlis AG, Schlißliweg 4, 4500 Solothurn
IPS Gebäudetechnik, Zirkadenweg 7, 3006 Bern

SPAR
KalkMaster
IPS Gebäudetechnik
Büglar
Portion Tradition.

mode damen + herren
boutique barbara

irène schaller
hauptgasse 30 3294 büren a. a. 032 351 39 71

Fairness im Sport und Fairness im Einkauf.
Berücksichtigt bitte unsere Sponsoren!

www.arni-harley.ch

FC Büren an der Aare
Elego Glauser, Trainer
Sacha Stauffer, Assistententrainer

Kücher Damian (1) | Müller Dominik (18) | Stauffer Sacha (16) | Gerbasi Gertzi (9)
Gasser Lars (11) | Müller Rafael (29) | Moser Silvio (16) | Aniker Pascal (20)
Roth Lukas (14) | Lobing Thomas (2) | Knapp Sven (24) | Gerbasi Lorenz (34)
Schweizer Claudio (15) | Stauffer Marco (8) | Heuber Adrian (47) | Kaufmann Marco (48)
Zahnd Michel (14) | Kuchen Micha (17) | Suter Leon |
Schaller Manuel (17) | Meyer Niklas (13) | Glauser Elego (7)

Zu Gast auf dem ...

Für den Optimisten das Spiel der letzten Chance und für den Pessimisten rückt der neue Floß in den Vordergrund und ein sicheres Resultat wäre OK.
In der Rückrunde hat sich Büli mit sensationellen Resultaten aus der Gefahrenzone katapultiert. Einzig negatives vermochte sich im Startspiel zur Rückrunde mit 3:2 zu bedrögen. Es folgten zwei Unentschieden (FC Zollikofen, La Neuveville-Lambrugg) und danach harte Siege. Eine wichtige Rolle dabei spielt Sacha Stauffer, mit 12 Treffern bester Torschütze des SC. Mit über 300 Minuten in der 3. Liga und im Schweizercup der Leistungsträger und Torgebiet schlichthin. Sacha Stauffer und Gertzi Gerbasi (bisher 9 Treffer) erweisen zusammen über 90% der Tore des FC Büren. Bemerkenswert dabei, dass Sacha Stauffer 11 der 12 Tore in der Rückrunde erzielte, davon die halbe Torausbeute des FC Büren in der Rückrunde (Vorrunde 19 Tore) nicht vollstehen. Fehlen Schuler und Suter, ist der Aufbruch gleichbedeutend mit dem Namen des ex 1. Liga Spielers.
Da kann ein Torabwehrer des FCB in der Rückrunde (Vorrunde 19 Tore) nicht vollstehen. Fehlen Schuler und Suter, ist der Aufbruch gleichbedeutend mit dem Namen des ex 1. Liga Spielers.
Wir FCB Fans hoffen, dass nach der aktuellen blamablen zweiten Halbzeit gegen Argentan, sich das Team aufrufen und eine über 90 Minuten anhaltende Leistung zeigt. Es wäre dem treuen Jubelzug zu gehen.

Rangliste 3. Liga, Gruppe 4

1. FC La Neuveville-Lambrugg	19	16	2	1	(19)	81	: 17	39
2. FC Lengnau <td>19</td> <td>12</td> <td>3</td> <td>4</td> <td>(31)</td> <td>70</td> <td>: 35</td> <td>39</td>	19	12	3	4	(31)	70	: 35	39
3. FC Argentan <td>19</td> <td>10</td> <td>2</td> <td>7</td> <td>(40)</td> <td>46</td> <td>: 41</td> <td>32</td>	19	10	2	7	(40)	46	: 41	32
4. FC Zollikofen <td>19</td> <td>8</td> <td>3</td> <td>8</td> <td>(46)</td> <td>48</td> <td>: 41</td> <td>27</td>	19	8	3	8	(46)	48	: 41	27
5. FC Worb <td>19</td> <td>7</td> <td>3</td> <td>9</td> <td>(37)</td> <td>50</td> <td>: 41</td> <td>27</td>	19	7	3	9	(37)	50	: 41	27
6. FC Schönen <td>19</td> <td>7</td> <td>3</td> <td>9</td> <td>(44)</td> <td>44</td> <td>: 46</td> <td>24</td>	19	7	3	9	(44)	44	: 46	24
7. FC Schönen <td>19</td> <td>7</td> <td>3</td> <td>9</td> <td>(44)</td> <td>44</td> <td>: 46</td> <td>24</td>	19	7	3	9	(44)	44	: 46	24
8. FC Worb <td>19</td> <td>4</td> <td>4</td> <td>11</td> <td>(39)</td> <td>34</td> <td>: 44</td> <td>16</td>	19	4	4	11	(39)	34	: 44	16
9. FC Lengnau <td>19</td> <td>4</td> <td>2</td> <td>12</td> <td>(70)</td> <td>31</td> <td>: 72</td> <td>15</td>	19	4	2	12	(70)	31	: 72	15
10. FC Lengnau <td>19</td> <td>4</td> <td>2</td> <td>12</td> <td>(70)</td> <td>31</td> <td>: 72</td> <td>15</td>	19	4	2	12	(70)	31	: 72	15
11. FC Lengnau <td>19</td> <td>2</td> <td>6</td> <td>11</td> <td>(70)</td> <td>27</td> <td>: 53</td> <td>12</td>	19	2	6	11	(70)	27	: 53	12
12. FC Büren an der Aare <td></td> <td></td> <td></td> <td></td> <td></td> <td></td> <td></td> <td></td>								



Slobodan "Bobo" Pranjic

Das ist der neue Trainer für die 1. Mannschaft des FCB.

Am 19. September 1967 ist Bobo Pranjic in Doboj, Ex-Jugoslawien in der Teilrepublik Bosnien und Herzegowina, geboren. Nach der obligatorischen Schulzeit schloss er das Studium für Elektrotechnik ab.

Kurz vor Kriegsausbruch mit knapp 20 Jahren entschloss sich Bobo, Jugoslawien zu verlassen und sein Glück in der Schweiz zu suchen. In Lyss angekommen, schloss er sich dem SV an, wo sich der damalige Präsident des SV Lyss dem jungen und talentierten Fussballer annahm, ihm eine Stelle als Gipser besorgte und in den Kader des Fanionteams integrierte. Bobo arbeitet noch heute in der gleichen Firma auf seinem in der Schweiz erlernten Beruf.

Seit 1. April 2018 wohnt die Familie Pranjic in Büren an der Aare. Sohn Stefan ist Stammspieler in der 1. Mannschaft des FCB und die jüngere Tochter Doris spielt bei den Frauen des SV Safnern. Die ältere Tochter Anja, keine fussballverrückte Pranjic, ist bei CSL Behring in einer Kaderstellung. Zum Entspannen reist die Familie öfters und gerne in ihr Heimatland, wo sie in Zadar (Kroatien) ein Haus besitzen.

Slobodan hat sich mit seiner bescheidenen Art und engagierten Arbeit innert kürzester Zeit beim FCB gut eingelebt und bestens integriert. Viel Glück!



Fussballplatz Lachen, Büren an der Aare Donnerstag, 18. August 2022, ca. 18.30 Uhr

Momentaufnahme eines normalen Trainingstages auf dem Lachen mit den Junioren D, E, F und G. Wer den Trainingsbetrieb der Kleinsten verfolgt weiss, dass ein sehr erfreulicher Trend festzustellen ist. Der Fussball boomt, und wie! Da tummeln sich an die 50 Kinder auf dem Lachen, und lassen sich von engagierten Trainern des FCB in der Kunst des Fussballs unterrichten.

Jahresbericht von Luka Skvorc, Trainer der Junioren F, Saison 2021/22

Als die Saison startete und das erste Training immer näherkam, wurde auch ich immer wie nervöser. Ein 16-Jähriger mit so vielen Kindern, ich hatte Angst, dass die Kinder keinen Respekt haben und überhaupt nicht folgen würden. Die Junioren waren aber von Anfang an höflich, lustig, hilfsbereit und vor allem anständig. Wir haben uns beim Kennenlernen schon sehr gut verstanden und ich habe sie ins Herz geschlossen. Zum Glück war Miggu an meiner Seite, er hat grandios unterstützt. Ohne ihn wäre ich nicht mal an die Turniere gekommen. Herzlichen Dank Miggu!

Das erste Turnier in Schnottwil war eine ganz neue Erfahrung für mich, ich kannte die Turniere nur von damals als ich noch selbst in den F Junioren spielte. Jetzt bin ich nicht mehr der Spieler, sondern stand an der Seitenlinie als Trainer.

Aus meiner Zeit als Junior kenne ich das System "Hühnerhuufe". Das wollten wir besser machen und haben bis zur Winterpause mit teilweiseem Erfolg versucht, System ins Spiel zu bringen. Spielen, spielen und nochmals spielen und zur Abwechslung ein paar Konditionsübungen, hiess das Rezept.

Ende Februar folgten dann die ersten Trainingseinheiten auf Rasen und damit die Vorbereitungen für die kommenden Spieltage. Wir wollten erfolgreich sein, motiviert bis an die Haarspitzen haben uns die Kinder bestens unterstützt. Gegen Ende Saison gewannen wir die meisten Spiele. Grosse Fortschritte waren erkennbar und das Team, Spieler und Trainer, funktionierte bestens.

Es war eine wunderbare Erfahrung, die Miggu und ich durchgemacht haben. Wir haben ein Team geformt und eine tolle Beziehung zu den Junioren aufbauen können. Ich freute mich jedes Mal aufs Training und die Junioren hoffentlich auch. Auch wenn es Tage gibt, wo nicht alles einwandfrei funktionierte und einzelne Spieler disziplinarisch ein bisschen Mühe bekundeten, schickten wir sie auf eine Runde und dann waren sie wieder still und folgsam.

Wenn ich auf die Saison zurückblicke, können wir mit dem Erreichten zufrieden sein. Ich habe viel gelernt und festgestellt, dass mit Geduld viel zu erreichen ist und die Kinder selbst schwierigste Übungen meistern. Für die Kinder sind wir ein Vorbild und das macht mich stolz.

Wir freuen uns auf zukünftige Aufgaben als Trainer beim FCB Luka und Miggu

Haben sich die Gerüchte bewahrheitet oder war alles nur warme Luft?

Im letzten Matchprogramm der abgelaufenen Saison haben wir von "erhaschte Informationen auf dem Latrinenweg" berichtet. Was ist schliesslich eingetroffen und was entpuppte sich als Ente?

Slobodan Pranjic ist definitiv Trainer, Patrick Von Felten definitiv sportlicher Leiter und im Vorstand vertreten (wichtig) und Willy Rüttimann unterstützende Kraft des Sportchefs. Letzteres ist so nicht bis zu uns unserem Redaktionstisch durchgedrungen. Das Thema mit der SPIKO, mit Übungsleiter Patrick Von Felten und möglichen Mitgliedern Willy Rüttimann (in Doppelfunktion), Markus Birkhofer für die 2. Mannschaft, Joël Scheidegger in der Funktion des Juniorenobmannes und Mark Rüttimann als KIFU-Chef, hat sich, auch an der GV, so nicht erhärtet, weil schlichtweg nicht kommuniziert. Diese latrintechnisch überlieferte Konstellation bleibt also vorläufig im Dunkeln und wird erst mit dem Erscheinen der neuen Funktionärsliste zur endgültigen Klärung beitragen. Daher setzen wir hier ein Fragezeichen, bleiben interessiert und informieren zum gegebenen Zeitpunkt.

Bezüglich Kader haben wir uns im vertretbaren Rahmen vertan. Die positive Nachricht zuerst. David Schläfli und Thomas Lerch, treten vom Rücktritt zurück und geben ein Comeback, was streng gesehen eigentlich gar keines ist. Hauptsache, die Situation ist geklärt und die Zwei bleiben am Ball, was mit regelmässiger Trainingspräsenz eindrücklich untermauert wird. Von den zwei als "sie machten sich rar" betitelten Spielern ist Dario Leisi mittlerweile ein fleissiger Trainingsbesucher und somit fester Bestandteil des Kaders. Luc Gutbub, der begnadete Fussballer könnte für den FCB so wichtig sein, nimmt ein Timeout. Chunnt är uf e Schuttplatz, schtürme mir ihm jewiels es Loch y Gring. Ob's nützt, wird sich zeigen. Manuel Bigler und Men Meier, unsere studierende Fraktion, Manuel in St. Gallen und Men in Bern, sind mit wenigen und verständlichen Ausnahmen voll dabei. Bravo und sehr wichtig für das Team.



Den FCB verlassen hat Nikola Crnogorac. Das hat sich so nicht erahnen lassen. Schade, hat sich der ruhige und sympathische Nikola für einen anderen Weg entschieden. Alles Gute Nikola!

Der Blick über den Tellerrand, sprich das Beobachten der Junioren und der 2. Mannschaft hat Vofi, was nicht anders zu erwarten war, vollzogen. Konstruktive Gespräche und die Berücksichtigung der Bedürfnisse von Spieler und Trainer haben schlussendlich zu einer flexiblen und akzeptablen Lösung aller Beteiligten beigetragen. So soll der Job des Sportchefs verstanden und ausgelebt werden.

Wir berichteten:

"Ein brandheisses Eisen wird zurzeit ebenfalls geschmiedet. Mit dem SV Safnern soll es eine sinnvolle Kooperation geben. Eine mögliche Variante wären 3 Aktivmannschaften, Mannschaft 1 und 3 mit Spielort Büren an der Aare und die Mannschaft 2 mit Spielort in Safnern. Mit der tollen Anlage in Safnern würden sich für den FCB interessante Synergien ergeben. Dranbleiben!"

Diese Thematik ist vorläufig vom Tisch, schade! Der Vorstand wird seine Gründe gehabt haben. Aber die Zusammenarbeit mit dem SV Safnern funktioniert weiterhin tadellos. Man hilft sich gegenseitig aus und bleibt im Gespräch.

Übrigens, wie gefällt dir der neue Briefkopf?





Freitag 9 . September 2022, ab 17.30 Uhr auf den Fussballplatz Lachen

Sponsorenlauf zugunsten Sanierung Fassade Garderobe FCB

Startzeiten:

Junioren F und G:	18:00 Uhr
Junioren E:	18:30 Uhr
Junioren D, C und B:	19:00 Uhr
1. und 2. Mannschaft:	19:30 Uhr

Laufzeiten: Junioren B – G: 15 Minuten über 250 Meter
Aktive: 20 Minuten üb 250 Meter

Wie immer, werden die drei Läufer mit dem höchsten Geldbetrag, mit einem Gutschein von Sports Outlet Factory in Lyss belohnt. Für den 1. Rang CHF 300.00, für den 2. Rang CHF 200.00 und für den 3. Rang CHF 100.00. Alle Läuferinnen und alle Läufer, sowie alle Sponsorinnen und Sponsoren erhalten eine Bratwurst.

Herzlichen Dank für eure engagierte Unterstützung!

blätter, blumen & mehr
kreuzgasse 4, büren a.a.
www.blattwerk-bueren.ch

blatt
WERK

blattwerk, blätter blumen und mehr
kreuzgasse 4, 3294 büren an der aare
telefon 032 351 08 74
blumen@blattwerk-bueren.ch

SPIELPLAN SAISON 2022-23



KW	Datum	Zeit	Team	Home	Away	Spielort
VORRUNDE						
33	Mi 17.08.2022	18:30	Cup D/9	FC Aarberg a	- Team Häftli (FCB) a	Aarolina, Aarberg - Kräjeninsel
33	Fr 19.08.2022	19:00	Ü40+/7	FCB	- FC Lengnau	Lachen Büren an der Aare
33	Sa 20.08.2022	11:00	Jun. D/9	Team Häftli (FCB) a	- Team Seeland U-14 Mädchen	Lachen Büren an der Aare
33	Sa 20.08.2022	13:00	Jun. C2	FC Nidau	- Team Häftli (FCB)	Burgerallee, Nidau - Hauptplatz
33	Sa 20.08.2022	14:00	5. Liga	FCB	- SC Radelfingen	Lachen Büren an der Aare
33	Sa 20.08.2022	16:00	4. Liga	FCB	- FC Nidau	Lachen Büren an der Aare
34	Fr 26.08.2022	19:00	Ü40+/7	FCB	- SC Aegerten Brügg	Lachen Büren an der Aare
34	Sa 27.08.2022	13:00	Jun. C2	Team Häftli (FCB)	- FC Täuffelen / Walperswil b	Lachen Büren an der Aare
34	Sa 27.08.2022	14:00	Jun. D/9	FC Schüpfen	- Team Häftli (FCB) a	Rohrmatt, Schüpfen - Hauptplatz
34	Sa 27.08.2022	17:00	5. Liga	FC Mett	- FCB	Längfeld 1, Biel - Hauptplatz
34	Sa 27.08.2022	16:00	4. Liga	SC Radelfingen	- FCB	Au Radelfingen, Radelfingen
35	Fr 02.09.2022	19:00	Ü40+/7	FC Orpund	- FCB	Aare, Orpund
35	Sa 03.09.2022	13:00	Jun. D/9	Team Häftli (FCB) a	- FC Diessbach/Dotzigen a	Lachen Büren an der Aare
35	Sa 03.09.2022	15:00	Jun. C2	Team Häftli (FCB)	- Team Häftli (Safnern) a	Lachen Büren an der Aare
35	Sa 03.09.2022	15:45	4. Liga	FC Täuffelen	- FCB	Rüti, Täuffelen
35	Sa 03.09.2022	16:00	5. Liga	SC Rüti b. Büren	- FCB	Beunde, Rüti b. Büren
36	Fr 09.09.2022	19:00	Ü40+/7	FC Lengnau	- FCB	Moos Lengnau BE, Lengnau
36	Sa 10.09.2022	13:00	Jun. C2	FC Walperswil / Täuffelen	- Team Häftli (FCB)	Sportplatz Stockmatt, Walperswil
36	Sa 10.09.2022	14:30	Jun. D/9	FC Azzurri Bienne b	- Team Häftli (FCB) a	Champagne, Biel/Bienne
36	Sa 10.09.2022	16:00	4. Liga	FCB	- CS Lecce a	Lachen Büren an der Aare
37	Fr 14.09.1900	19:00	5. Liga	FCB	- SC Wileroltigen	Lachen Büren an der Aare
37	Sa 17.09.2022	17:30	4. Liga	FC Walperswil	- FCB	Sportplatz Stockmatt, Walperswil
38	Sa 24.09.2022	12:00	Jun. D/9	Team Häftli (FCB) a	- Team Häftli (Rüti) b	Lachen Büren an der Aare
38	Sa 24.09.2022	14:00	5. Liga	FCB	- FC Diessbach/Dotzigen	Lachen Büren an der Aare
38	Mi 21.09.2022	20:00	4. Liga	FC Aarberg b	- FCB	Aarolina, Aarberg
38	So 25.09.2022	13:30	Jun. C2	SV Port	- Team Häftli (FCB)	Gemeindesportplatz Port, Port
39	Sa 01.10.2022	14:00	Jun. C2	Team Häftli (FCB)	- Team Ins / Müntschemier b	Lachen Büren an der Aare
39	Sa 01.10.2022	18:00	5. Liga	Team Ins / Müntschemier	- FCB	Rötschmatte, Ins
40	Mi 05.10.2022	20:00	4. Liga	SV Port	- FCB	Gemeindesportplatz Port
40	Sa 08.10.2022	14:00	5. Liga	FCB	- FC Besa Biel/Bienne	Lachen Büren an der Aare
40	Sa 08.10.2022	16:00	4. Liga	FCB	- SC Aegerten Brügg	Lachen Büren an der Aare
40	Sa 08.10.2022	13:00	Jun. C2	FC United Hermrigen-Jens	- Team Häftli (FCB)	Budlei, Hermrigen
41	Mi 12.10.2022	20:00	Ü40+/7	SC Aegerten Brügg	- FCB	Neufeld Aegerten
41	Sa 15.10.2022	10:00	Jun. D/9	FC Bözingen 34 / Mett	- Team Häftli (FCB) a	Längfeld 1, Biel - Nebenplatz (Jakob 1)
41	Sa 15.10.2022	14:00	Jun. C2	Team Häftli (FCB)	- FC Orpund b	Lachen Büren an der Aare
41	Sa 15.10.2022	16:00	4. Liga	Team Ins / Müntschemier	- FCB	Rötschmatte, Ins
41	Sa 15.10.2022	16:30	5. Liga	FC Grünstern	- FCB	Gemeindesportplatz Ipsach
42	Fr 21.10.2022	19:00	Ü40+/7	FCB	- FC Orpund	Lachen Büren an der Aare
42	Sa 22.10.2022	14:00	Jun. C2	Team Häftli (FCB)	- SC Radelfingen	Lachen Büren an der Aare
42	Sa 22.10.2022	16:00	4. Liga	FCB	- SV Lyss	Lachen Büren an der Aare
42	Sa 22.10.2022	16:45	5. Liga	FC Azzurri Bienne	- FCB	Champagne, Biel/Bienne
43	Sa 29.10.2022	16:00	4. Liga	FC Orpund	- FCB	Aare, Orpund
RUECKRUNDE						
13	Sa 01.04.2023	15:00	5. Liga	FCB	- FC Grünstern	Lachen Büren an der Aare
13	Sa 01.04.2023	16:00	4. Liga	FCB	- FC Orpund	Lachen Büren an der Aare
14	Sa 08.04.2023	16:00	5. Liga	SC Radelfingen	- FCB	Au Radelfingen
14	Sa 08.04.2023	18:15	4. Liga	FC Nidau	- FCB	Burgerallee, Nidau
15	Sa 15.04.2023	15:00	5. Liga	FCB	- FC Mett	Lachen Büren an der Aare
15	Sa 15.04.2023	16:00	4. Liga	FCB	- SC Radelfingen	Lachen Büren an der Aare
16	Sa 22.04.2023	15:00	5. Liga	FCB	- SC Rüti b. Büren	Lachen Büren an der Aare
16	Sa 22.04.2023	16:00	4. Liga	FCB	- FC Täuffelen	Lachen Büren an der Aare
17	Sa 29.04.2023	16:00	5. Liga	SC Wileroltigen	- FCB	Saane, Wileroltigen
17	Sa 29.04.2023	19:00	4. Liga	CS Lecce a	- FCB	Längfeld 2, Biel - Hauptplatz
18	Sa 06.05.2023	15:00	5. Liga	FCB	- FC Azzurri Bienne	Lachen Büren an der Aare
18	Sa 06.05.2023	16:00	4. Liga	FCB	- FC Walperswil	Lachen Büren an der Aare
19	Sa 13.05.2023	16:00	4. Liga	FCB	- FC Aarberg b	Lachen Büren an der Aare
19	Sa 13.05.2023	15:00	5. Liga	FC Diessbach/Dotzigen	- FCB	Eichi, Diessbach
20	Sa 20.05.2023	15:00	5. Liga	FCB	- Team Ins / Müntschemier	Lachen Büren an der Aare
20	Sa 20.05.2023	16:00	4. Liga	FCB	- SV Port	Lachen Büren an der Aare
21	Sa 27.05.2023	16:00	4. Liga	SC Aegerten Brügg	- FCB	Neufeld Aegerten
22	Sa 03.06.2023	15:00	5. Liga	FC Besa Biel/Bienne	- FCB	Längfeld 2, Biel - Hauptplatz
22	Sa 03.06.2023	16:00	4. Liga	FCB	- Team Ins / Müntschemier	Lachen Büren an der Aare
23	Sa 10.06.2023	17:00	4. Liga	SV Lyss	- FCB	Gemeindesportplatz Lyss



20.10. September 2022 FC Büren an der Aare vs. CS Lecce

Matchzeit

Heimspiel auf dem Sportplatz Lachen



FC Büren an der Aare

vs. **CS Lecce**

Samstag, 10. September 2022, 16:00 Uhr

Meisterschaft 4. Liga

Samstag, 10. September 2022, 14:00 Uhr

Meisterschaft Junioren B

Team Häftli - FC Schüpfen

Matchballspender:

J.C. Märki Restauro GmbH, Büren an der Aare

Der Platzwart

SPORTSOUTLET!
best price for you! **FACTORY!**

TEAMSPOORT SEELAND

IPS
Gebäudetechnik

KalkMaster
Das Abo für weiches Wasser

SPAR
Weibel - Passion for Food



Foto: Emanuel Stotzer

Ä Portion Tradition.

Herzlich willkommen auf dem Lachen liebe Fussballfreunde

Der FC Büren an der Aare begrüsst Spieler und Staff des CS Lecce, den Spielleiter und unsere Matchbesucher ganz herzlich auf dem Fussballplatz Lachen. Wir wünschen Ihnen einen angenehmen Aufenthalt und freuen uns, Sie als Gast bei uns zu haben !

Herzlichen Dank an unsere Matchballspender:



J.C. Märki Restauero GmbH

Jean Claude Märki

Lindenweg 11

3294 Büren an der Aare

+41 78 847 17 40

jcmaerkirestauro@bluewin.ch

Der Platzwart



IPS Gebäudetechnik AG

+41 31 332 30 50

Zikadenweg 7

3006 Bern

info@ips-gebaeudetechnik.ch

ips-gebaeudetechnik.ch



das Abo gegen Kalk

Kalkmaster

Atlis AG

Schlössliweg 4

4500 Solothurn

Das Abo gegen Kalk

+41 32 628 28 00

info@atlis.ch

kalkmaster.ch



das Abo gegen Kalk

Juniorensponsor

ATLIS AG
Schlössliweg 4
4500 Solothurn
+41 32 628 28 00



Weibel - Passion for Food

Partnersponsor

SPAR Supermarkt
Weibel Passion for Food
3294 Büren an der Aare
+41 32 351 34 76



Ä Portion Tradition.

Hauptsponsor

BIGLER AG
Fleischwaren
3294 Büren an der Aare
+41 32 352 00 00



CS Lecce a

Cosimo Perchinenna, Trainer
Lunck Nyondzi, Assistenztrainer

Der Fussballclub CS LECCE wurde 1993 gegründet, aber in Wirklichkeit existiert er bereits seit 1986. Der FC Ceneri erklärte sich bereit, die erste Mannschaft unter FC Ceneri b zur Meisterschaft anzumelden. Als die US Lecce in Biel in einem Trainingslager weilte, entschlossen sich einige Leccesi der Region, den Fussballclub CS Lecce zu gründen. Gründungsmitglieder damals Salvatore Ruggeri, Pasquale Angelini, Vito Martella, Antonio Greco, Enrico Valentini, Umberto Turchino und Antonio Romano.

Lecce ist in der laufenden Meisterschaft mit zwei Teams in der 4. Liga vertreten. Das Team a spielt in der Gruppe des FCB und das Team b in der Juragruppe u.a. mit Aurore und FC Etoile. Das Team b belegt mit einem Torverhältnis von 1:17 und 0 Punkten den letzten Platz.

Das Team a ist in Orpund mit einer 1:4 Niederlage gestartet. Gegen Nidau b, Büren gewann 3:1, setzte sich Lecce ebenfalls mit 3:1 durch und eroberte die ersten Punkte. Gegen Radelfingen setzte es eine 2:6 Niederlage ab. Ich habe jeweils die Aufstellungen von Team a und b durchgesehen und festgestellt, dass die Teams teilweise rotiert haben.

Als Torschützen haben sich bis dato Sebastiano Iorio (3 Tore) und Özgür Ali Zor (2) ausgezeichnet.

Eines ist sicher, unterschätzen darf Büren die SC Lecce nicht. Ich erinnere an den 25.08.2019, Längfeld 2 in Biel, Meisterschaft 3. Liga. Nachdem das Auftaktspiel gegen Aegerten bereits knapp 2:3 verloren ging, spielte man gegen Lecce auf ein Tor und war sowas von überlegen. CS Lecce gewann das Spiel mit einem Tor in der 55. Minute mit 1:0. Das waren die einzigen Punkte, die CS Lecce in dieser Saison eroberte und sang- und klanglos abstieg. Übrigens haben sich die zahlreich aufmarschierten Bürer wenigsten über Christian Stucki freuen können. Er bezwang im Schlussgang von Zug Joel Wicki und wurde Schwingerkönig. U nächhär heimer haut de glych no Eis gno!

Hopp FCB



Die Startformation von damals

Neue Saison, neue Liga, neues Glück?

So hei mir ir letschte Usgab über e Schtart vo dr nöie Saison brichtet. Vorläufig chame dä Negativtatsch (zur augemeine Verständigung. Negativtouch) y Form vom ne Frogezeiche eliminiere, wüu, und das isch sehr erfreulich und erwärmt üses FCB-Härz, dr FCB nach drüü Schpiu sapperlott scho nüün Punkt het. Aber aues schön dr Reihe no.

Mir hei uf dr Homepage nach zwöi Schpiu es Resümee zoge und unger angerem zersch dr Trainer chley y d'Hüpple gno. Ig zitiere: "...zmittsdrinn dr Slobodan Pranjic. E ruhige und besonnene Maa, mit em ne ganz guete Droht zu syne Jungs. Engagiert, energisch, ziuorientiert! Mit syre positive Dänkwiis überchunnt me ds Gfüu, dä Maa cha Bärge versetze."

Das isch ou ds Täuffelen nid anders gsy. Sy ufgsachteuti Art und ds positive Dänke schwappe übere zu de Schpieler. U so gö sie as Wärsch. Fokussiert, jede weiss ganz genau was är muess mache und kennt ou d'Ufgabe vo de Näbelüt. Däm seit me es Kollektiv und das sy mir wieder. Und das färbt sich uf d'Leischtig ab. U schnurre, Giele schnurre müesst dir mitenang. Är seits nid so, aber är seits, dass es jede verschteit. Mängisch vergässe sie's, aber de isch dr Slobodan wieder do und git ne es Stüpfli.

Was mi a ihm unheimlech überzügt isch, dass är seit: "Ig nime nid 14 oder meh Maa mit und lose uf em Bänkli lo schmore. Öb jitz dä sächzähni isch oder vierzgi. Schpiut ke Roue, gebührend zum Ysatz cho muess er. U de nimmt me haut mou e arrivierte Schpieler y dr Pouse use und bringt e junge hungrige Sächzähjährige, wo sy Leischtig bringt, wüu är ds Vertroue gschpürt. Das isch hohe Kunscht, so muess es sy.



Mir verzeue jitz glych no, was in Töiffele abgange isch. Das dr FCB 6:1 gwunne het, isch gloub by aune düre. Büre het dä Matsch y d'Häng gno, wie sie bis jitz jede y d'Häng gno hei. Vo Aafang a derby und vou konzentriert. Uf ne schön zirklete Corner vom Fabian Schuler (20. Min.) schiegt dr Thomas Lerch (är isch aus hängendi Schpitze ufgsachteut gsy!) am höchste und nickt höch y. Ke Minute schpöter erhöht dr Fabian Schueler uf 2:0. Mit däm Resultat isch me i Pouse. Eigentlich hät's chönne 4 oder 5 zu 0 sctoh. Aber wichtig isch, wenn me zur Kabine usehunnt, dass me dört wyterfahrt wo me ufghört het. 53. Minute, dr Nick Eggenberger wird gfoulet und är verwandelt dä Penauti mit Schmackes grad säuber. Wieder knapp e Minute düre, isch dr Nick scho wieder dr Houptdarschteuer, 4:0. E Unachtsamkeit ir Büreverteidigung bringt Töiffele mit em ne Gou us absytsverdächtiger Position y Euphorie. Bau wär ds 4:2 gfaue, aber dr Schtürmer isch sich säuber im Wäg gschtange. 85. Minute, jo genau, scho wieder dr "Men of the Match" Nick Eggenberger macht ds 5:1. Das dr Dario Leisi ou no zu sym Gou cho isch, het ihm jede möge gönne und es isch eigentlich ou logisch gsy. Grackeret und gringsvoraa y Zwöikämpf, u gäng dört wos ungmüetlech isch. Eifach im Abschluss het's bis zur 87. Minute nid wöue klappe.

Heilandsack, jitz sctöh mir a dr Schpitze, hey es konfortabus Gouverhäutnis und mygottseeu es Punktekonto, wies im Büechli scteit. Doch nid so schlächt, zwüschyne i d'Viertliga go Fröid am Fuessbau und neue Pfupf hole! Hopp FCB

Was hei mir in Büre für Luftschprung gno, wo's gheisse het, vom FC Biel chöm dr Michael Blaser und dr Patrick Von Felten uf Büre cho schutte. Erschtligaschpieler uf Büre? Sötsch y Kontroue, mit dir schtimmt öppis nid! Es isch haut doch so use cho.

Nach erfouglosem Versuech ändlech us der 3. Liga 2. Schtärcheklass usezcho, het me in Büre am Ändi vo dr Saison 2005/06 d'Handbräms zoge und sech gseit, jitz muess me rundumernöiere, ghoue oder gschtoche. Sportchef, Trainer und namhafti Schpieler müesse d'Wändi bringe. So sy unger angerem dr Michael Blaser und dr Patrick Von Felten dür Eigeninitiative vom FC Biel und dr Patrick Meier vom FC Wacker Grenchen zu Büre gschtosse.



Zum vervouschtändige ds Kader vo dr Saison 2006/07 ungerem Trainer Marlon Hodgson: Baumann Rodney, Beyeler Jarno, Blaser Michael, Gobat Simon, Habegger André, Hert Kevin, Imperiali Sandro, Käser Marco, Käser Simon, Käser Stefan, Katergi Nasser, Lerch Thomas, Maibach Markus, Meier Patrick (Torschützenkönig mit 17 Treffern), Meile Lorenz, Okoye "Chiboy" Chinedu", Rüttimann Mark, Schär Stephan, Schläfli David, Steinbacher Adrian, Sutter Thomas, Von Aesch Dominik, Von Felten Patrick, Stauffer Mikael.

Die Spielerlichte muess me sech mou uf dr Zunge lo vergo!

Und zmittsdrinn dr Michael Blaser. Üse Michael Blaser, wo nach em letschte Schpiu bi de Ü40 es MRI het lo mache und jitz d'Schuttschueh ändgütig a Nagu hänt, natürlech dr Gsundheit z'lieb, isch jo ou vernünftig. Är seit siny Chnöi sige scho lang es Problem und erschwärend würki sich us, dass är zwöimou ds Chrüzband und zwöimou dr Meniskus het müesse operiere. Das Stäche, wo är jitz gschpürt chöm vo zviu Belaschtig und Fäuschtellige, aber kaputt sig definitiv nüt. Häb sorg Mike und gueti Besserig.

Üse Mike, wo fuessbauerisch, mönschlech und mit sym Würke im Verein uf em Lache Schpure, nei sogar Fuhre hingerlo het, wo sich nachhautig uf e FCB usgwürkt hei. 7 Johr y dr erschte Mannschaft mit Lieb und Seeu und em ne grosse Kämpferhärz derby. Dr Mike het sys Debüt bim FCB y dr 3: Liga 2. Schtärcheklass gäh (Saison 2006/2007). Büre isch de grad dank Erschtligapower y die 1. Schtärcheklass ufgschtiege und ds Johr druf y die 2. Liga regional. Dört het me sich 4 Johr chönne haute und uf em Lache Klassemätsch chönne gniesse. Mit em Rücktritt vom Mike und syne Kollege het me sech de schnäu wieder im aute Fahrwasser gfunge, isch y d'Drittliga abegheit (2014/15) und innert 2 Saison y die 4. Liga abgschtiege (Saison 2015/16).

Nach em Rücktritt us dr erschte Mannschaft 2012/13 het dr Mike no bi de Seniore gschuttet und sech im Verein aus Vorschtandsmitglied fürs Marketing/Sponsoring ygsetzt. Die Schparte het dür sys Würke enorm a Gwicht gwunne und d'Ynahmesyte vom FCB y nöii Sphäre ghievt. Nach siebe intensive Johr im Vorschtand het sich dr Mike us der Führigsetage zruggzoge und sich näbscht em Autherrefuessbau syr Familie, em gmeinsame Huus und syne Hobbies gwidmet.

Dr Mike het in Lyss by de Juniore F sy viuverschprächendi Fuessbaukarriere aagfange, nächhär isch d'Familie uf Arch züglet wo är in Grenchen d'Schtatione Junioren E – B absolviert het. Sys Talänt isch schnäu ufgfaue und so verwunderets nid, dass dr Mike vo 1997-2002 in Grenchen und vo 2003-2006 in Biel sehr erfougrych Erschtliga gschuttet het. Dass är sy Karriere in Büre beändet het isch eifach nume e Glücksfau gsy.

Mir hoffe jo aui, dass mir nach däm definitive Rücktritt nid ganz uf e Mike müesse verzichte. Sy üsserscht korräkti, sympäthischi und fröhliche Art wei mir uf em Lache nid misse.

Dir und dir Familie wünsche mir aues Guete und säge merci viu mou Mike. Schön, dass es di git und du zu üs gfunge hesch. E Schtuehu wird uf em Lache für di gäng frei sy!

Juniores D/9 Team Häftli Büren

Trainer: Nick Eggenberger und Yannic Kubacki

Spieler:

Loreno Elia Bärtschi, Sandro Bärtschi, Meron Ghebrehiwet, Bänz Hug, Eric Louis Kernen, Ivan James Maffeo, Simao Lopes, Demirmiri Jean Ndeye, Christian Poposki, Ledion Ramadani, Nick Schwab, Nils Sutter

Dieses Team spielt nicht nur in der Meisterschaft eine dominierende Rolle, nein auch im Berner Cup ist man noch dabei. In der ersten Runde besiegten sie auswärts Aarberg mit 4:2. Im 1/32-Final musste der FC Frutigen mit einer 3:1 Niederlage die Rückreise ins Berner Oberland antreten. Nun empfängt das Team von Nick und Yannic die Mannschaft Grauholz (Ittigen)a. Das wird keine leichte Aufgabe, haben doch die Grauhözler in den zwei Runden ihre Gegner mit 11:0 und 12:0 weggeputzt. Das Spiel findet am Mittwoch, 14.09.2022, 18:30 Uhr auf dem Lachen statt. Das Team hätte zur Unterstützung einen gehörigen Aufmarsch verdient.

In die Meisterschaft starteten die Jungs furios. 6:2 Sieg gegen Team Seeland U-14 Mädchen, in Schüpfen gelang ein problemloser Sieg mit 10:2 und im letzten Spiel siegten die Bürener gegen FC Diessbach/Dotzigen a mit 3:1. Gehen die Jungs konzentriert ans Werk, wird dem Zuschauer alles geboten, was den Fussball zur liebsten Nebensache der Welt macht. Ein Spielbesuch lohnt sich allweil.

Der Anblick der aktuellen Rangliste ein Genuss.

Juniores D/9 - SEFV - Stkl. 2 - Herbstrunde - Gruppe 2										
1.	Team Häftli (Büren a. Aare) a	3	3	0	0	19	:	5	9	
2.	FC Diessbach/Dotzigen a	3	2	0	1	13	:	4	6	
3.	Team Häftli (Rüti b. Büren) b	2	1	0	1	7	:	6	3	
4.	FC Azzurri Bienne b	2	1	0	1	5	:	6	3	
5.	Team Seeland U-14 Mädchen	2	1	0	1	3	:	6	3	
6.	FC Schüpfen	2	0	0	2	2	:	11	0	
7.	FC Bözingen 34 / Mett	2	0	0	2	0	:	11	0	

Für das angehende Cupspiel und für den weiteren Verlauf der Meisterschaft drücken wir dem Team die Daumen.

Erklärung zum Spielmodus 3 x 25 Minuten:

1. und 2. Drittel:

Ein-/Auswechslungen nur in der Pause möglich (Ausnahme: Verletzung).

Jede/r Spieler/in spielt in den ersten zwei Dritteln mind. 25 Min.

3. Drittel:

Freies Ein- und Auswechseln, Einsatzzeit am Stück muss 1/3 der Zeit des Spiels betragen.

Spieler:

Es dürfen mind. 7 und max. 14 Spieler eingesetzt werden.

Ds Eggfähdli

A dr 86. GV vom 12. Ougschte het d'Versammlig em Aatrag zur Beschaffig vom ne Schtriegu (Rasenstriegel) zuegschtimmt. Choschte ca. 4'200.00 Franke. Finanziere tuet me die Inveschtition y d'Rasepflug us em Gwinn vom FVBJ-Award, wo mit CHF 5'000.00 dotiert isch gsy.



Rasenstriegel – Das Wundermittel der Rasenpflege

Ein Sportplatz-Striegel ist ein Anhängegerät für den Rasenmäher (in unserem Fall 2 Meter breit). Das Gerät ist mit einer Reihe Federzinken versehen. Beim Ziehen hinter dem Zugerät kommen die Federzinken in Schwingung. Mit den in Schwingung gebrachten Federzinken wird der als Rasenfilz bezeichnete Bestand an abgestorbenem Gras und Schnittgut aus der Grasnarbe an die Oberfläche gearbeitet und kann, wenn es abgetrocknet ist, aufgenommen werden. Zeitgleich werden auch die obersten Zentimeter des Bodens leicht gelockert und kleinere Unebenheiten ausgeglichen. Ferner werden kleinere Verdichtungen aufgelöst und die Rasenfilzschicht abgebaut, was wiederum der Bildung einer zusätzlichen Schmier-schicht im obersten Bodenhorizont infolge von Anreicherung des Bodens mit Feinstteilen wie zersetztem Gras vorbeugt. Der Boden hat wieder Luft zum Atmen und die Seitenwurzeln der Rasenpflanze können sich wieder im etwas aufgelockerten Boden ausbreiten und Kahlstellen wieder zuwachsen.

Für die Aufnahme ist der FCB nicht mehr eingerichtet (das 20-jährige Aufnahmegerät ist defekt und Ersatzteile sind keine mehr verfügbar). Zu diesem Zweck können wir auf den Rasenmäher des Schwimmbades und der Schule zurückgreifen (siehe oben), welcher mit einer Aufnahmevorrichtung versehen ist. Auf diesem Wege den Herren Wüthrich und Schori (Schwimmbad) und Marti (Schulhaus) auf diesem Wege herzlichen Dank für die unkomplizierte Kooperation.

Tieferreichende und intensive Verdichtungen indes können mit dem Rasenstriegel nicht eliminiert werden. Da drängt sich die Tiefenlockerung auf, welche einmal im Jahr ausgeführt werden sollte. Beim FCB eine Budgetfrage, ist diese Arbeit doch recht kostenintensiv. Bei dieser Massnahme wird kein Sand eingebracht. Auf den Rasenflächen hält sich im Herbst sehr lange der Tau, weshalb die oberen Bereiche meist sehr feucht und durchnässt sind. Für Sportflächen ist diese Jahreszeit eher ungünstig, da durch die Benutzung sehr schnell Verdichtungshorizonte entstehen. Die Folgen sind Staunässe, geringe Scherfestigkeit und schlechtes Wachstum

Je öfter man den Platz striegelt umso ebener wird er mit der Zeit. Grundsätzlich kann ein Platz so oft gestriegelt werden, wie man möchte. Bei den ersten Durchgängen wird die Grasnarbe bedingt durch das Herausarbeiten der im Winter abgestorbenen Grashalme zwar ziemlich ramponiert aussehen, jedoch wird der Rasen bei einer Durchführung am Anfang der Vegetationsperiode, also im Frühjahr, in Verbindung mit einer Frühjahrsdüngung dann mit Macht austreiben und relativ schnell die ramponiert aussehenden Stellen wieder zuwachsen.

Das erste Striegeln haben wir auf dem Trainingsplatz bereits ausgeführt. Der erste Eindruck sah furchterregend aus. Die Zeit heilt Wunden, so auch beim Rasen. Nun spriesst Rasen, wo vorher Löcher und verfilzte Stellen dominierten. Striegeln statt Walzen heisst die Zauberformel.

Einen herzlichen Dank an die GV für diesen weisen Entscheid.

Der Platzwart

Juniores C2 Team Häftli Safnern

Trainer: Noe Fankhauser, Lars Dasen, Fabian Hänzi, Simon Hänzi

Bericht: Noe Fankhauser

Saisonstartes 2022 der Juniores C Team Häftli

Da zum Zeitpunkt der Mannschaftsmeldungen noch ein Kader von rund 34 Junioren festgestellt wurde, hat man zwei Junioren C Mannschaften gemeldet, während der Vorbereitung haben sich jedoch viele dazu entschieden mit dem Fussball aufzuhören oder in einen anderen Verein zu wechseln.

Bei den Junioren C fing das Training anfangs der Sommerferien an und zog sich mit jeweils drei Trainingseinheiten in der Woche durch. Bei dieser Vorbereitung war es aufgrund von diversen Abwesenheiten der Spieler sowie Trainer schwierig eine Team-Chemie aufzubauen. Dies hat man jedoch am ersten Spiel der neuen Saison, bei einem Testspiel gegen den FC Diessbach / Dotzigen, nicht gemerkt. Da zeigten die Jungs was sie draufhaben, gleich mit einem 7:4 Heimsieg haben sie die Vorbereitung abgeschlossen. Doch dann kam 10 Tage später am Dienstag, 23.08.2022, das erste Meisterschaftsspiel, dies ausgerechnet gegen den FC Orpund. Das Gottstattd Derby verlief ganz nach dem Geschmack des Team Häftli, der 0:6 Sieg darf als ein überaus gelungener Saisonauftakt bezeichnet werden. Die Erlösung der Trainer, dass die Saison so schwungvoll begonnen hat, lässt der Hoffnung in die so lang ersehnte 1. Stärkeklasse aufzusteigen einigen Spielraum.

Im nächsten Spiel wurde offensichtlich, dass auch die Junioren dieses Ziel vor Augen haben, sie spielten gegen den FC Nidau aus einem Guss und belohnten sich mit einem 5:2 Heimsieg. Die Junioren C des Team Häftlis waren eines von insgesamt 52 Teams mit einem Freilos in der ersten Runde des Jakob-Markt Berner Cups. Im 1/32-Final trafen sie auf die in der 1. Stärkeklasse spielenden Thörishäuser. Diese hatten auch einen einigermaßen gelungenen Start in die Saison, mit einer 3:0 Niederlage und einem 0:3 Sieg. Nach einer sehr guten Leistung haben die Jungs des Team Häftli am Ende mit 3:0 verloren. Die Trainer schauen jedoch nach vorne und richten ihr Augenmerk auf die Meisterschaft.

Nächstes Spiel findet am Samstag, 10.09.2022, gegen den FC Täuffelen / Walperswil b um 13.00 Uhr in Safnern statt. Die Jungs der Junioren C2 freuen sich auf deinen Besuch!



Spieler: **Rafael José Azevedo Alves**, **Silas Basler**, **Louis Olivier Belser**, **Jonas Beyeler**, **Nils Blatter**, **Tim Blatter**, **Janik Bolliger**, **Pedro Da Silva**, **Alan Duflon**, **Nevio Eggli**, **Joris Gantner**, **Lionel Gerber**, **Alejandro Grimm**, **Vincent Grünig**, **Seya Hänzi**, **Fynn Knuchel**, **Tobias Kunz**, **Noah Lehmann**, **Devon Matti**, **Elias Mühlestein**, **Fabio Vieira Files**, **Marcel Weingart**, **Lukas Zovko** (in roter Farbe = Spieler des FCB)

Juniores B Team Häftli Safnern

Trainer: Manuel Scheidegger, Jan Leuenberger

Spieler:

Dustin Affolter, **Aron Ameti**, **Luca Arn**, **Mario Bärtschi**, **Tim Blatter**, Silas Dasen, **Kaspar Hug**, **Alex Jorge Files**, **Numa Marmier**, **Robert Reichen**, **Kevin Ribic**, **Tuyan Satheeswaran**, **Gian Leandro Schenk**, **Jeremy Schlup**, **Sven Segessenmann**, **Embron Selmani**, **Lars Stotzer**, **Lenny Stotzer**, **David Vuilleumier**, **Robin Wälti**
(in roter Farbe Spieler des FC Büren an der Aare)



Von links nach rechts:

Mario Bärtschi, Lars Stotzer, Numa Marmier

In der ersten Runde des Bernercups ist das Team mit einem Freilos in den 1/32-Final vorgestossen und reist für die zweite Runde am 14.09.2022 nach Schwarzenburg und spielt gegen das Team FC Schwarzenburg/Rüscheegg. Viel Glück Jungs und für die Reise es "Znüüni ypacke"!

Ein solches Startfurioso wie im Auftaktspiel gegen den FC Wyler Bern b auswärts in Bern wünscht sich jede Mannschaft, gleich 15:0 fertigten sie die Berner ab. Die Torschützen: Affolter (7), Ameti (1), Bärtschi (1), Hug (1), Satzeeswaran (1), Segessenmann (1), Schlup (1), Vuilleumier (2).

Junioren B Team Häftli Safnern - Fortsetzung

Im zweiten Spiel gestaltete sich das Geschehen ein bisschen zähflüssiger, aber bereits zur Pause führte das Team Häftli gleichwohl mit 3:0 und liess in der zweiten Hälfte nichts mehr anbrennen. Der FC Weissenstein Bern b verlor in Safnern 5:2.

Beim Gastspiel in Thörishaus führte zur Pause das Team Häftli mit 1:0. Die zweite Hälfte entwickelte sich zu einem äusserst spannenden Spiel mit zwei Teams auf Augenhöhe. Mit dem Schlussresultat von 3:3 kann das Team Häftli dank einer reifen Leistung zufrieden sein.

Nach Verlustpunkt liegt das Team auf dem stolzen zweiten Tabellenrang. Wir gratulieren!

Junioren B 2. Stärkeklasse - Herbstrunde - Gruppe 7										
1.	Team Häftli (Safnern)	3	2	1	0	(2)	23	:	5	7
2.	FC Schönbühl a	2	2	0	0	(1)	16	:	2	6
3.	Team Leugene (Pieterlen) b	3	2	0	1	(3)	9	:	9	6
4.	FC Orpund	3	1	1	1	(0)	18	:	12	4
5.	SC Thörishaus	3	1	1	1	(0)	12	:	7	4
6.	FC Weissenstein Bern b	3	1	1	1	(7)	10	:	9	4
7.	SV Lyss b	2	1	0	1	(0)	14	:	6	3
8.	FC Schüpfen	2	0	0	2	(0)	4	:	13	0
9.	FC Wyler Bern b	3	0	0	3	(0)	0	:	43	0

Für den weiteren Verlauf der Meisterschaft drücken wir die Daumen.

Wie bei den Junioren D/9 gilt auch hier. Der Besuch eines Spiels ist empfehlenswert. Powerfussball mit einem Schuss Genie und einer Prise Wahnsinn.

Aus den Reihen der Junioren B ist Mario Bärtschi im Kader der 1. Mannschaft und bereits in der Startformation gegen den SC Radelfingen aufgelaufen und mit seiner Leistung die Nomination mehr als bestätigt. Wir sind überzeugt, dass weiteren Jungs die Integration in die 1. Mannschaft gelingt. Da drängen sich etliche Talente regelrecht auf. Das sind schöne Aussichten! Sorg ha zu dene Giele!

Dr Manuel Scheidegger het mir verzeut, dass sie zuekünftig aui drüü Wuche drei angeri Schpieler ys Eis schicke, zum trainiere. So chame die Giele süüferli a d'Viertliga härefüehre und se a die nöii Gangart gwönne. Dr Entscheid, wär schlussändlech is Eis geit go ushäufe, fäut me im Zwiigschpräch unger de Trainer.

No es Wort zum Manuel Scheidegger, übrigens het är ds Trainerdiplom C+, wo bis zur 2. Liga Gültigkeit het. Sit das dr Mänu zu de Juniore B gschtosse isch, gseht me erschtens, dass dr Mänu e exzellänte Fuessbauer isch gsy und weiss, vo was das är redt. Und zwöitens het är mit däm Diplom e Supergrundlag, um ds Wüsse de Giele abwächsligsrych, sinnvoue und ziugrichtet chönne z'vermittle. D'Training vom Mänu sy überzügend und lehrrych. Wie sich das im Matsch uswürkt, muess ig leider zu mir Schand ygeschtoh, cha ig nid beurteile. Was nicht ist, kann noch werden. A däm Schpiu wo d'Juniore mou uf Büre dörfe cho schutte, bi ig ou derby und ig bi gschpannt, was mi erwartet.

Sponsorenlauf

Die Verwendung der Sponsorenlauf-Franken

Die Generalversammlung hat einen Kredit zur Sanierung der Garderobe beschlossen. Die Investition ist abhängig von den Einnahmen aus diesem Event.

Das die Garderobe in die Jahre gekommen ist, ist hinlänglich bekannt und am Bau direkt sichtbar. Folgende Arbeiten sind geplant und werden, wenn alles rund läuft, im Frühjahr 2023 realisiert:

- Entfernen der Holzverkleidung West und Ost inkl. der Dachuntersicht
- Waschen der Fassade mit Hochdruck, Verputz ausbessern mit ev. Netzüberzug
- Streichen der Fassade (die Farbe ist noch nicht evaluiert, dürfte aber ein Grau sein).
- Holzverkleidung mit wetterbeständiger Lasur streichen
- Montage auf der Holzkonstruktion (ist noch gut in Schuss)
- Dachuntersicht Eingang wird mit Hochdruck gewaschen und mit einer Lasur versehen
- Alle Lampen im Aussenbereich werden durch LED-Lampen ersetzt (gute Idee Marco Sutter)

Die Arbeiten dauern ca. einen Monat.

Wer den FCB kennt weiss, dass möglichst kostensparend gebaut werden soll. Damit das Ziel erreicht werden kann, benötigt die Baukommission um Marco Kocher freiwillige Helfer, welche sich im Frondienst am Projekt beteiligen. Streicht euch einfach das Frühjahr 2023 rot an, macht keine Termine ab und legt die Arbeitskleider und die SUVA-Schuhe schon mal hinter die Eingangstüre. Wir packen das, wie immer.



Ein herzliches Dankeschön an alle, ob jung oder alt, gross oder klein und ob schnell oder weniger schnell. Es braucht jeden Einzelnen von uns.

Liebe Sponsoren, ohne euren Eintrag auf dem Schein des FCB-Mitgliedes könnten wir einpacken. Keine Läufer, kein Geld, keine Sanierung. Wir sind sehr dankbar für euer Engagement und schicken euch ein ganz herzliches "MERCI VIU MOU!"

Sponsoring- und Werbemöglichkeiten auf einen Blick

	<i>Kosten</i>	<i>Wunsch-Sponsoring</i>
Haupt- und Co-Sponsoring		
● Hauptsponsor	Nach Absprache	<input type="checkbox"/>
● Co-Sponsor	Nach Absprache	<input type="checkbox"/>
Mitgliedschaften und Gönner		
● Passivmitgliedschaft	40.00	<input type="checkbox"/>
● Gönnerbeitrag	Nach Absprache	<input type="checkbox"/>
● Club 99 (Juniorenförderung)	99.00	<input type="checkbox"/>
Werbung, Inserate, Materialsponsoring		
● Matchballspender (in Klammer Anzahl Spiele)	150.00 (1) 450.00 (4) 1'200.(11)	<input type="checkbox"/>
● Bandenwerbung		
● Klein (90 x 200cm), beidseitig bedruckt	450.00	<input type="checkbox"/>
● Gross (90 x 400cm), beidseitig bedruckt	1'000.00	<input type="checkbox"/>
● Banners, Buttons - Website FC Büren a. A.	200.00	<input type="checkbox"/>
● Matchprogramm Inserat 1 Seite A5 (11 Heimspiele)	375.00	<input type="checkbox"/>
● Matchprogramm Inserat ½-Seite A5 (11 Heimspiele)	250.00	<input type="checkbox"/>
● Matchprogramm Inserat ⅓-Seite A5 (11 Heimspiele)	150.00	<input type="checkbox"/>
● Match-Uhr	Nach Absprache	<input type="checkbox"/>
● Materialspende	Nach Absprache	<input type="checkbox"/>
Patronate und Individuelles Sponsoring		
● Turnierpatronate	Nach Absprache	<input type="checkbox"/>
● Sponsorenlauf	Nach Absprache	<input type="checkbox"/>
● Individuelle Leistung	Nach Absprache	<input type="checkbox"/>

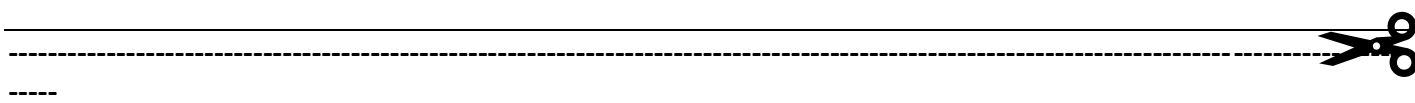

Anmeldetalon Ja, ich möchte den FC Büren an der Aare wie oben vermerkt unterstützen.

Name, Vorname: Firma:

Adresse: PLZ / Ort:

Telefon: E-Mail:

Datum: Unterschrift:

21. 8. Oktober 2022 FCB – SC Aegerten Brügg

Matchzeit

Heimspiel auf dem Sportplatz Mächen



FC Büren an der Aare vs. SC Aegerten Brügg

Samstag, 8. Oktober 2022, 16:00 Uhr

Meisterschaft 4. Liga

Samstag, 8. Oktober 2022, 14:00 Uhr

Meisterschaft 5. Liga

FCB - FC Besa Biel/Bienne

Matchballspender:

Schuler Modellbau und Schreinerei GmbH, Ittigen

Baronello GmbH, Malerei & Gipserei, Biel

Malpur Facility Service AG, Safnern

**SPORTS OUTLET
best price for you
FACTORY**

TEAMSPOORT SEELAND

IPS
Gebäudetechnik

KalkMaster
Das Abo für weiches Wasser

SPAR

Weibel - Passion for Food.



Foto: Emanuel Stotzer

Ä Portion Tradition.

Herzlich willkommen auf dem Lachen liebe Fussballfreunde

Der FC Büren an der Aare begrüsst Spieler und Staff des SC Aegerten Brügg, den Spielleiter und unsere Matchbesucher ganz herzlich auf dem Fussballplatz Lachen. Wir wünschen Ihnen einen angenehmen Aufenthalt und freuen uns, Sie als Gast bei uns zu haben !

Herzlichen Dank an unsere Matchballspender:



Rolf Schuler

Modellbau und Schreinerei GmbH
Sieberweg 3
3063 Ittigen

+41 79 297 30 85
rolf@schuler-modellbau.ch
www.schuler-modellbau.ch



IPS Gebäudetechnik AG

Zikadenweg 7
3006 Bern

+41 31 332 30 50
info@ips-gebaeudetechnik.ch
ips-gebaeudetechnik.ch



Kalkmaster

Atlis AG
Schlössliweg 4
4500 Solothurn

Das Abo gegen Kalk
+41 32 628 28 00
info@atlis.ch
kalkmaster.ch



Juniorensponsor

ATLIS AG
Schlössliweg 4
4500 Solothurn
+41 32 628 28 00



Weibel – Passion for Food
Partnersponsor

SPAR Supermarkt
Weibel Passion for Food
3294 Büren an der Aare
+41 32 351 34 76



Ä Portion Tradition.
Hauptsponsor

BIGLER AG
Fleischwaren
3294 Büren an der Aare
+41 32 352 00 00



SC Aegerten Brügg

Schütz Marc, Trainer

Schlunegger Loic, Trainer

Die Spiele gegen den heutigen Gegner SC Aegerten Brügg, ob in der 3. oder 4. Liga, sind meist hart umkämpft und haben Derbycharakter.

Der Start in die neue Saison missglückte in Port knapp, Aegerten Brügg verlor mit 2:1. Eng wurde es auch im Heimspiel gegen Täuffelen, aber die ersten drei Punkte (3:2) waren im Trockenen. Gegen Ins/Müntschemier, wir ahnen es bereits, entschied ein Tor über Sieg oder Niederlage, der SCAB siegte mit 2:1. In Lyss entschieden 2 Tore in den letzten Minuten zugunsten des SCAB, 5:2 Sieg. Das Heimspiel gegen den FC Orpund wurde ebenfalls in den letzten Minuten, allerdings zugunsten des Gastes, entschieden, Aegerten Brügg verlor 2:3. Dann die umgekehrte Bilanz zuhause gegen den aktuellen Spitzenreiter SC Radelfingen, in den Schlussminuten siegte Aegerten Brügg mit 4:3. Am Mittwochabend gegen den FC Nidau resultierte wieder eine Eintoredifferenz zugunsten des SCAB, Auswärtssieg mit 2:1. Mit 15 Punkten aus 7 Begegnungen rangiert der SCAB auf dem 4. Platz.

In der Torschützenliste, es fehlt auf der Homepage des FVBJ ein Spiel mit den entsprechenden Torschützen, führt Numa Petterino mit 3 vor 4 Schützen mit 2 Treffern. An total 19 Treffern sind 10 Spieler beteiligt.

Motto – nie aufgeben!

Schaut man sich die Resultate an, offenbart sich eine kampfstarke Mannschaft, die bis zum Abpfiff fightet und mit allen zur Verfügung stehenden Mitteln das gegnerische Tor sucht. Von sieben Begegnungen gingen sechs mit einer Eintoredifferenz aus, was diese These untermauert.

Im Mittwochspiel in Port verlor unser FCB die so wichtige Begegnung mit 3:2 und musste gegen vorne abreißen lassen. Dieser Fauxpas ist nur mit einem Sieg gegen Aegerten Brügg einigermaßen wettzumachen.

Aus kämpferischer Sicht kann man unserem Team keinen Vorwurf machen, aber, und das war der entscheidende Unterschied, die Verteidigung offenbarte Schwächen und in der Vorwärtsbewegung dominierten wieder die langen und hohen, kaum zu verarbeitenden Bälle. Zudem sorgte der SV Port durch die forsche Gangart in den Reihen des FCB für Verwirrung und Unsicherheit, was sich auf die Organisation und Kommunikation auf Platz negativ auswirkte.

4. Liga - Gruppe 7										
1.	SV Port	7	5	1	1	(8)	14	:	13	16
2.	FC Orpund	7	4	3	0	(17)	14	:	8	15
3.	SC Radelfingen	7	5	0	2	(19)	22	:	10	15
4.	SC Aegerten Brügg	7	5	0	2	(21)	19	:	14	15
5.	FC Büren a. A.	7	4	1	2	(13)	19	:	9	13
6.	CS Lecce a	6	3	1	2	(8)	16	:	16	10
7.	Team Ins / Müntschemier	7	3	1	3	(11)	14	:	8	10
8.	FC Walperswil	7	3	1	3	(11)	15	:	15	10
9.	FC Aarberg b	6	2	1	3	(15)	5	:	9	7
10.	SV Lyss	7	0	4	3	(10)	10	:	18	4
11.	FC Täuffelen	7	0	1	6	(8)	10	:	25	1
12.	FC Nidau	7	0	0	7	(6)	6	:	19	0

Hopp FCB!

Trainingslager Team Häftli in der Lenk

Samstag, 24. September 2022, morgens in der Früh am Bahnhof Büren an der Aare
Ein Bericht von Noe Fankhauser

17 Junioren C und D des Teams Häftli fiebern dem Trainingslager in der Lenk im KUSPO (Kurs- und Sportzentrum) entgegen und sind vor Aufregung kaum zu bremsen. Gebremst hat sie dann allerdings der Bus, eine Stunde später als geplant, bei der Reservation schien was schief gelaufen zu sein, ging die Reise zur Erleichterung der 4 Trainer endlich los.

Bei Ankunft im KUSPO gestaltete sich turbulent, galt es doch aus zwei Zimmern für sich das Bett mit der besten Lage zu beanspruchen. Als sich die Wogen geglättet hatten, riefen die Trainer zur ersten von insgesamt vier Trainingseinheiten. Nach getaner Arbeit, die Jungs haben die erste Trainingseinheiten mit der notwendigen Ernsthaftigkeit absolviert, folgte um 18:00 Uhr das Nachtessen mit einem reichhaltigen Buffet mit warmen Speisen, Salaten und einem Dessert.

Das Trainingslager sollte nicht nur aus Fussball und Kondition bestehen. Die vier Trainer haben gemeinsam einen Mehrkampf gestaltet, in dem die Junioren in verschiedenen Tests und Spielen ihr Wissen und ihre Geschicklichkeit beweisen konnten. Durch Punktevergabe sollte am letzten Tag eine Rangliste Auskunft über die besten Teilnehmer geben.

In der ersten Disziplin mussten die Jungs den Ausgang der Spiele der Nations League tippen. Anschliessend haben wir uns gemeinsam den Sieg der Schweizer Nationalmannschaft gegen Spanien im TV angeschaut, anschliessend war höchste Zeit für die wohlverdiente Bettruhe.

Am nächsten Tag hiess es um 6:45 Uhr "raus aus den Federn". Nach einer guten Dreiviertelstunde hatten wir das morgendliche Lauftraining hinter uns, anschliessend machten wir uns über das Frühstücksbuffet her. Kaum verdaut hiess es Fussballschuhe schnüren, das zweite Training wartete. Am Nachmittag teilten wir die Spieler auf die vier Trainer auf und führten ein einstündiges Positionstraining durch. Torwandschiessen, ein Parcours und Zielpassen hiessen die nächsten Disziplinen des Mehrkampfes. Dabei konnten wieder kräftig Punkte gesammelt werden. Der Sonntagabend stand ganz im Zeichen von Wissens- und Quizspielen, welche die Zwischenrangliste arg durchschüttelte.

Am Montagnachmittag stand die Trottinett piste der Lenk auf dem Programm. Aufgrund von Sanierungsarbeiten musste diese Aktivität leider gestrichen werden. Kurzfristig organisierten wir einen Filmmittag und gönnten den Jungs anschliessend ein bisschen mehr Freizeit als geplant. Nach dem Abendessen spielten wir, dem Tag entsprechend, na klar - die Montagsmaler.

Dienstag, der letzte Tag unseres Trainingslagers, beginnt mit packen und putzen. Als alles zum Einladen bereitstand, haben wir das Lager mit einem Turnier, bestehend aus drei Mannschaften, in Spielen von jeweils 7 Minuten 30, gegeneinander antreten lassen. Nach unserer letzten Mahlzeit in der Lenk bildete die Rangverkündigung des Mehrkampfes den Abschluss eines erfolgreichen Trainingslagers.

1. Noah Lehmann (FC Büren a. A.)
2. Fynn Knuchel (SC Rüti b. B.)
3. Jonas Beyeler (FC Büren a. A.)
4. Lukas Zovko (SV Safnern)

Die Heimfahrt verlief problemlos und erstaunlich ruhig. Einige Junioren nutzten die Fahrt für ein erholsames Nickerchen.

Wir Trainer würden begrüssen, wenn sich die Vereine für eine jährliche Durchführung eines Trainingslagers begeistern könnten. Einen herzlichen Dank an alle Teilnehmer und Trainer für ein reibungsloses und erfolgreiches Trainingslager!

Noe Fankhauser, Lars Dasen, Simon Hänzi, Fabian Hänzi

Swisscom Football Camp 2022 in Grenchen

Der Kick für alle Kids

Es hat noch 12 Plätze frei!

MS Sports führt in diesem Herbst wieder das beliebte Swisscom (ehemals Raiffeisen) Footballcamp in Grenchen im Stadion Brühl durch. Von Montag, 10. Oktober bis Freitag, 14. Oktober 2022 wird den Kids jede Menge Spass auf und neben dem Platz angeboten.

Folgende Leistungen sind im Campbeitrag von Fr. 265.- enthalten:

- Betreuung während fünf Tagen von 10:00 bis 16:00 Uhr
- Täglich zwei Fussballtrainings in Gruppen (ca. zwölf Spieler)
- Swisscom Super Games, VW Speed Challenge, Combinvest-Penaltykönig und die BRACK.CH Mini-WM!
- Torwarttrainings für Torhüter (mind. 1x in der Woche)
- Fünfmal feines und sportlergerechtes Mittagessen
- Alle Getränke (ALDI-Schorle) und Zvieri (DAR - VIDA, Knoppers, Äpfel, Maya Popcorn uvm.) inbegriffen
- Betreuung über den Mittag und Erholungsprogramme (Lotto, Panini, Wettbewerbe, Spiel- und Zeichnungsbox usw.)
- Komplette Erima-Fussballkleidung (Shirt, Hose, Stulpen)
- Neuer Erima-Lederball, Getränkebidon, Geschenke und vieles mehr!
- Wenn möglich Autogrammstunde

Weiter Infos zu den Swisscom Football Camps inklusive Video finden Sie unter

<https://www.mssports.ch/fussballcamps/infos/>

und mit folgendem Link gelangen Sie direkt zur Anmeldung <https://www.mssports.ch/fussball-camps/daten/>.

Mit der Annulationskostenversicherung für 23.- CHF können Sie sich ohne Risiko für das Camp anmelden. Unsere AGBs finden Sie unter <https://www.mssports.ch/ms-sports/agb/>.

Wir freuen uns auf eine erlebnisreiche Fussballwoche!



Ds Eggfähdli



Der FCB hat seinen Rennstall mit einem weiteren Fahrzeug ergänzt

Der FCB hat auf dem Occasion-Markt zugeschlagen und für das irreparable Aufnahmegerät einen weiteren Rasenmäher mit automatischer Schnittgutaufnahme gekauft. Die Erstanschaffung FM 13.09 besitzt ein reines Mulch-Mähwerk, d.h. der Rasenschnitt wird im Mähwerk kleingehäckselt und landet wieder auf dem Rasen und wirkt als Dünger. Im Herbst, wenn der Rasen feucht oder nass ist, funktioniert das Mulchen nicht mehr sauber und das Schnittgut wird zu Klumpen. Das sieht nicht nur unschön aus, es ist auch schädlich für den Rasen. Also muss das Schnittgut restlos entfernt und abgeführt werden, ein Kinderspiel mit dem neuen Fahrzeug.

Nun ist also diese Lücke mit dem neuen Rasenmäher gefüllt!

Schön wär's, die Sachlage sieht aber komplett anders aus. Wenn wir mit der Rasenpflege auf dem Lachen gezwungen sind, das Schnittgut wie oben beschrieben aufzunehmen und abzuführen, haben wir mit dem Schwimmbad Büren, Thomas Wüthrich und Alois Schori und dem Schulhaus, Dominik Marti, eine grosszügige Lösung gefunden. Sofern Ihr Mäher nicht im Einsatz ist, steht er uns zur freien Verfügung. Nach Gebrauch wird der Mäher selbstverständlich fein säuberlich geputzt und aufgetankt dem Eigentümer zurückgebracht.

Dieser Tage hat uns diese grosszügige Abmachung enorme Dienste geleistet. Nach einer Woche Regen und anschliessendem Mähen mit unserem Mulchmäher, konnten wir mit der variablen Schnitthöheneinstellung das Hauptfeld auf Wettkampfhöhe mähen und das liegengebliebene Schnittgut aufnehmen und abführen. Nun präsentiert sich das Hauptfeld fein säuberlich gemäht und auf eine gut bespielbare Rasenhöhe für das Derby gegen Aegerten Brugg bereit.

Ein herzliches Dankeschön an Thomas Wüthrich, Alois Schori und Dominik Marti für eine kollegiale und unkomplizierte Zusammenarbeit. Ich weiss diese grosszügige Geste sehr zu schätzen.

TEAM HAEFTLI JUNIOREN B



Tim Blatter
20.01.2008
Torhüter



Luca Arn
01.07.2006
Verteidiger



Alex Jorge Files
09.06.2006
Verteidiger



Lars Stotzer
04.11.2006
Verteidiger



Aron Ameti
16.06.2006
Mittelfeld



Mario Bärtschi
20.09.2006
Mittelfeld



Robert Reichen
05.08.2007
Mittelfeld



Robin Wälti
27.06.2006
Mittelfeld



Dustin Affolter
03.11.2005
Sturm



Tuyen Satheeswaran
12.08.2006
Sturm



Sven Segessenmann
02.09.2005
Sturm

SAISON 2022-23



Kasper Hug
15.05.2007
Verteidiger



Numa Marmier
27.06.2006
Verteidiger



Kevin Ribic
05.07.2006
Verteidiger



Gian Leandro Schenk
01.01.2007
Verteidiger



Jeremy Schlup
23.03.2006
Mittelfeld



Embron Selmani
18.06.2006
Mittelfeld



Lenny Stotzer
04.11.2006
Mittelfeld



David Vuilleumier
23.10.2007
Mittelfeld



Manuel Scheidegger
Co-Trainer
FC Büren an der Aare



Jan Leuenberger
Trainer
SV Safnern



Trainingslager Team Häftli in der Lenk – Fotos

Fotos: Noe Fankhauser



KUSPO Lenk



Sponsorenlauf 2022 – War das ein Knaller!

Was d'Löifer a däm nasschaute Vorobe abgelieferet hei, isch schlichtwäg sensationell. Nämer ds Ergebnis vorwäg, ds Ziu isch meh aus erreicht worde! Die Sanierig vom Garderobegebäude cha im Frühlig y Aagriff gno wärde.

E hätzlechi Gratulation und es grosses MERCI a d'Läufer vo chly bis gross und üsne Sponsore danke mir vo Härze für ihres Grosse Angaschemaa!

✓lichen Dank!

Wär vor Ort isch gsy, het müesse schtuune, wie die Juniore ds schlächte Wätter wäggschteckt und Runde um Runde mit em ne grosse Kampfgeischt gmeischeret hey. Grossartig Meitschi und Buebe!

Nach de Herbstferie wärde de no die beschte Drüü, auso die wo am meischte ygloffte hey, uszeichnet und überchöme e Priis.



Murad Gande

Murat Gande, geboren 11. Mai 2003 in Syrien, wohnhaft an der Riesenmattstrasse 28, c/o KU in 3294 Büren an der Aare

Murad Gande hat über seinen Betreuer beim FCB angefragt, ob das Fussballspielen für ihn auf dem Lachen erlaubt sei. Der FCB hat ihm selbstverständlich die Erlaubnis erteilt, und seit dieser Zeit ist Murad fast täglich auf dem Lachen anzutreffen. Meist allein zieht er seine Übungen mit grosser Ausdauer durch. Diese bestehen nicht nur aus "an den Ball chlepfen", nein, auch aus Gymnastikübungen, Stretching, Sprints, jonglieren uvm.

Sein fussballerisches Talent ist unserem Trainer des Zwöi, Gianluigi Maffeo, aufgefallen. Charlie hat Murad zum Training eingeladen und seit dieser Zeit ist er fleissiger Trainingsbesucher in der zweiten Mannschaft. Begeistert von der Technik, Ausdauer und vor allem auch überzeugt durch den Trainingsfleiss hat Charlie beim Fussballverband den Pass beantragt.



Seit 27. April 2022 ist Murad nun ein Aktivmitglied des FCB. Anfangs bestritt er Meisterschaftsspiele mit der zweiten Mannschaft. Charlie, erfreut über die Fortschritte und die fussballerischen Fähigkeiten, hat das Gespräch mit dem Trainer der ersten Mannschaft, Slobodan Pranjic, gesucht und Murad empfohlen. Am 25. August stand Murad erstmals im Kader der 1. Mannschaft. In Radelfingen wurde er beim Stande von 1:0 für den FCB eingewechselt, schoss das 2:0 und lieferte Fabian Schuler nach feiner Einzelleistung den Pass zum 3:0. Im Spiel gegen den FC Aarberg erzielte er seinen zweiten Treffer zum 3:0 für den FCB und letzten Mittwoch gegen den SV Port, nach Einwechslung, schoss er in der 90 Minute den Anschlusstreffer zum leider zu späten 3:2. Fragt sich nur, wann Murad das erste Mal den Sprung in der Startelf schafft, verdient wäre es allemal.

Murad ist ein ruhiger und bescheidener Typ. Wenn wir uns auf dem Fussballplatz treffen, ist stets seine erste Frage, "kann ich dir behilflich sein". Mit grossem Fleiss erlernt er die deutsche Sprache, sonst kommuniziert er in Englisch.

Ich, respektive hoffentlich wir alle wünschen Murad, dass sein Aufenthaltsstatus eine positive Änderung erfährt, damit seine Integrationsbereitschaft und seine sympathische Art gebührend belohnt wird.

Beim FCB ist Murad Gande angekommen. Wir freuen uns für ihn und schätzen seine Freundschaft sehr.

So kommt der Rasen gut durch den Winter

Der Tipp kommt ein bisschen spät (Heimspiele), aber lieber spät als nie!

Um den Rasen optimal auf den Winter vorzubereiten und anschliessend einen guten Start in den Frühling zu ermöglichen, sind einige Massnahmen zu treffen.

Rasenschäden ausbessern und ggf. nachsäen

Der frühe Herbst ist geeignet, den arg strapazierten Rasen auf Vordermann zu bringen. Beschädigte Rasenabschnitte können jetzt repariert oder neu angelegt werden. Der Boden hat die Wärme von Sommer und Herbst gespeichert, so dass die Rasensaat noch keimen kann. Dazu eignen sich die Produkte von UFA bestens. "UFA-PRIMERA Highspeed" oder "UNIVERT Highspeed" für Neusaat oder "UFA-Regeneration Highspeed" resp. "UNIVERT Reparatur-Set" für Nachsaat.

Rasen düngen

Ein Rasen braucht Dünger, er zählt im Garten zu den Bereichen mit dem höchsten Nährstoffbedarf. Mindestens 3 Düngergaben im Jahr (Sportrasen 4x im Jahr), ende März bis anfangs April, ende Mai und mitte bis ende August sollten die durch das Abführen des Schnittgutes entzogenen Nährstoffe (Stickstoff, Phosphor, Kalium) wieder zugeführt werden. Ein gedüngter Rasen ist widerstandsfähiger gegen Krankheiten und Frostschäden. Empfehlung: "Bellmont Park" oder "Ha-Ras HBG" (50% Langzeitstickstoff, erhöhter Kaligehalt).

Laub vom Rasen entfernen

Unter dem liegengebliebenen Laub bildet sich ein Mikroklima, das Pilzkrankheiten guten Nährboden bietet und ihrem Rasen schadet. Entfernen sie das Laub gründlich von der Rasenfläche, so dass der Rasen mit Licht und Sauerstoff versorgt wird und nicht faulen kann.

Tipp: Sie wissen nicht, wohin mit dem Laub? Das macht sich beispielsweise zwischen Stauden und unter Gartenhecken gut, um den Boden abzudecken. Auch auf Beeten schützt das Laub die Pflanzenwurzeln vor Frost. Oder sie schaffen dem Igel in windgeschützter Ecke ein Zuhause (Tipps wie das geht auf igelzentrum.ch).

Rasen entmoosen

Nimmt das Moos in ihrem Rasen überhand, entfernen Sie diesen Störenfried mit einem Vertikutierer. Die richtige Anwendung finden sie im Internet. Mietgeräte gibt es u.a. bei Landi und bei Grogg AG in Safnern.

Tipp: Richtig vertikutieren heisst, mit einer Messertiefe von höchstens 0,3 cm zunächst bahnenweise längs und dann quer über die Rasenfläche fahren.

Die richtige Schnitthöhe

Sinken die Temperaturen unter 10 Grad, stellt der Rasen den Stickstoffwechsel ein. Zeit für den letzten Rasenschnitt. Die optimale Schnitthöhe beträgt 4 – 5 cm.

Die Düngung im Frühling

Sobald die Gräser zu wachsen beginnen, ist die Düngung ein Muss.

Empfehlung der UFA: "Bellmont Park" oder "Ha-Ras HBG", ein rasch bis mittelschnell wirkender Rasendünger.

MOTORGERÄTE UND KOMMUNALTECHNIK

Geballte Ladung an Fussballkompetenz

anlässlich des Elternabends der Junioren E

Bericht von Mark Rüttimann, KIFU-Verantwortlicher FC Büren an der Aare

Mit Beginn der neuen Saison (22/23) wurde auf Stufe der E-Junioren ein neues, verbindliches Spielformat für alle Kinderfussball-Turniere (KiFu) eingeführt. Dieses Spielformat, versteckt unter dem Namen «Play more Football», ist nicht nur primär auf das klassische «Mätschle» ausgerichtet, sondern beinhaltet weiterführende Elemente. Diese Elemente waren für die Spieler*innen mehrheitlich neu und deshalb teilweise noch nicht ganz greifbar (siehe Play more Football).

Vor diesem Hintergrund wurden, im Rahmen einer Eltern-/Juniorenveranstaltung, diese Elemente etwas besser beleuchtet, worin sich Vorbehalte und kritische Stimmen in Verständnis und positive Sichten wandelten.

Und wer kann dies den Kindern und Eltern besser erläutern als der Verband..., nämlich der Verband selbst. Mit Franziska Schild (Technische Leiterin Fussballverband Bern/Jura), Ruben Inäbnit (Leiter Sport Team Seeland) und Toni Bühler (Obmann SEFV / Leiter KiFu) war eine geballte Ladung Fussballkompetenz auf den Lachen.

An dieser Stelle noch einmal herzlichen Dank an die drei Protagonisten.



v.l.n.r.: Franziska Schild, Ruben Inäbnit, Toni Bühler

Nachwuchsförderung im Team Seeland:

Im zweiten der Veranstaltung hat Ruben Inäbnit die Eltern über die Hintergründe, Inhalte und Ziele des Stützpunktes E-10/E-11 Team Seeland orientiert. Der Stützpunkt fördert talentierte und motivierte Kinder zusätzlich, indem wöchentliche Trainingseinheiten und ausgewählte Turniere stattfinden. Die Spieler*innen verbleiben in diesem Konzept beim Stammverein und trainieren / spielen dort weiterhin in gewohnter Umgebung. Aktuell hat der FC Büren vier Spieler aus den E-Junioren, die im Team Seeland engagiert sind.

Das Team Seeland ist die „Nachwuchsförderung vom Seeländischen Fussballverband SEFV“. Für die Förderung des Junioren-Spitzenfussballs wurde unter dem Patronat der “Nachwuchsförderung SEFV” das Team Seeland gegründet. Das Team Seeland ist eine von Fussballvereinen unabhängiger und vom SEFV geführte Organisation. Weil im Seeland eine ganze Region vertreten ist, wird ein grösseres Einzugsgebiet abgedeckt als bei den Vereinen. Die Teams FE-12 und FE-13 vom Team Seeland sind die erste Förderstufe der SFV-Nachwuchsförderung. Motivierte und motivierende Mannschafts- und Spezialtrainer, sowie ein guter und regelmässiger Kontakt zu den Eltern und Stammvereine der Spieler ist ein wichtiger Teil der Arbeit.

Geballte Ladung an Fussballkompetenz

anlässlich des Elternabends der Junioren E

Bericht von Mark Rüttimann, KIFU-Verantwortlicher FC Büren an der Aare

Play more Football:

klein und gross - mehr Spass und Lernen für alle Kinder

«play more football» ist das neue Wettspielformat im Kinderfussball (Kategorien G, F und E/FF12). Dank der Kombination von Spielen auf Klein- und Grossfeldern können an den Turnieren alle Kinder mehr spielen, vielseitiger lernen und noch mehr Freude am Fussball entwickeln.

Das Wichtigste in aller Kürze.

1. die Partien werden in Kleinfeldern mit zwei bis drei Spieler*innen pro Team sowie auf Grossfeldern mit vier oder sechs Spieler*innen ausgetragen. Mit jeder Alterskategorie erhöhen sich die Team- und Feldgrössen.
2. Dank den kleineren Teamgrössen erhalten alle Kinder – unabhängig von ihrer Spielstärke – mehr Einsatzzeit an den Turnieren, nehmen aktiver am Geschehen teil und lernen intensiver. Sie erleben durchschnittlich rund 62% mehr Spielaktionen pro Spieler*in, wie eine wissenschaftliche Studie der Eidgenössischen Hochschule für Sport Magglingen EHSM mit Unterstützung von Swiss Olympic gezeigt hat
3. die fussballerische Entwicklung bei Kindern ist ganzheitlicher, vielseitiger und altersgerechter. Auf den Kleinfeldern profitieren sie von mehr und diverseren Spielaktionen sowie einer höheren Spielbeteiligung. Zugleich erlernen sie auf den Grossfeldern das Positionsspiel, den Umgang mit grossen Distanzen und das Spiel auf ein grosses Tor mit Torspieler*in
4. An Turnieren geht es auch weiterhin darum, den Match möglichst zu gewinnen, aber so dass alle Spieler*innen beteiligt sind und vom Wettkampf lernen können. Denn im Kinderfussball soll nicht nur das Siegen im Vordergrund stehen, sondern vor allem auch die Freude am Sport



22. 22. Oktober 2022 FCB – SV Lyss

Matchzeit

Heimspiel auf dem Sportplatz Lachen



FC Büren an der Aare vs. SV Lyss

Samstag, 22. Oktober 2022, 16:00 Uhr
Meisterschaft 4. Liga

SPORTSOUTLET
best price for 3rd
FACTORY
TEAMSPOORT SEELAND

IPS
Gebäudetechnik

KalkMaster
Das Abo für weiches Wasser

SPAR
Weibel - Passion for Food.

Matchballspender:

GRIBI 3D Druck GmbH, Industriestrasse 3, Büren a. A.

Artmaler GmbH, Solthurnstrasse 81, Grenchen

Malerei Bärtschi AG, Sonnhalde 2, Bützberg



Foto: Emanuel Stotzer

Ä Portion Tradition.

Herzlich willkommen auf dem Lachen liebe Fussballfreunde

Der FC Büren an der Aare begrüsst Spieler und Staff des SV Lyss, den Spielleiter und unsere Matchbesucher ganz herzlich auf dem Fussballplatz Lachen. Wir wünschen Ihnen einen angenehmen Aufenthalt und freuen uns, Sie als Gast bei uns zu haben !

Herzlichen Dank an unsere Matchballspender:



GRIBI 3D Druck GmbH

Industriestrasse 3
3294 Büren an der Aare

+41 32 353 11 37
hallo@gribi3ddruck.ch
gribi3ddruck.ch



Malerei Bärtschi AG

Sonnhaldestrasse 2
4922 Bützberg

+41 62 923 46 46
info@dermaler.ch
dermaler.ch



Artmaler GmbH

Andreas Uebelhart
Solothurnstrasse 81
2540 Grenchen

+41 32 652 13 16
info@artmaler.ch
artmaler.ch



IPS Gebäudetechnik AG

Zikadenweg 7
3006 Bern

+41 31 332 30 50
info@ips-gebaeudetechnik.ch
ips-gebaeudetechnik.ch



Kalkmaster

Atlis AG
Schlössliweg 4
4500 Solothurn

Das Abo gegen Kalk
+41 32 628 28 00
info@atlis.ch
kalkmaster.ch



Juniorensponsor

ATLIS AG
Schlössliweg 4
4500 Solothurn



Weibel – Passion for Food
Partnersponsor

SPAR Supermarkt
Weibel Passion for Food
3294 Büren an der Aare



Ä Portion Tradition.
Hauptsponsor

BIGLER AG
Fleischwaren
3294 Büren an der Aare



SV Lyss 4. Liga

Gianpiero Ferrante, Trainer

Eines möchte ich vorausschicken. Wenn der FCB mit der gleichen Leistung wie gegen Ins / Müntschemier aufwartet, wird das definitiv nichts mit einem Punktgewinn.

Nicht unterschätzen!

Obwohl "nur" auf dem 10. Rang mit 8 Punkten platziert, darf man den SV Lyss nicht unterschätzen. Sieht man sich die 9 gespielten Partien der Lysser an, ist auffällig, dass bei fünf Unentschieden, einem Sieg und drei Niederlagen mit wenig Aufwand (oder mehr Glück) eine grössere Punkteausbeute möglich gewesen wäre. Einem einzigen Spiel kann das Prädikat "klar verloren" attestiert werden, dem 2:5 zuhause gegen Aegerten Brügg. Taucht man in das Matchdetail, präsentiert sich die Geschichte aber knapper als ausgedacht. In der 85. Minute kassierten die Lysser das 2:4 und in der 90. Minute + 2 das 2:5.

Konsultiert man die Torschützenliste wird ersichtlich, dass bei geschossenen 19 Treffern kein Spieler heraussticht. 5 Schützen erzielten je 2 Tore (leider sind bei 2 Spielen keine Daten auf der Seite des FVBJ, schon wieder), die restlichen Tore gehen auf das Konto einzelner Spieler. Beim FCB führt die Rangliste Nick Eggenberger mit 7 Toren vor Ruben Dos Santos mit 5, Gande Murad mit 4 und Fabian Schuler mit 3 Treffern an.

Beim FCB fehlt Ruben Dos Santos wegen der 4. Karte im Spiel gegen Ins/Müntschemier. Neben den üblichen Verdächtigen (Langzeitverletzte) wird wohl Stefan Pranjic nur auf der Bank sitzen, die Verletzung aus dem Spiel gegen den SV Port erwies sich als hartnäckiger als gedacht. Das Fehlen von Ruben Dos Santos, er agiert ja seit dieser Saison im Mittelfeld (für mich nicht ganz nachvollziehbar), wird wohl ein grösseres Sesselrücken auslösen. Wird Fabian Schuler im Mittelfeld Aufstellung nehmen und Gande Murad das Debut in der Startformation geben? Oder rückt Thomas Lerch in die Startformation und sorgt für Stabilität im Mittelfeld. Lassen wir uns überraschen, was Slobodan Pranjic gegen ein Team seines Ex-Vereins aus dem Hut zaubert.

1. SV Port	9	6	2	1	(12)	21	:	19	20
2. FC Orpund	9	5	4	0	(18)	17	:	9	19
3. FC Büren a. A.	9	5	2	2	(16)	26	:	14	17
4. SC Radelfingen	9	5	1	3	(27)	24	:	14	16
5. SC Aegerten Brügg	9	5	0	4	(26)	23	:	22	15
6. FC Walperswil	9	4	2	3	(15)	22	:	20	14
7. Team Ins / Müntschemier	9	4	2	3	(16)	19	:	11	14
8. CS Lecce a	8	4	1	3	(10)	22	:	21	13
9. FC Aarberg b	8	2	2	4	(18)	9	:	15	8
10. SV Lyss	9	1	5	3	(10)	19	:	21	8
11. FC Täuffelen	9	0	2	7	(9)	12	:	29	2
12. FC Nidau	9	0	1	8	(9)	9	:	28	1

Wir wünschen beiden Teams ein gutes Spiel und drücken unserem FCB die Daumen. Hopp FCB!



Algerien - Kroatien - Türkei - Syrien - Thailand
 Ukraine - Schweiz - Sri Lanka - Afghanistan – Deutschland
 Portugal - Italien

Kei Angscht, mir mache nid uf Geografie! Mir zeige nume uf, us was für Herre Länder d'Schpieler und Betreuer vor

Zwöiti Mannschaft (5. Liga)

drhärchöme.

Damit ds ganze Ensemble chasch händle, het ou mit dr Grössli vom Kader z'tue (29 Maa), bruchsch nid unbedingt e usgwiesne Fachmaa y Sache Fuessbau z'sy, nei du bruchsch e Künschtler, e Dirigänt, e Maestro. Und das cha im FC Büren an der Aare nume eine sy, jawohl üse



Gianluigi Maffeo, Trainer

Villech no wägem Schpruch vo usgwiesne Fachmaa, mir tüe das ihm nid abspräche, aber we me de scho italiänischi (wäutmeischerlechi) Wurzle het und nid a dr WM derby isch, de... höre mer uf. Säubschtverschändlech het dr Cha e Ahnig vo Fuessbau, ke Frog. Aber ihm, wo zu jeder Tages- und Nachtzyt e guete Schpruch uf Lager het, mou eine zruggzgäh, tuet guet! Forza Italia! Sit Mönschedänke isch dr Gianluigi "Cha" oder ou "Charlie" Maffeo, erschtens bim FCB und zwöitens Trainer bim "Zwöi", und mir näh aa, dass das die nöchschte Johr ou so wird bliibe, so dr Fuessbaugott de will.



Multikulti, es hört nümme uf. Damit sich dr Schef uf sy Houptufgab, ds Schportleche cha konzentriere, bruchts de no e Haupttagsschteu, wo sich mit dr Bürokratie umeschlot. Mi wott jo keis Gschtürm im Fadechörbli! Wär het wie mängisch trüniert? Wär isch y de Ferie? Warum isch jitz dä nid do? Het sich dä abgmäudet? Het dä sy Harasse Bier schou zaut? Froge über Froge und zwüschedüre keni Antworte. Für söttigi Fäu isch dr

Renato "PR7" Pereira, Coach zueschtändig.

Über die gueti Schtimmig ir Mannschaft chönnt me so mängs Müschterli verzeue, aber mir wei jitz nid us em Nähjchörbli ploudere. Eis isch aber wichtig und ghört eifach zum ne funktionierende Verein. Aui schriesse am Chare und häufe, wo sie chöi.

Das isch äbe das, wo mir ygangs gmeint hey. Bim Zwöi bruchsch e Integrationsfigur und e Kommunikator, eine wo seit was Sach isch. Und do sy dr Cha und dr Renato die rächte Lüt am rächte Ort.

Was dr Mänu bis y d'Saison 2020/2021 uf em Rase abglieferet het, zeigt är ou aus Trainer by de Juniore B vom Team Häftli (Safnern). Viu Begeischerig für e Fuessbau, Ysatz, Usduur, Entschlosseheit und dr Wiue, öppis z'bewege und nöii Wäge z'go.



Fuessbauerisch Wärdegang

Dr Mänu isch am 11. Januar 1986 in Büren an der Aare aus erschte Sohn vom Hans und dr Marianne Scheidegger-Schwab uf d'Wäut cho. Bereits zwüsche vier bis fuf jähig isch dr Mänu mit em Fuessbau y Kontakt cho. Sys Talänt isch usegschoche und es verwunderet nid, dass Taläntsuecher vor Umgäbig sy häuhörig worde. Bereits mit 12 Jahr isch dr FC Biel die erschte Shtation ir Karriere vom Mänu worde. Dört het är die wichtigschte Shtatione yr Usbiudig vom ne Junior dürloufe. Wenn's de a d'Usbiudig geit, müesse sich vii jungi Fuessbauer entscheide, was wichtiger isch, Fuessbau oder Bruefskarriere? Das isch bim Mänu ou nid anders gsy. Foglech chame dä Ufwand mit meh aus zwöi Tränig pro Wuche nümme uf sech näh und suecht sich e angere Club. Zur der Zyt isch dr FC Orpund e gueti Zwöitliga-Egippe gsy und die hey dr Mänu mit Handkuss gno. Das Gaschtschpiu het vo 2004 – 2007 duuret.

Fasch bim FC Basel glandet

Wär die cheibe Lehr (Schportartikerverchöufer) nid gsy und hät dr Mänu sys Chnöi nid müesse operiere, wär weiss? By Tränings bim grosse FC Basel y dr U15 und U21 isch är ganz noch a dr grosse Karriere näbedüre gschrammt. Extrem schaad, ds Rüschtzüg und dr Wiue wäre unzwifuhaft vorhande gsy.

Zrugg zu de Wurzle

Wo dr Transfer nach Büre besieget worde isch (Saison 2007/2008), het dr FCB y dr 3. Liga erschte Shtärkeklass gschuttet und isch ds Jahr druf sogar y Zwöitliga regional ufgschtiege. Bis zur Saison 2013/2014 het me sech yr 2. Liga chönne behauptet, bevor e Abschtieg y die 4. Liga uf d'Saison 2016/2017 Tatsach worde isch und Büre chlyneri Brötli het müesse bache. Mittsdrin dr Mänu, meischtens im Schturm uf em lingge Flügu agierend und schpöter uf em Usebegg mit syne ungergässleche Schturmlöif für die erschte Mannschaft vo unersetzbarem Wärt. Bis zu sym Rücktritt us dr erschte Mannschaft ir Saison 2020/2021 hey d'Träner und d'Mitschpieler uf ne super Kolleg und bis y d'Hoorschpitze motivierte Manuel Scheidegger chönne zeue.

Während drei Saison (ab 2019/2020) het är sich näbem Schportleche ou im Vorschtand aus Juniorenobmann für e FCB shtarch gmacht und johrelang im KIFU verantwortlech gsy. Näbscht dene Angaschemaa het me u cha immer no by angere Aktivität uf e Mänu zeue.

Üs isch bekannt, dass dr Mänu syni Schuttschueh no nid furtgschosse het. Das lot Platz für Schpekulazione. Chunnt är no einisch, shtiegt är im Zwöi y, oder lot är's ganz lo sy. Eis isch klar, mit syre Yschtellig und schportleche Fitness wär e Rückkehr is Eis e Riesegewinn und für die jungi Egippe e zuesätzleche Motivationsschueb.

E Almdudler und e guete Bitz Fleisch mit Teigware und dr Mänu hesch im Sack. Nume dass de das ou no gseit isch.

Sportlechy Erfouge

Syni gröschte Erfouge bezeichnet är z'Erreiche vo dr 1. Cuprunde mit em FC Orpund gäge BSC YB (17.09.2005), wo mit 8:0 für e Oberklassig usgange isch. D'Ufschtiege mit em FCB 2008/2009 und 2018/2019. Und natürlich dr einzig Turniersieg "OLKA", wo är derby isch gsy.

Karriere aus Trainer

Dr Mänu het y sym Härz ou gäng Platz gha für d'Juniore. So isch är vo 2012 – 2019 Trainer gsy vo de Juniore F bis D. Syt dr Saison 2022/2023 angaschiert är sich bi de Juniore B vom Team Häftli (Safnern). Schnäu het är Akzeptanz gfunge, wüu sy Art mit Lüt umzogh und die abwächsligsryche Tränings by de Jungs Aaklang gfunge hey. Aaschtand, Ehrghyz, Kommunikation und dr Teamgedanke sy ihm wichtig und das tuet är läbe und vermittelte. Dr Mänu seit: "Ds Training muess zum Ziu ha, jede Schpieler wöue besser z'mache, damit d'Vorussetzige für ds Härefüehre a d'Aktivmannschafte cha gwährleischtet wärde".

Hobbys

Am Härze liege ihm dr FC Basel und dr SC Freiburg, drzeu ghöre natürlech die entschprähende Matchbsüech vor Ort, und ds Wandere y de Bärge isch für ihn d'Queue vor Inspiration und Erholig pur.

Wenns scho mit em FCB (FC Basel) nid zum grosse Schritt glängt het, so hoffe mir doch Mänu, dass dr Scharschuss für e erfougrychi Tränerkarriere mit üsem FCB chasch realisiere. Mir drücke beidi Düüme.

Mänu – es härzlechs merci für di feini Art und für dis Angaschemaa für üse FCB!



ÖPPIS ERLÄBT, ÖPPIS PASSIERT, ODER UF EM LATRINEWÄG ÖPPIS GHÖRT?

Das muess doch y üses Chäsbletli!

Eis vorewäg, es git keni 50 Schtutz!

Mir uf dr Redaktion chöi jo nid aues gseh und aues wüsse und bis a Bach abe Vorahnige ha, schüsch wäre mir de definitiv Siebesieche. Darum sy mir uf Lüt aagwiese, wo Informazione, Biuder, Texuschte, Grücht und Aaschtöss für ne schpannendi Reportasche mäude.



Kontakt Redaktion:
Hans Peter "Budi" Gribi
hp.gribi@bluewin.ch

+41 79 239 43 22

Ein FCBl er auf Reisen

-1-

Lukas Flück – meine Reise auf dem PCT (Pacific Crest National Scenic Trail)

Ein Morgen Mitte Mai 2022. 04:45 Uhr. Es ist noch kalt und dunkel. Die Sonne in den Ausläufen der kalifornischen Mojave Wüste ist noch nicht aufgegangen. Wenn ich jetzt nicht aufstehe und weiterlaufe, wird sich die kleine Senke am ausgetrockneten Fluss in ein paar Stunden zu einem Backofen verwandeln. Das Wasser ist knapp und meine Trinkflaschen sind fast leer. Es ist Zeit weiterzuziehen.

Ich befinde mich auf einem der längsten und härtesten Fernwanderwege der USA, dem Pacific Crest Trail, kurz PCT. Jedes Jahr von März bis Mai brechen tausende Abenteuerer und Freigeister an der mexikanischen Grenze auf. Die Verrückten kommen aus der ganzen Welt angereist. Alle haben das gleiche Ziel, vor dem ersten Schnee im Oktober die kanadische Grenze zu erreichen. Letzten Endes werden jedoch nur etwa 50% aller Wanderer das ambitionierte Ziel erreichen. Dieses Jahr ist auch ein Bürener dabei. Er ist fest entschlossen, die gesamte Westküste der USA (Kalifornien, Oregon und Washington State) zu Fuss zu durchqueren. Total sind dies rund 4'250 km.



Nur mit dem nötigsten ausgestattet, starte ich am 25. April meine abenteuerliche Reise. Der PCT wird für die kommenden fünf Monate mein Zuhause sein. Schlafen werde ich hauptsächlich in meinem Zelt, oder direkt unter dem freien Sternenhimmel. Die Reise führt zuerst durch die Kalifornische Wüste. Anschließend führt mich der Pfad ins Hochgebirge der Sierra Nevada, wo ich auch auf Schnee und Eis treffe, und die dazugehörigen Nationalparks Sequoia, Kings Canyon und Yosemite. Darauf folgen etwas flachere Abschnitte in Nordkalifornien. In Oregon und Washington State ist die Landschaft von grossen Wäldern und Vulkanen geprägt, bevor es gegen Ende nochmals in alpines Gebirge geht.

Nach etwa zwei Wochen habe ich mich vollständig an das Leben in der freien Natur gewöhnt. Das Leben auf dem PCT ist sehr einfach und hart. In der Wüste wird es bis zu 45 Grad heiss. Nicht selten rutschen die Temperaturen in der Nacht unter null Grad. Wasser zu finden ist während dieser Zeit meine grösste Herausforderung. Meine Ernährung ist nicht die beste. Täglich gibt es Ramen, Hülsenfrüchte (nein, damit ist kein Feldschlössli Dosenbier gemeint), Schokolade oder gefriergetrocknetes Essen. Hungern muss ich nie, jedoch werde ich bis zum Ende meiner Reise etwa acht kg abnehmen. Oftmals denke ich an das gute Schweizer Essen. Die Gemeinschaft mit meinen Gefährten. Sonnenaufgänge und -untergänge und die unglaubliche Natur kompensieren dieses Defizit.



Southern Terminus PCT, Grenze zu Mexiko

Am 28. Juli erreiche ich nach 2'727 km Oregon. Noch ahne ich nicht, dass meine Reise zu scheitern droht. Zwei Nächte später brechen vor und hinter mir diverse Waldbrände aus. Ich bin gezwungen via Zug nach Washington State zu reisen. Von Cascade Locks aus geht die Reise weiter. Kurz vor der kanadischen Grenze entschlüsse ich mich zurück nach Oregon zu reisen. Die letzte Etappe möchte ich erst am Ende laufen. Schliesslich läuft man beim Marathon auch nicht zuerst ins Ziel ein, um dann anschliessend noch 42 km zu rennen.

Ein FCBler auf Reisen

-2-

Lukas Flück – meine Reise auf dem PCT (Pacific Crest National Scenic Trail)



Cowboy Camping in der Sierra Nevada



Yosemite National Park

Das Feuer hat sich inzwischen beruhigt und ich kann ganz Oregon zu Fuss durchqueren. Ich mache mich am 8. September mit dem Bus auf den Weg in den Norden, um meine letzten 250 km auf dem PCT zur kanadischen Grenze zu Wandern. Dazu kommt es leider nicht mehr. Die Strasse zum PCT ist aufgrund eines neuen Feuers gesperrt. Als wäre dies nicht schon schlimm genug, brennen weitere Feuer an der kanadischen Grenze. Ich entscheide mich, mein Abenteuer zu beenden.

Total habe ich während meiner Reise 4'000 km zu Fuss zurückgelegt. Natürlich hätte ich die verbliebenen 250 km auch noch gerne geschafft. Ich bin aber keineswegs enttäuscht, sondern dankbar für die schöne Zeit, welche ich auf dem PCT verbringen durfte. Ich habe Freundschaften fürs Leben geschlossen und durfte den „Wilden Westen“ in seinen ganzen Zügen geniessen. Vermutlich wird mich mein Weg eines Tages zurück auf den PCT führen. Bis es dazu kommt, werde ich weiter im Dress des FC Büren auflaufen.



Sonnenaufgang am Crater Lake, Oregon

Ein FCBler auf Reisen

-3-

Lukas Flück – meine Reise auf dem PCT (Pacific Crest National Scenic Trail)



Sonnenaufgang am Crater Lake, Oregon



Washington State

Zu dieser eindrücklichen Reise Texte und Bilder von Lukas Flück

Mario Bärtschi

Dr FCB cha mit Schtouz uf syni Juniore luege. Vo de chlynschte Chnöpf bis zu de Schueuentlassene hets Talänt ume, wie Sand am Meer. Dr Mario Bärtschi isch eis vo dene Talänt. Aus chlyne Chnopf scho es schportverrückts Ching, het das mit em Auter nid "besseret". Aues was ihn interessiert het, isch usprobiert worde, u das mit em ne Wiue und ere Usduur wo ds Normale schprängt. Aber irgendeinisch hey d'Eutere ygryffe und sy Energie müesse züglen, wüu chley Platz für d'Schueu sött jo ou no sy. Schtatt fürs Handbau het het är sich für e Fuessbau und für e FCB entschiede.

Mario Levin Bärtschi, gebore am 20. Septämber 2006 im Schpitau z'Aarberg. Gwohnt het d'Familie Bärtschi in Dotzigen und wo dr Mario jährig isch worde, isch d'Familie nach Büren an der Aare züglet. Nach dr Primar- und Sekundarschueu het är sich für ne Lehr aus Outomobiufachmaa entschlosse. Sy Lehrwärschtatt isch d'Vorstadt Garage Ilardo AG in Solothurn, dört schteckt är im erschte Lehrjoor.

Hamburger und Cola, nid grad die gsüngschi Verchöschting, aber trotzdem, am Mario sys Lieblingsässe und -drinke. Y dr Freizyt mit de Kollege unterwägs sy, FIFA game und, we me die nächschi Frog ybezieht, natürlech go fische. Frogsch ihn, weli füüf Sache packsch für die einsami Insu y, chunnt schpontan e Fuessbau, d'Anguruete und Badhose, meh brucht är nid.

Dr Mario isch e quirlige und coole junge Maa mit em ne grosse Kämpferhärz und im Umgang e ufgsachteute und aaständige Giu. By de Juniore B treit dr 1.74 gross, 60 Kilo schwär (bruuni Ouge) d'Nummere 10. Y de Juniore B schpiut är im zäntrale Mittufäud und im "Eis" uf em lingge Flügu. Bis y d'Hoorschpitze motiviert, angaschiert u schtändig y Bewegig, isch dr Mario für e Gägner schwärz z'beschpiele und für d'Mitschpieler aus Aaschpiuschtation unerlässlech. Syt 2012 isch dr Mario im FCB aktiv und seit vo sich, dass är teamfähig und ungeduuig isch und ohni es schpeziells Ritual i d'Schpiu geit. Uf d'Frog, wo schteisch du schportlech y füüf Joor? "Immer no bim FCB, y dr erschte Mannschaft". Neymar, dr FC Barcelona und d'Young Boys verfougt är mit schpeziellem Inträsse.

Die grösste kleine Freude des Alltags. E erschtunlechi Antwort chunnt vom Mario: "Ds Träning!" Aber das isch tüpisch Mario, immer Vougas und am liebschte 5 Tag uf em Schuttplatz. "Ig maa d'Lüt rund um e FCB und schetze, dass me nach em ne Schpiu positivi Rückmäudige überchunnt. Louft's eim mou nid so wie's sött, wird eim ufzeigt, wie mes besser cha mache", so syni Üsserige.

Beobachtet me dr Mario im ne Schpiu zeigt är Aalage, wo im Fuessbau ds A und O bedüte. D'Fähigkeit e überdurchschnittliche Gsamtloufleischtig härezlege, schnäu es höchs Tämpo ufznäh, es Schpiu chönne z'läse und Bereitschaft, unerschrocke y ne Zwöikampf z'schtiege (ou wenn dr Gägner e Gring grösser isch).

Mir beobachte dr Wäg vom Mario wyter und brichte sicher by angerer Glägeheit wieder über ihn. Mario, du bisch e z'frydne und härzleche Giu und dir vo de B es kollegials und fuessbaue-rischs super Team und e wärtvoue Beschtaandteil vo üsem FCB. Mir chöi schtouz sy!



Aus dem Archiv



FC Tavannes/Tramelan 1 – FC Büren an der Aare 0:0, Meisterschaft 2. Liga Regional, 29. August 2009

5 gelbe Karten FCB, 2x gelbrote Karte (Marco Testa / Reto Rüttimann), Rudelbildungen, Jarno Beyeler hält Penalty, Lattenkracher von Manuel Scheidegger, ungeahndete Tötlichkeit eines Zuschauers an Joël Scheidegger, skandalöse SR-Leistung, Trainer Marlon Hodgson



Z'Drüü (FCB 5. Liga) in der Saison 2007/2008, übrigens dr Thomas Peter (dr Dachs) und dr Markus "Borki" Birkhofer

Matchzeit

Heimspiel auf dem Sportplatz Lachen



FC Büren an der Aare vs. FC Orpund

Samstag, 1. April 2023, 16:00 Uhr

Meisterschaft 4. Liga

FCB - FC Grünstern

Samstag, 1. April 2023, 14:00 Uhr

Meisterschaft 5. Liga

SPORTSOUTLET!
best price for you
FACTORY!

TEAMSPOORT SEELAND

IPS
Gebäude technik

KalkMaster
Das Abo für weiches Wasser

SPAR

Weibel - Passion for Food

Matchballspender:

GRIBI 3D Druck GmbH, Industriestrasse 3, Büren a. A.

Peter Bigler AG, Malerei/Gipserei, Biel

UBS AG Büren an der Aare, Hr. Daniel Reusser



Foto: Emanuel Stotzer

Ä Portion Tradition.

Herzlich willkommen auf dem Lachen liebe Fussballfreunde

Der FC Büren an der Aare begrüsst Spieler und Staff des FC Orpund, den Spielleiter und unsere Matchbesucher ganz herzlich auf dem Fussballplatz Lachen. Wir wünschen Ihnen einen angenehmen Aufenthalt und freuen uns, Sie als Gast bei uns zu haben!

Herzlichen Dank an unsere Matchballspender:



Peter Bigler AG

Malerei/Gipserei
Brühlstrasse 23
2503 Biel

+41 32 373 51 13
info@peterbiglerag.ch
peterbiglerag.ch



UBS AG

Daniel Reusser, Leiter Geschäftsstelle
Hauptgasse 5
3294 Büren an der Aare

+41 32 352 13 11
ubs.com



IPS Gebäudetechnik AG

Zikadenweg 7
3006 Bern

+41 31 332 30 50
info@ips-gebaeudetechnik.ch
ips-gebaeudetechnik.ch



Kalkmaster

Atlis AG
Schlössliweg 4
4500 Solothurn

Das Abo gegen Kalk
+41 32 628 28 00
info@atlis.ch
kalkmaster.ch



ATLIS AG
Schlössliweg 4
4500 Solothurn
+41 32 628 28 00



Weibel – Passion for Food
Partnersponsor

SPAR Supermarkt
Weibel Passion for Food
3294 Büren an der Aare
+41 32 351 34 76



Ä Portion Tradition.
Hauptsponsor

BIGLER AG
Fleischwaren
3294 Büren an der Aare
+41 32 352 00 00



FC Orpund II

Abduwali Ahmed, Trainer

Brisantes Nachbarduell

Wahrlich, ein brisanter Rückrundenstart, liegt doch der FC Orpund gerade einen Zähler hinter unserem FCB auf Rang 4.

1. SV Port	11	8	2	1	(18)	28 : 20	+8	26
2. FC Büren a. A.	11	6	3	2	(25)	27 : 14	+13	21
3. FC Walperswil	11	6	2	3	(20)	29 : 24	+5	20
4. FC Orpund	11	5	5	1	(26)	18 : 11	+7	20
5. SC Radelfingen	11	6	2	3	(29)	31 : 16	+15	20
6. CS Lecce a	11	6	1	4	(14)	30 : 23	+7	19
7. SC Aegerten Brügg	11	5	0	6	(31)	28 : 30	-2	15
8. Team Ins / Müntschemier	11	4	2	5	(41)	20 : 16	+4	14
9. SV Lyss	11	2	6	3	(21)	21 : 22	-1	12
10. FC Aarberg b	11	3	2	6	(27)	13 : 24	-11	11
11. FC Täuffelen	11	0	3	8	(13)	13 : 34	-21	3
12. FC Nidau	11	0	2	9	(13)	11 : 35	-24	2

Da heisst es, will man weiterhin an der Spitze mitmischen, verlieren verboten. Der SV Port würde sich, immer vorausgesetzt sie gewinnen auswärts gegen Täuffelen, mit 8 Punkten Differenz aus der Schlagdistanz verabschieden. Zu beachten ist ausserdem, dass die 1. Mannschaft des FC Orpund erst am Sonntag spielt und nicht gesetzte Spieler zu Teileinsätzen kommen könnten. Aber – und das ist Voraussetzung – ist man sich seiner eigenen Stärken bewusst und weiss sie in die Tat umzusetzen, ist Respekt vor dem Gegner angebracht und alles andere wäre fehl am Platz.

Orpunds starker Einstieg in die Saison

Bis zum zweitletzten Match der Vorrunde präsentierte sich der FC Orpund mit reiner Weste, heisst die Ungeschlagenheit dauerte bis zum Heimspiel gegen unseren FCB (1:0 für Büren). Aus den restlichen Spielen resultierten 5 Siege und 5 Unentschieden. Auf 3 Startsiege (Lecce, Walperswil, Aarberg) folgte ein Unentschieden (Port) und in Aegerten gelang ein knapper Sieg. Zwei weitere Unentschieden bedeuteten, dass auch sie gegenüber dem SV Port abreissen lassen mussten. Es folgten ein Sieg in Täuffelen (2:0), ein Unentschieden in Nidau, der verlorene Match gegen unser Team und das Unentschieden in Radelfingen. Der einzige überzeugende Sieg (auf dem Papier) gelang zum Saisonauftakt auswärts gegen CS Lecce.

Von den 18 erzielten Toren steuerte Bile Abdullahi 5 Treffer bei, je 3 Torschützen (Lewis, Abdelkader und Jordi) schossen je 2 Tore und die restlichen Tore verteilen sich auf 7 Spieler. Es lohnt sich also, Bile Abdullahi auf dem Radar zu haben.

Chancen nutzen

Die Tabelle sagt aus, dass Orpund nicht viele Tore schießt, d.h. von der Spitzengruppe ca. 10 Treffer weniger als alle andern Teams, aber auch nicht viele Gegentore zulässt. Mit 11 Toren führen sie die "Tabelle" vor unserem FCB (14) und Radelfingen (16) an. Diese Tatsache spricht für eine robuste und aufmerksame Verteidigung. Da lohnt es sich Effizienz an den Tag zu legen und die Chancen in Zählbares umzumünzen.

FCB mit dürftiger Vorbereitung?

Gerade mal ein Trainingsspiel hat der FCB in der Vorbereitungsphase absolviert. Gegen FC Aurore Bienne (4. Liga) resultierte auf der Linde (Kunstrasen) ein Unentschieden (1:1).

Mit folgender Aufstellung legte der FCB los:

Mikael Stauffer, Fabian Hänzi, Manuel Bigler, Ruben Lopes dos Santos, David Schläfli, Joel Tüscher, Denis Schneider, Men Meier, Gande Murad, Nick Eggenberger, Luca Lauper

Eingewechselt wurden Joao Kocher, Yannic Kubacki und Dario Leisi. Keinen Einsatz hatten Stefan Pranjic (Arbeit) und Fabian Schuler. Fabian hat eine Bänderverletzung und es besteht eine Chance, dass er gegen Orpund auflaufen kann. Wir drücken die Daumen.

Nick Eggenberger schoss nach schöner Passfolge mit Dario Leisi das 0:1. Der Ausgleich resultierte aus einem unglücklichen Eigentor. Der FCB zeigte, nach Aussage von Mitspieler Luca Lauper, eine solide Leistung mit spielerisch ansehnlichen Elementen. Aus seiner Sicht hat man dem Gegner in 16er Nähe zu viele Freistösse zugelassen und sie so zum Toreschiessen eingeladen. Offensiv hat das Team noch Luft nach oben und die Chancenauswertung lässt ebenfalls noch zu wünschen übrig.

Torschützen in der Vorrunde

Lässt man die Vorrunde Revue passieren fällt auf, dass beim FCB alle Mannschaftsteile an den Torschüssen beteiligt sind. Mit 42% der erzielten Tore schwingt das Mittelfeld (mit dem Leader des Klassements Nick Egenberger) oben auf, es folgt mit 34% der Sturm und 23% der Tore wurden durch die Verteidigung geschossen. Diese Werte sprechen für ein homogenes Team.

Torschützen FCB:



Nick Eggenberger	8
Ruben Dos Santos	5
Gande Murad	4
Fabian Schuler	4

Wir wünschen beiden Teams ein gutes Spiel und drücken unserem FCB die Daumen.

Hopp FCB!

René Saisselin, Ehrenpräsident und Gönner FC Büren an der Aare

22. September 1936 – 15. Februar 2023



Den ersten Fussabdruck hinterliess René Saisselin bereits mit 18 Jahren (1952), er spielte damals in der im Jahre 1945 neu gegründeten Juniorenabteilung des FCB. Als junger Bursche folgte der Schritt in die Aktivmannschaften, erst als Mitstreiter im "Zwöi", später dann als Kadermitglied der ersten Mannschaft. Auf der Suche nach neuen Herausforderungen faszinierte ihn das Schiedsrichterwesen. Während 25 Jahren leitete er für seinen FCB Spiele bis in die 3. Liga. Nebenbei amtete er als Sekretär, trainierte immer wieder Juniorenteams, trat der Schnitzelbankgruppe bei und schrieb pfiffige Texte rund ums Geschehen in Büren, betätigte sich als Organisator und Reiseleiter, schrieb Text um und über den FC Büren, sammelte Zeitungsausschnitte und Zeitdokumente, stand dem Verein in schwierigen Zeiten als Präsident vor, beteiligte sich als Redaktor am Cluborgan, amtete als Rechnungsrevisor, wirkte als Festkassier bei Anlässen wie Fischessen und Ländtifest und bei gemeinsamen Arbeiten auf dem Lachen offerierte René das Znüni oder Zvieri. Die Liste seiner ehrenamtlichen Tätigkeiten, sei es in offizieller oder inoffizieller Form, ist schier unerschöpflich.

René besass die Gabe, Nöte und Probleme in seinem Verein, ob menschlicher oder materieller Art, zu spüren. Mit dem notwendigen Wissen ausgestattet, fackelte er nicht lange, suchte mit Vehemenz Lösungen und schaffte sie, zusammen mit den Verantwortlichen, aus der Welt. Ob beim Vermitteln, Anpacken, Wogen glätten oder mit "em ne Zueschtupf oder Zueschtüppli". Ohne zu zögern hat René da ein Loch gestopft, dort ein fehlendes Dress organisiert und hier ein Gerät liefern lassen. So manches Projekt der Vergangenheit trägt den markanten Stempel "René Saisselin".

Das die Geschichte unseres Vereins mittlerweile ein Dokument von über 400 Seiten umfasst, ist ein grosser Verdienst von René. Akribisch notierte er wichtige Vorkommnisse, sammelte Zeitungsausschnitte und Fotos und schrieb Texte in seiner ganz speziellen, lebendigen Art für die Geschichtsbücher auf.

René, ein Mann mit Ecken und Kanten, ein Mahner, aber auch ein unterhaltsamer Geschichtenerzähler und ein liebenswertes Vereinsmitglied. Markige Worte blieben ihm nie im Hals stecken, nie scheute er eine pointierte Aussage und wenn die Lage es erforderte, konnte er durchaus ein bisschen lauter werden. Böse sein konnte man ihm nicht, denn alles was René anpackte geschah zum Wohle unseres Vereins.

1955/56 – 1956/57	Sekretär
1960/61 – 1985/86	Schiedsrichter (25 Jahre)
1961/62 – 1963/64	Sekretär
1967/68 – 1970/71	Präsident
1982	Ehrenmitgliedschaft
1988	Mitglied OK 50 Jahre FCB (Jubiläumsschrift)
1990 – 1992	Baukommission Garderobenneubau
1992/93	Ernennung zum Ehrenpräsidenten
2010/11	2. Kassier
2011/12	Beirat im Vorstand
2013	Mitglied OK 75 Jahre FCB(Jubiläumsschrift)



Jitz isch dr René plötzlech nümme do. Du fäusch üs. Di Witz, dini markante Schprüch, di Hiufsbereitschaft und dini Gschichte fähle für immer uf em Lache. Mir danke a di René.

SPIELPLAN SAISON 2022-23 RR



KW	Datum	Zeit	Team Home	Away	Spielort
13	Fr 31.03.2023	19:00	Ü40+/7 FC Büren a. A.	FC Pieterlen	Lachen Büren an der Aare
13	Sa 01.04.2023	14:00	5. Liga FC Büren a. A.	FC Grünstern	Lachen Büren an der Aare
13	Sa 01.04.2023	14:00	Jun-C FC Utzenstorf	Team Häftli (Safnern) a	Weissenstein Utzenstorf, Utzenstorf - Spielfeld Nord
13	Sa 01.04.2023	15:00	Jun-D9 FC Aarberg a	Team Häftli (Büren a. Aare) a	Aarolina, Aarberg - Kräjeninsel
13	Sa 01.04.2023	16:00	4. Liga FC Büren a. A.	FC Orpund	Lachen Büren an der Aare
14	So 02.04.2023	14:00	Jun-B FC Täuffelen / Walperswil	Team Häftli (Safnern)	Rüti, Täuffelen - Hauptplatz
14	Do 06.04.2023	19:30	5. Liga SC Radelfingen	FC Büren a. A.	Au Radelfingen, Radelfingen - Hauptplatz
14	Sa 08.04.2023	13:00	Jun-C Team Häftli (Safnern) a	FC Herzogenbuchsee a	Giessacker, Safnern - Hauptplatz
15	Mi 12.04.2023	19:45	4. Liga FC Nidau	FC Büren a. A.	Burgerallee, Nidau - Hauptplatz
15	Sa 15.04.2023	12:00	Jun-D9 Team Häftli (Büren a. Aare) a	FC Besa Biel/Bienne a	Lachen Büren an der Aare
15	Sa 15.04.2023	14:00	5. Liga FC Büren a. A.	FC Mett	Lachen Büren an der Aare
15	Sa 15.04.2023	16:00	4. Liga FC Büren a. A.	SC Radelfingen	Lachen Büren an der Aare
16	Fr 21.04.2023	19:30	Ü40+/7 FC Lengnau	FC Büren a. A.	Moos Lengnau BE, Lengnau - Nebenplatz 2
16	Sa 22.04.2023	09:30	Jun-E KiFu-Spieltag 		Lachen Büren an der Aare
16	Sa 22.04.2023	10:00	Jun-C Team Chiesetau (Biglen) c	Team Häftli (Safnern) a	Mutti, Biglen - Hauptplatz
16	Sa 22.04.2023	14:00	5. Liga FC Büren a. A.	SC Rüti b. Büren	Lachen Büren an der Aare
16	Sa 22.04.2023	16:00	4. Liga FC Büren a. A.	FC Täuffelen	Lachen Büren an der Aare
17	So 23.04.2023	12:00	Jun-B FC Weissenstein Bern b	Team Häftli (Safnern)	Weissenstein, Bern - Fussballfeld Weissenstein 1
17	Fr 28.04.2023	19:00	Ü40+/7 FC Büren a. A.	FC Diessbach/Dotzigen	Lachen Büren an der Aare
17	Sa 29.04.2023	11:00	Jun-B Team Häftli (Safnern)	SC Thörishaus	Lachen Büren an der Aare
17	Sa 29.04.2023	13:00	Jun-C Team Häftli (Safnern) a	FC Breitenrain b	Giessacker, Safnern - Hauptplatz
17	Sa 29.04.2023	14:00	Jun-D9 FC Orpund a	Team Häftli (Büren a. Aare) a	Aare, Orpund - Hauptplatz
17	Sa 29.04.2023	16:00	5. Liga SC Wileroltigen	FC Büren a. A.	Saane, Wileroltigen - Hauptplatz
17	Sa 29.04.2023	19:00	4. Liga CS Lecce a	FC Büren a. A.	Längfeld 2, Biel - Hauptplatz
18	Fr 05.05.2023	19:00	Ü40+/7 FC Orpund	FC Büren a. A.	Aare, Orpund - Hauptplatz
18	Sa 06.05.2023	09:30	Jun-F KiFu-Spieltag 		Lachen Büren an der Aare
18	Sa 06.05.2023	12:00	Jun-D9 Team Häftli (Büren a. Aare) a	FC Bözingen 34 / Mett a	Lachen Büren an der Aare
18	Sa 06.05.2023	13:00	Jun-C SC Münchenbuchsee	Team Häftli (Safnern) a	Hirzenfeld, Münchenbuchsee - Hirzenfeld
18	Sa 06.05.2023	14:00	5. Liga FC Büren a. A.	FK Drina	Lachen Büren an der Aare
18	Sa 06.05.2023	16:00	4. Liga FC Büren a. A.	FC Walperswil	Lachen Büren an der Aare
18	Sa 06.05.2023	16:00	Jun-B FC Schüpfen	Team Häftli (Safnern)	Rohrmatt, Schüpfen - Hauptplatz
19	Fr 12.05.2023	19:00	Ü40+/7 FC Büren a. A.	Team Ins / Müntschemier	Lachen Büren an der Aare
19	Sa 13.05.2023	13:00	Jun-C Team Häftli (Safnern) a	FC United Hermrigen-Jens	Giessacker, Safnern - Hauptplatz
19	Sa 13.05.2023	16:00	4. Liga FC Büren a. A.	FC Aarberg b	Lachen Büren an der Aare
19	Sa 13.05.2023	18:15	5. Liga FC Diessbach/Dotzigen	FC Büren a. A.	Inseli Dotzigen, Dotzigen - Hauptplatz
20	So 14.05.2023	12:00	Jun-B Team Häftli (Safnern)	Team Leugene (Pieterlen) b	Beunde, Rüti b. Büren - Hauptplatz
20	Sa 20.05.2023	10:00	Jun-D9 FC Grünstern a	Team Häftli (Büren a. Aare) a	Gemeindesportplatz Ipsach, Ipsach - Hauptplatz
20	Sa 20.05.2023	13:30	Jun-C SC Grafenried	Team Häftli (Safnern) a	Riedweg, Grafenried - Süd
20	Sa 20.05.2023	16:00	5. Liga FC Büren a. A.	Team Ins / Müntschemier	Lachen Büren an der Aare
21	So 21.05.2023	10:30	4. Liga FC Büren a. A.	SV Port	Lachen Büren an der Aare
21	Sa 27.05.2023	11:00	Jun-C Team Häftli (Safnern) a	SC Aegerten Brügg a	Lachen Büren an der Aare
21	Sa 27.05.2023	13:00	Jun-D9 Team Häftli (Büren a. Aare) a	SV Lyss a	Lachen Büren an der Aare
22	Mo 29.05.2023	14:30	Jun-B FC Azzurri Bienne a	Team Häftli (Safnern)	Champagne, Biel/Bienne (Spielfeld wird vor Ort zugeteilt)
22	Di 30.05.2023	19:30	4. Liga SC Aegerten Brügg	FC Büren a. A.	Neufeld Aegerten, Aegerten - Hauptplatz
22	Fr 02.06.2023	19:30	Ü40+/7 SC Aegerten Brügg	FC Büren a. A.	Neufeld Aegerten, Aegerten - Hauptplatz
22	Sa 03.06.2023	09:30	Jun-E KiFu-Spieltag 		Lachen Büren an der Aare
22	Sa 03.06.2023	12:15	Jun-D9 FC Biel-Bienne Academy E-11	Team Häftli (Büren a. Aare) a	Pavillon des stades, Biel-Bienne (Wird vor Ort zugeteilt)
22	Sa 03.06.2023	13:00	Jun-C Team Leugene (Lengnau) b	Team Häftli (Safnern) a	Moos Lengnau BE, Lengnau - Hauptplatz
22	Sa 03.06.2023	14:00	Jun-B Team Häftli (Safnern)	SV Lyss b	Lachen Büren an der Aare
22	Sa 03.06.2023	16:00	4. Liga FC Büren a. A.	Team Ins / Müntschemier	Lachen Büren an der Aare
22	Sa 03.06.2023	5. Liga	FC Besa Biel/Bienne	FC Büren a. A.	Längfeld 2, Biel - Hauptplatz
23	Sa 10.06.2023	09:30	Jun-E KiFu-Spieltag 		Lachen Büren an der Aare
23	Sa 10.06.2023	13:00	Jun-D9 Team Häftli (Büren a. Aare) a	Team Ins / Müntschemier a	Lachen Büren an der Aare
24	So 11.06.2023	11:00	Jun-C Team Häftli (Safnern) a	FC Lotzwil-Madiswil	Lachen Büren an der Aare
24	So 11.06.2023	12:00	4. Liga SV Lyss	FC Büren a. A.	Gemeindesportplatz Lyss, Lyss - Hauptplatz

WWW.FCBUEREN.CH



Ä Portion Tradition.

Dä Maa kennt jo öppe jede, aber garantiert nid jede weiss, was är brueflech und im FCB macht, wette?

Dr Maci oder ou Cüzzu, oder äbe de guet bürgerlech dr

Marcello Cucuzza

isch am 3. Juni 1974, im Störnzeiche Zwilling, uf d'Wäut cho. Zu däm Thema isch mir es passends Horoskop übere Wäg gloffe. Ha grad chley müesse schmunzle.



Männer mit dem Sternzeichen Zwillinge sind kommunikative Typen, die meist in grosser Gesellschaft anzutreffen sind. Wo sie auftauchen, kommt Stimmung auf. Sie sprühen nur so vor Geist und Witz und können mit ihren Geschichten bestens unterhalten. Mit ihrer offenen und charmanten Art erobern sie die Herzen im Sturm. Aber leider hört sich der Zwillinge-Mann auch selbst gerne reden – was auf die Dauer ziemlich anstrengend sein kann. Um gegen den Redeschwall und die Schlagfertigkeit anzukommen, muss man selbst rhetorisch schon einiges zu bieten haben! Schlagfertig, charmant, abenteuerlustig, spontan (es wichtigs Element) und leidenschaftlich. Passt gäu Maci.

Sys erschte Training het dr Marcello mit siebni im 1981 bim FCB absolviert. Är het ke Juniorenkategorie ussegloo und nach Erreichte vom Aktivauter isch dr Maci im Zwöi, mit sym italiänische fussbauversuchte Bluet, aus Schtammschpieler (Nummer 9 uf em Rügge) nümme wägzdänke gsy. Dr Schprung y die erschti Mannschaft het nid so rächt Gschtaut aagnoo, vermutlech, ou wüu är lut Horoskop y junge Johre angeri Flouse im Chopf het gha.

Im 1995 het's dr Cüzzu brueflech y d'Oschtschwyz verschlage. Bim SC Rüti Glarus het är sich fit ghaute. Im 1998 hets ihn a aune Hoor uf Basu gschriesse (sy Lieblingsstadt und sy Lieblingsverein). Ou dört isch är aktiv blybe, und zwar bim BCO Alemania 1919 Basel. Abetüürluschtig schteit obe, logisch het är sys Ggöferli wieder packt, zrugge zu de Wurzle uf Büre. Gschuttet het är im "Zwöi" und by de Seniore und de no Juniore trainiert. Im 2014 isch nach em ne Bänderriss no d'Hiobsbotschaft akuti Arthrose drzue cho, was glychbedütend isch gsy mit sym Karriereändi. Unger em Thomas Lauper het dr Marcello im Vorschtand mitgschaffet und y dr Saison 2018/19 und 2019/2020 erfougrych d'Juniore D trainiert.

Hüt isch dr Maci chley, mit Betonig uf chley, ruhiger worde. Syt 2019 Biel. Aus Leiter vom ne 6-chöpfige Team und aus Usschtelligsleiter isch Bouherre, Privatchunde, Architekete und Sanitärinstallatöre läse bim und lose uf sy fachmännisch Rat. Vorhär het är bekanntlecherwys (Schweiz. Fussballverband) y dr Technische Abteilig gschaffet.

schaffet är by dr SABAG in är im Beriich Sanitär tätig. Maci ihri Troumbäder us 13 Johr bim SFV

Dr Marcello beschicht nid nume dür sy Unterhautigswärt, är Schprachetalänt. Dütsch, Französisch und Italiänisch perfekt y Wort nahezue perfekt.

beschicht ou dür sys und Schrift und Änglisch

Syt UrzYTE isch dr Marcello Cucuzza Schpiuleiter bim FCB. Das heisst, är koordiniert mit Verbandsfunktionäre, Trainer, Gägner und Kreti und Pleti Schpiudate, suecht nach Ersatzdate, frogt noche, informiert dr Verband und aues drumherum, wo öppis z'säge het, oder meint är heig öppis z'säge. Das brucht Närke, das brucht Schlagfertigkeit (kes Problem by ihm) und das brucht Kommunikationsgeschick. Definitiv dr richtig Maa am richtige Ort.

Marcello, du bisch unverzichtbar!

Merci für di johrelang Ysatz bim FCB – grandios!

1
APR.

FC Büren a. A. (5.) - FC Grünstern (5.)

📅 Samstag, 1. April, 2023

🕒 14:00-16:00

📍 Lachen Büren aA, Büren a.A. - Hauptplatz

⌵ Mehr anzeigen

1
APR.

FC Aarberg a (Jun.D/9) - Team Häftli (Büren a. Aare) a (Jun.D/9)

📅 Samstag, 1. April, 2023

🕒 15:00-17:00

📍 Aarolina, Aarberg - Kräjeninsel

⌵ Mehr anzeigen

1
APR.

FC Büren a. A. (4.) - FC Orpund (4.)

📅 Samstag, 1. April, 2023

🕒 16:00-18:00

📍 Lachen Büren aA, Büren a.A. - Hauptplatz

⌵ Mehr anzeigen

3
APR.

Kalenderwoche 14 2023

📅 Montag, 3. April, 2023

🕒 Den ganzen Tag

⌵ Mehr anzeigen

Der Kalender auf unserer Homepage bietet umfassende Informationen über

- Alle Spiele der Teams des FC Büren an der Aare
- Alle Spiele der Mannschaften der Gruppierung, aktuell Team Häftli Jun. B und Jun. C
- Spieltage KiFu
- Anlässe
- Vorstandssitzungen
- Ordentliche und ausserordentliche Clubversammlungen und Generalversammlungen
- Vermietungen der Buvette
- Arbeiten externer Firmen auf dem Fussballplatz
- Wichtige Arbeiten Infrastruktur (Düngen, Aerifizieren, etc.)
- Feiertage

Die Spieldaten des Fussballverbandes werden von der offiziellen Homepage des FVBJ übernommen. Sämtliche Mutationen (Verschiebungen, Neuansetzungen, Absagen, Spielorte, etc.) sind also stets aktuell. Für alle anderen Informationen bin ich auf Dritte angewiesen. Daher also bei wichtigen Ereignissen und Termin- und Programmänderungen stets unseren FCB-Kalender im Auge behalten.

Es gilt nach wie vor, alle Mitglieder dürfen an unseren Kommunikationskanälen (Homepage, Matchprogramm, Facebook, Instagram) gerne mitmachen. Tipps, Wünsche, stichwortartige Infos für einen Bericht, Fotos oder eine Reportage werden mit grosser Begeisterung übernommen. Danke!

Wenn ein Verband lieber 90 000 Franken weniger hätte

Der Seeländische Fussballverband hat fast 100 000 Franken eingenommen, weil sich die Fussballspielerinnen und Fussballspieler immer unsportlicher verhalten. Der Präsident möchte sein Amt zur Verfügung stellen. Aber aus einem anderen Grund.

Daniel Martiny / Bieler Tagblatt vom 16.03.2023

Der Seeländische Fussballverband (SEFV) mit Sitz in Lyss ist einer der fünf Kreisverbände des Fussballverbandes Bern/Jura (FVBJ), der über 200 Vereine der Kantone Bern und Jura mit annähernd 3800 Mannschaften und fast 35 000 lizenzierten Spielerinnen und Spielern betreut. Zum zweiten Mal in Folge wissen die Seeländer eine ausgeglichene Bilanz mit einem kleinen Gewinn aus. SEFV-Präsident Achim Faul wurde im vergangenen Jahr in seinem Amt bestätigt. Faul, seit 1999 im Amt, kündigte jedoch an, spätestens im nächsten Jahr einen Nachfolger zu präsentieren. Er wird dann in seinem 25. Präsidialjahr stehen und möchte «endlich einem Jüngeren Platz machen».

Die positiven Finanzen haben allerdings einen wenig erfreulichen Grund. In Sachen Fairplay gibt es grosses Verbesserungspotenzial. Fast 90 000 Franken wurden letztes Jahr dadurch «erwirtschaftet», dass es viel mehr Bussen wegen Unsportlichkeiten, sprich gelben und roten Karten, hagelte. Es sind Mehreinnahmen, die nun teilweise wieder an die Klubs für andere Zwecke zurückerstattet werden. Weiterhin fehlt es dem Verband an Schiedsrichtern. Rund 20 Prozent weniger Spielleiter stehen zur Verfügung als noch vor der Pandemie. Dies ist darauf zurückzuführen, dass weniger Schiedsrichter-Kurse durchgeführt werden konnten. Die Rekrutierung von neuen Unparteiischen soll nun vorangetrieben werden.

Positiv ist beim SEFV, dass der Nachwuchs weiterhin optimal gefördert wird. Man sei mit dem Spielbetrieb und der Ausbildung der jungen Spieler auf dem richtigen Weg. Ebenfalls wichtig ist dem SEFV und dem FVBJ die Integration des Frauen-Fussballs. Dort soll auch in die Trainerausbildung investiert werden. Zudem wird angestrebt, mehr Frauen für offizielle Funktionen in den Verbänden zu gewinnen.

Eine Erfolgsmeldung im Frauen-fussball gibt es zur Transformation des FC Walperswil in den FC Biel Woman, die die Grundlage schuf, dass dieses Team weiterhin in der zweithöchsten Liga spielen kann.

Einen zusätzlichen Schub für den Frauen-Fussball würde die Vergabe der WM an die Schweiz geben. Den Finaltag des Berner Cups hat der FVBJ in diesem Jahr erstmals am Pfingstwochenende terminiert. Die nächste Delegiertenversammlung des Seeländischen Fussballverbands findet am Montag, 11. März 2024, erneut in Brügg statt.

An der 102. Delegiertenversammlung des Seeländischen Fussballverbandes haben für den FC Büren an der Aare die Herren Willy Rüttimann und Markus Birkhofer teilgenommen.

TRAKTANDEN

1. Appell durch Unterzeichnung der Präsenzliste
2. Wahl der Stimmenzähler
3. Abnahme der Jahresberichte
4. Beschlussfassung über Anträge der Vereine und Vorstand
5. Beschlussfassung über das Budget 2023
6. Ehrungen
7. Bestimmung des Datums der DV 2024 (14. März 2024)
8. Verschiedenes

Informationen aus dem Verein

Unsere Junioren und Aktiven haben beim Sponsorenlauf zugunsten der Sanierung unserer Garderobe einen ansehnlichen Batzen generiert. Seitdem herrscht Funkstille.

Da werden Fragen laut, wie:

- Wo ist das Konzept?
- Wo bleibt denn das Gerüst?
- Warum kommt kein Aufgebot zur Mitarbeit?

Liebe Leute, macht euch keine Sorgen. Das Konzept steht und das Aufgebot zur Mitarbeit kommt rechtzeitig durch unsere Social Media-Kanäle auf dein Handy – versprochen.

Marco Kocher, unser Chef Infrastruktur, weilt bis ca. Ende April in Sursee an der Weiterbildung zum Bauführer. Und ohne Chef geht gar nichts. Sobald Marco die Weiterbildung abgeschlossen hat, kümmert er sich um die Detailplanung. Daher üben wir uns noch in Geduld. Ein Umbau während dem laufenden Betrieb ist nicht sinnvoll, daher ist mit dem Baubeginn erst im Herbst zu rechnen.



Torhütertraining für Junioren und Aktive



Der FC Büren an der Aare hat wieder einen Torhütertrainer und, man stelle sich vor, sogar einen Assistenten.

Mikael Stauffer, Torhütertrainer

Adrian Steinbacher, Torhütertrainer-Assistent

Das Training wird ab sofort aufgenommen. Es ist wie folgt geregelt:

Aktive:	jeweils Dienstag	19:00 – 20:30 Uhr
Junioren:	jeweils Donnerstag	18:00 – 19:30 Uhr

Die Torhütertrainer werden an den Kursen des SFV teilnehmen, um für die anspruchsvolle Aufgabe gewappnet zu sein.

Bei dieser Gelegenheit wollen wir wieder mal darauf aufmerksam machen, dass der FCB

Torhüter

für die Aktiven sucht.



Mikael Stauffer wird aus gesundheitlichen Gründen per Ende Saison seine aktive Laufbahn beim FCB beenden.

Häb sorg Miggu!

Junioren

Angestachelt durch den Bericht über die Delegiertenversammlung des SEFV habe ich mich mal auf der Homepage schlau gemacht. Dabei sind mir bei Durchsicht der Teams Seeland etliche Namen aufgefallen, welche unseren Verein vertreten.

Team Seeland Stützpunkt Jungs E-11

 <p>Lukas Berger Spieler(in)</p>	 <p>Noe Sutter Spieler(in)</p>	 <p>Julien Ruchti Spieler(in)</p>	 <p>Raphael Bigler Spieler(in)</p>
Jahrgang 2012 Aktueller Verein FC Büren a.A.	Jahrgang 2013 Aktueller Verein FC Büren a.A.	Jahrgang 2012 Aktueller Verein FC Büren a.A.	Jahrgang 2012 Aktueller Verein FC Büren a.A.

Bei den Teams FE-12 (Jahrgang 2011, 2012) und FE-13 (Jahrgang 2009, 2010) habe ich mich gewundert, dass unser Verein nicht vertreten ist. Was da wohl der Grund sein kann? Gemäss Juniorenobmann Joël Scheidegger werden demnächst 5 Jungs FE-13 in das sog. Rekrutierungstraining geschickt. Die Trainingsleistungen entscheiden dann über die Möglichkeit einer Aufnahme in den Talentschuppen. Schlussendlich bleibt es dann den Eltern und dem Spielern überlassen, ob der Aufwand (zusätzliche Trainings und Spiele und die An- und Rückreise) in Kauf genommen werden soll. Wir halten unsere Leser auf dem Laufenden.

Bei Stützpunkt Mädchen RA-13, U14 Mädchen und U-16 Mädchen sind wir aus logischen Gründen nicht vertreten, weil der FCB seit der Auflösung im Jahre 2008 keine aktive Frauenmannschaft mehr an die Meisterschaft schicken kann. Aktuell spielen 3 Mädchen zusammen mit den Jungs aktiv Fussball im FCB. Vielleicht würde eine Aktion unter der Bevölkerung und/oder der Schule das Ungleichgewicht zwischen den Geschlechtern aufpolieren. Mädchen, welche sich mit dem Gedanken befassen, mit dem Fussballspielen anzufangen, sind jederzeit gerne zu Probetrainings eingeladen. Joël Scheidegger oder die entsprechenden Juniorentrainer geben sehr gerne Auskunft (siehe Kontaktdaten FCB auf der 2. Seite).



Ebenfalls auf der Seite des SEFV ist mir ein bekanntes Gesicht aufgefallen – Lorenz Meile. Er amtiert im SEFV als Assistententrainer FE-12.

Vom 27.10.1990 bis 30.01.1997 gehörte Lorenz der Juniorenbewegung des FCB an. Es folgten die Stationen FC Biel, FC Orpund, SV Lyss und vom 20.07.2005 – bis Ende Saison 2013/14 spielte Lorenz Meile wieder in Büren als wichtige Stütze im Team der 1. Mannschaft. Er erlebte die Aufstiegsstufe des FCB in die 3. Liga 1. Stärkeklasse und ebenfalls den Aufstieg in die 2. Liga regional. Von ihm stammt der jeweils vor Matchbeginn geäusserte markige Spruch, "11 Deutsche müsst ihr sein". Geholfen hat's alleweil. Nach dem Aufstieg in die 2. Liga trat Lorenz Meile kürzer und spielte künftig im "Zwöi" und bei den Senioren



Wir schicken einen Gruss nach Lyss!

Matchzeit

Heimspiele auf dem Sportplatz Lachen



FC Büren an der Aare vs FC Täuffelen

Samstag, 22. April 2023, 16:00 Uhr
Meisterschaft 4. Liga

Vorspiel:

10:00 Uhr: Turnier Junioren E

14:00 Uhr: FCB 5. Liga - SC Rütli b. Büren

Matchballspender:

Artmaler GmbH, Solothurnstr. 81, Grenchen

SBS, Bütikofer Sanitär GmbH, Hübeliweg 12, Suberg

SPORTSOUTLET!
best price for you
FACTORY!
TEAMSPORT SEELAND

IPS
Gebäudetechnik

KalkMaster
Das Abo für weiches Wasser

SPAR
Weibel - Passion for Food.



Ä Portion Tradition.

Herzlich willkommen auf dem Lachen liebe Fussballfreunde

Der FC Büren an der Aare begrüsst Spieler und Staff des FC Radelfingen, den Spielleiter und unsere Matchbesucher ganz herzlich auf dem Fussballplatz Lachen. Wir wünschen Ihnen einen angenehmen Aufenthalt und freuen uns, Sie als Gast bei uns zu haben!

Herzlichen Dank an unsere Matchballspender:



Artmaler GmbH

Andreas Uebelhart
Solothurnstrasse 81
2540 Grenchen

+41 32 652 13 16
info@artmaler.ch
artmaler.ch



SBS Bütikofer Sanitär GmbH

Samuel Bütikofer
Hübeliweg 12
3262 Suberg

+41 78 616 45 68
info@sanitaergmbh.ch
sanitaergmbh.ch



IPS Gebäudetechnik AG

Zikadenweg 7
3006 Bern

+41 31 332 30 50
info@ips-gebaeudetechnik.ch
ips-gebaeudetechnik.ch



Kalkmaster

Atlis AG
Schlössliweg 4
4500 Solothurn

Das Abo gegen Kalk
+41 32 628 28 00
info@atlis.ch
kalkmaster.ch



ATLIS AG
Schlössliweg 4
4500 Solothurn
+41 32 628 28 00



Weibel – Passion for Food
Partnersponsor

SPAR Supermarkt
Weibel Passion for Food
3294 Büren an der Aare
+41 32 351 34 76



Ä Portion Tradition.
Hauptsponsor

BIGLER AG
Fleischwaren
3294 Büren an der Aare
+41 32 352 00 00



4. LIGA - GRUPPE 7											
1.	FC Büren a. A.	14	9	3	2	(42)	39	:	17	+22	30
2.	CS Lecce a	14	9	1	4	(17)	49	:	24	+25	28
3.	SV Port	14	8	3	3	(18)	31	:	28	+3	27
4.	SC Radelfingen	14	8	2	4	(31)	46	:	22	+24	26
5.	FC Walperswil	14	8	2	4	(31)	34	:	27	+7	26
6.	SC Aegerten Brügg	14	7	1	6	(34)	41	:	35	+6	22
7.	FC Orpund	14	5	5	4	(32)	21	:	18	+3	20
8.	Team Ins / Müntschemier	14	6	2	6	(44)	25	:	18	+7	20
9.	SV Lyss	14	3	6	5	(28)	22	:	31	-9	15
10.	FC Aarberg b	14	4	2	8	(37)	15	:	31	-16	14
11.	FC Täuffelen	14	0	5	9	(13)	17	:	41	-24	5
12.	FC Nidau	14	0	2	12	(20)	12	:	60	-48	2

Lasst euch von der Tabelle nicht täuschen. So harmlos wie es der Tabellenrang haben will, sind die Jungs der zweiten Mannschaft des FC Täuffelen nicht. Beweise gefälligst? In der Rückrunde ein 1:1 im Nachholspiel zuhause gegen Port (19.04.2023), 3:3 gegen das aufstrebende Aegerten-Brügg (am 15.04.2023 zuhause) und in Radelfingen "nur" 3:0 verloren. Das nur bezieht sich auf die Tatsache, dass etliche Teams der Spitzengruppe auf der Au alt ausgesehen haben (Walperswil 3:0, Port 5:0). Lässt man die Resultate Revue passieren, wird offensichtlich, dass bei etlichen Spielen mit Unterstützung von Fortuna ein Dreier möglich gewesen wäre. So hat man halt knapp verloren, oder musste sich mit einem Punkt begnügen. Auffällig ist, dass gegen die sog. besseren Teams durchwegs knappe Resultate erzielt wurden (Radelfingen, Aegerten-Brügg, Walperswil, Orpund, etc.). Einzig Ins/Müntschemier (5:1), der FCB (6:1), Lecce (1:4) und Port (4:0) konnten in der Vorrunde scheinbar problemlos punkten. In der Torschützenliste glänzt einzig Nicola Thomi mit 4 Treffern.

Ist der FC Täuffelen zu brav? Diese Frage muss man sich stellen, konsultiert man die Strafpunkte. Mit ganzen 13 Pünktchen stehen sie zu Buche. Gegen unsere bösen Buben (39) sind das Waisenknaben. Liegt da der Wurm drin? Fehlt die Aggressivität? Wir wissen es nicht. -> weiter auf Seite 7

Positive Energie nutzen

Büren hat ein Hoch. Seit 7 Partien hat der FCB nicht mehr verloren. Der letzte Nuller datiert vom 5. Oktober gegen den SV Port, wo man unsäglich 3 Punkte buchstäblich verschenkt hat. Ig überchume jitz no Bibali am F..., wenn ig dra danke. Wenn wir uns schon am Ärgern sind, zählen wir die zwei unnötigen Unentschieden auch noch auf. In Müntschemier gelang es nicht, ab der 77. Minute gegen 10 Mann zu reüssieren, schlussendlich musste man über das ergatterte Pünktchen froh sein. In einem emotionslosen Spiel gegen den SV Lyss trennte man sich 0:0. Aber – und das erfreut unser FCB-Herz – diese Zeiten sind nun vorbei. Am letzten Samstag, mit einem über die Haarspitzen aus motivierten Luca Lauper, zeigte die Mannschaft ihr wahres Potenzial und überzeugte durch Willen und Spielfreude. Eben, die positive Energie und die gütige Mithilfe der anderen Teams dankend annehmen und noch einen draufsetzen.

Gute Besserung!

Auf der Facebookseite des FC Täuffelen ist zu lesen, dass sich Dardan Selmanaj im Training schwer verletzt hat. Wir wünschen gute Besserung und bedauern, dass Dardan in Büren nicht mittun kann.

Da habe ich wohl ein Eigentor geschossen.

Im Matchprogramm gegen Orpund stand geschrieben: *"FCB mit dürftiger Vorbereitung? Gerade mal ein Trainingsspiel hat der FCB in der Vorbereitungsphase absolviert."*

Ich habe mich eines Besseren belehren lassen müssen. Slobodan Pranjic hat das Vorbereitungsprogramm vorbildlich dosiert und die Spannung auf den Rückrundenstart perfekt getimt. Man hat einfach nie aus- gelernt.

Wir wünschen beiden Teams ein gutes Spiel und drücken unserem FCB die Daumen.

Hopp FCB!



Luca Lauper, dreifacher Torschütze gegen den SC Radelfingen

Näbegrüsch uf em Lachen 1. Akt

Näbscht em Matchprogramm isch mi Abteilig no zueschtändig für d'Matchplakat, d'Matchbrichte wenn ig drzue chume, Pflüg vor Homepage, Fotos vo de Schpiu, Portraits und Mannschaftsfotos und ferner no die linggi Hand Gottes, äh nei die linggi Hand vom Willy Rüttimann.

Die zwöiti Passion findet dusse schtatt, dr Platzwart. Wenn me so vii Schtunde uf em Lache verbringt, de het me nid nume eitel Sonnenschein, blaue Himmu, d'Vögeli wo jubiliere und e schöne saftig grüne Rase, wo di dran chasch ergötze. Do ghöre ou vii Näbegrüsch drzue, wo bedinge, dass kes Fynöggeli darfsch sy, nid grad zur Schrotflinte gryfsch, wenn dir öppis nid passt oder nid gfaut, obwou's di juckt a aune Egge und Ände.

Hundelis und ihri Bedürfnis und ihri ignorante Herrchen

Söttigi Vorkomnis gits gäng und die beschäftige eim no denn, wenn me scho lang deheim im Näscht liegt. Eis wott ig do zum Beschte gäh. Die Gschicht isch nid so spannend wie dr Rugelimugger, sie isch fieser, heimtückischer und schtinkt zum Himu. Ig muess chley ushole. Es het uf em Damm vii Frauchen und Herrchen, wo mit em Hundeli oder de Hundelis gö go schpaziere, damit sie (d'Hüng) es gwüsses Gschäft chöi verrichte. So wyt so guet. Frauchen und Herrchen und ig hey üs arrangiert, mir riese beid Syte d'Hang y d'Luft und grüesse üs reschpäktvou oder mir bääge enang es stimmigvous "guete Morge" oder "schöne Nomittag" übere Platz zue. Mi kennt sich haut und das isch guet so und git Reschpäkt. Ds Hundeli macht ds Gschäft, ds Frauchen oder Herrchen nimmt ds Seckli, rümpft d'Nase, ine mit däm Ding und düre isch dä Schpuk. E normale Vorgang. So wyt so guet. Wie bi auem im Läbe gits ou by de Hundehauter angery Hautertüpe, auso zwe Syte.

Syt langem isch im Beriich Houptplatz öschtleche Teil vom Schtägli by dr Birke bis zum Parkplatz füre, mängisch im Sächzähler, mängisch im Füfer, oder hinger em Gou düre, e schtinkende Hundehufe zgfinge. Us däm Frömdhüfele het sich es regurächts Chatz und Muus, reschpäktive Hung- und Platzwortschpiu entwickelt. Gseht die nid schiessendi Fraktion (ds Herrchen), dass ig uf em Lache by, wird umkehrt u dr schiessend Teil vom Päärli lot am Schtörefried (das bi ig) es paar bösi wuff oder wau wau um d'Ohre, dr letscht Akt isch gschriebe. Für üs vom FC scho, aber wüu dä Schpaziergang jo muess e beschtimte Zwäck erfüue, muess haut de e angere Bitz Land dr Gring häre ha. Wenn ig nid uf em Lachen bi, de isch es de passiert. Das böse Hundeli leit sys Präsäntli uf e Platz und ds Herrchen muess nid d'Nase rümpfe, wüu dä mit em deponiere vo de Exkremänt jo elegant glöst isch - für d'Gägesyte. Jitz chume ig wieder is Schpiu. Jitz heisst's ufasse, d'Nase i d'Luft schteue, d'Ouge usfahre und das stinkende Etwas lokalisere und potzwoumäu, nid öppe no drytschape oder mit em Mähjer dryfahe, das rächt sich de dopplet. Wüu nach dr Büetz, wärde de no d'Maschine und Grätschafte putzt, das wär de die zwöiti Begägnig der stinkenden Art und das bruchts definitiv nid ou no.

Nid wyt vo däm Birkli, reschpektive vo däm Beriich, wo die unghoblete Vorfäu passiere, hets e Robidog. Zur Erklärig a die Person, wo sich Hundehauter nennt, das isch ke Briefchaschte oder e Waurne, dört ghöre d'Gschäftli vo dim Hundeli dry. Aber de vorhär no es Seckli näh, mit dr Hang dry und süüferli ds Hüfeli ufläse, ds Seckli umschtüpe, nächhär machsch es Chnüppeli oder zwöi und schwupp, y Chaschte yneloo. Gut gmacht! Gsehsch, es isch gar nid so schwär!



Näbegrüsch uf em Lache 2. Akt

Dr FCB gseht sich jo konfrontiert mit em ne dreischte Zytgenoss, wo für syni chaute Füess oder sys blutte Fleisch e Rohstoff brucht, wo ihm ds Läbe aagnähmer gschtaltet oder sy Gaumenfröid beriicheret. Otto Normalverbraucher tuet heize oder leit Bettsocke a und geit is Näscht und zur Zuebereitig vom Fleisch gits bekannterwys etwelchi Müglicheite, das ds Plätzli oder ds Würschtli schmackhaft zuebereitet Fröid macht. Merksch scho, was jitz chunnt? No nid ganz? Eh jo, dr...

Rugelimugger – Teil 3(Hochdeutsch = Rundholzdieb)

U wieder het är zuegschlage, het sy Sattuschlepper flott gmacht und isch sich nid z'schad gsy, Schtrapaze uf sech z'näh. Die dumme Cheibe vom FC hei jo gäng chley Houz vor em Huus. Gäbigi Schittli sys, fachmännisch uf d'Länge vo 33 cm gschnitte, guet ustrochnet und handlech bim ylade und byegele. Und einisch meh luegt dr FC y d'Röhre. Wie mir vo bescht orientierter Syte vernoh hei, isch ou by dr Fischerhütte e Rugelimugger am Wärch gsy. Organisierts Verbräche, d'Houzmafia, Cosa Nostra oder gar e Familiekän? Nüt vo däm auem, pfyffe d'Vögeli vo de Böum. Nid so wyt sueche, chley überlege u kombiniere – aber de nid z'lang, das git Gringweh, und eventuell geit dir de es Liechtli uf.

Ds Bygeli gseht aktuell ganz dürftig us. Zyt, dass dr FC wider e Bschtellig macht, mir wei no nid, dass dä arm Tüüfu no a Ranz früürt oder sys Plätzli rou muess abewürge. Auso Infraschtrukturschef oder Büvetteschef gäh die Bschtellig uf, heit es Härz für z'organisierte Verbräche.

Es isch nümme so luschtig, wie am Aafang und es wird zur Gwohneit. Das chunnt so wyt, dass mir ihn zu üsne Schtammchunde zeue und änds Johr mit em ne Präsäntli (chöi jo eis näh vo zwe Syte wyterobe) für die aagnähmi Zämearbeit bedanke.



Die erfougrychi Egitte uf em Merci-Tüürli nach em Match gäge Radufinge

Portrait Ruben Dos Santos



Zwillinge sind kleine Chaoten, welche die Abwechslung und immer wieder neue Aufregung brauchen. Still dasitzen und nichts tun gleicht einer Strafe und ist schlichtweg unmöglich, denn der Zwilling ist viel zu aktiv. Schnell, schnell, heisst es immer. Manchmal eben auch zu schnell und so ist das Sternzeichen Zwilling besonders stressanfällig und ungeduldig. Er will alles haben und am besten sofort.

Ruben Do Santos ist Zwilling. Geboren am 20. Juni 1996 im Spital Interlaken und wohnhaft gewesen in Grindelwald, zügelte die Familie Dos Santos 3 Jahre später nach Büren an der Aare.

176 cm gross, 70 Kilo schwer und braune Augen. Das ist unsere Maschine in der Innenverteidigung und mehrheitlich letzter Mann und öfters als ihm lieb ist Retter in höchster Not. Ruben ist sehr schnell, technisch versiert und mutig in den Zweikämpfen. Galoppiert mit Ihm das Temperament nicht durch, ist er auf seinem Posten eine Lebensversicherung. Seine Ungeduld und Impulsivität können ihm aber zum Verhängnis werden, so ist Ruben bei der Verteilung von gelben oder roten Karten meist nicht weit weg. Zu seiner Verteidigung sei angefügt, dass er als letzter Mann öfters mal im Rampenlicht steht.

Francesinha ist Rubens Lieblingsessen. Francesinha (Deutsch: kleine Französin) ist ein portugiesisches Sandwiches. Es besteht aus Toastbrot, Kochschinken, Linguiça und gebratenem Rindfleisch. Es wird mit geschmolzenem Käse, einem Ei sowie einer heissen, typischerweise dickflüssigen Sauce aus Tomaten, Bier und Senf übergossen und soll himmlisch sein, aber auch schwer im Magen liegen. Ruben – vor einem Spiel, Finger weg! → weiter Seite 21

Portrait Ruben Dos Santos (2)

Pizza und Lasagne stehen ebenfalls auf seiner Favoritenliste und jetzt kommts, Aromat! Er würzt fast alles mit Aromat und schwenkt dann die ganze Sache mit seinen Lieblingsgetränken Bier und Wasser runter. Er sagt über sich: "Ich kann gut Gemüse schneiden und Bier trinken, aber wenn es ums Kochen geht, bin ich mit meinem Latein am Ende".

Der gelernte Maler (Lehre bei Kiefer Roten AG in Lyss) liebt Fussball über alles und interessiert sich allgemein für Sport. Ausser einem Abstecher nach Solothurn (2010 bis 2012) ist Ruben seit den Pampers Mitglied beim FCB. Im 17. Lebensjahr schaffte das Riesentalent den Sprung in die erste Mannschaft und ist seit dem aus dem Kader nicht mehr wegzudenken. Luis Figo ist sein Lieblingsfussballer und Mario-Kart sein Lieblingsgame.

Wo stehst du sportlich in 5 Jahren Ruben? "Ich hoffe immer noch in der 1. Mannschaft des FCB" kommt prompt als Antwort. Am FCB mag er besonders die vielen Freundschaften, welche er schliessen durfte. Nicht ganz glücklich an der heutigen Situation auf dem Lachen macht ihm der Trainingsplatz "Wir als Team wünschen uns einen ebeneren Platz." Ruben, dein Wunsch sei uns Befehl. Wir werden den Vorstand mit deinem Wunsch konfrontieren. An Büren mag er besonders die Aussicht, die Aare und die Rückzugsmöglichkeiten, wo er die Ruhe geniessen kann. An dieser Stelle möchte sich Ruben bei allen Fans bedanken. Bei jedem Wetter, ob auf dem Lachen oder auswärts, kann die Mannschaft auf Unterstützung zählen.

In den Ausgang geht Ruben am liebsten ins Piccadilly Pub. Und welche fünf Gegenstände nimmst du mit auf eine einsame Insel? "Einen Fussball, die Badehosen, eine Sonnenbrille, das Handy und eine Machete!" Da ging aus meiner Sicht ein wichtiger Gegenstand vergessen Ruben. Was könnte das sein? Das Aromat!

Noch was Sentimentales zum Abschluss. Die grössten kleinen Freuden des Alltags sind für Ruben, wenn ich meine Freundin sehe und wenn am Morgen, wenn ich aufstehe, die Sonne scheint.

Schön bisch bi üs Ruben, unverzichtbar uf und näbem Platz!



Ruben in den Junioren E (vorne Junioren F) im 2005

Rasenaufnahmegerät

Zur Aufnahme des Schnittgutes besitzt der FCB eine Rasenkehrmaschine mit Geburtsdatum 1994. Mit fortschreitendem Alter und Gebrauch werden die Verschleissteile immer anfälliger. Der Antrieb der Bürsten über die vordere Achse ist eine speziell brisante Stelle. Beim Fahren von Rädern (Kehren auf die nächste Bahn) wirken grosse Kräfte auf die Zahnscheibe, und tatsächlich ist dieses Teil in die Brüche gegangen. Beim Lieferanten hat man dem FCB mit Bedauern mitgeteilt, dass dieses Ersatzteil nicht mehr lieferbar sei.

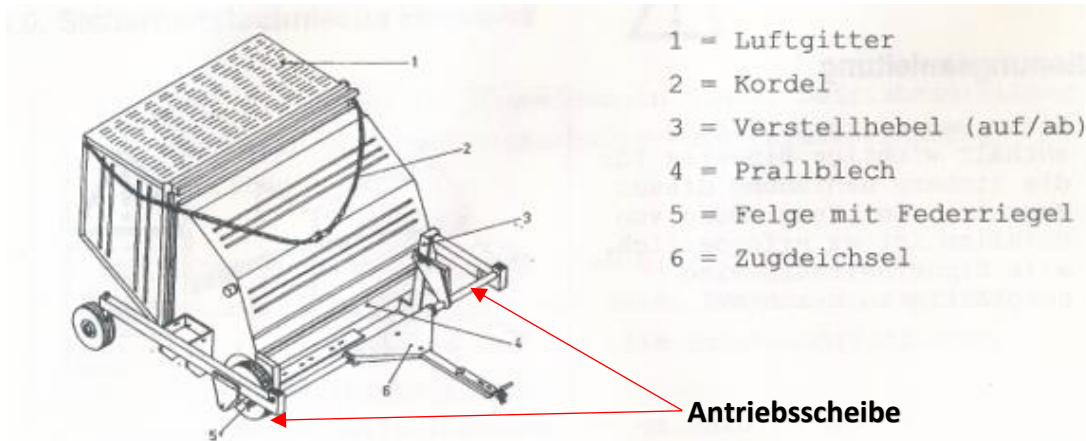

Was tun? Die Kosten für die Herstellung mit der entsprechenden Verzahnung hätte unser Budget massiv gesprengt und ein neues Rasenaufnahmegerät kam zum vornherein nicht in Frage. Seit der Anschaffung des Striegels, ist das Rasenaufnahmegerät zum unverzichtbaren Gerät geworden. Mit ihm wird der entfernte Filz aufgenommen und der Rasen kann wieder atmen.

Der Geschäftsführer der einheimischen Firma GRIBI 3D Druck, Laurent Gribi, bot uns seine Hilfe an. Aus dem eingescannten defekten Teil entstand eine dreidimensionale Zeichnung. Anhand der Vorgaben aus der Zeichnung konnte mit dem 3D-Drucker das Ersatzteil gefertigt werden.

Nun läuft das Gerät wieder wie am Schnürchen und hält den Extrembelastungen stand. Wir danken Laurent Gribi erstens für die schnelle Lösung und ganz speziellen Dank für die Dienstleistung zum Nulltarif.

Kein Ersatzteil mehr lieferbar? - Gribi 3D Druck kann dir weiterhelfen!

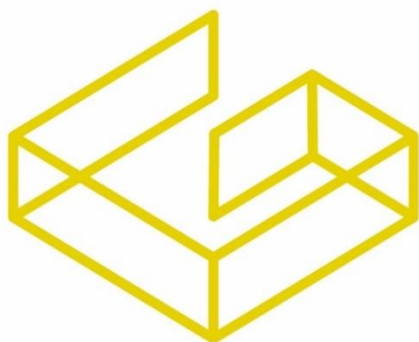

GRIBI
3D Druck

Gribi 3D Druck GmbH

Industriestrasse 3 CH-3294 Büren an Aare Tel. +41 032 353 11 37
hallo@gribi3ddruck.ch

Der FCB im Höhenflug

Luca Lauper in bestechender Form brilliert mit einem Dreierpack!

FC Büren an der Aare - SC Radelfingen 5:2 (4:2)

Sportplatz Lachen, 15. April 2023, 16:00 Uhr

Meisterschaft 3. Liga

Käser - Hänzi (46' Pranjic) - Schläfli - Dos Santos - Tüscher - Schneider - Meier (78' Bärtschi) - Schuler - Eggenberger (84' Murad) - Lauper (75' Lerch) - Bigler (70' Kubacki) - Stauffer (Ersatz)

Tore:

05' 1:0 Luca Lauper

13' 2:0 Luca Lauper

14' 3:0 Nick Eggenberger

17' 3:1 Hübscher

31' 4:1 Manuel Bigler

31' 4:2 Bähler (Penalty)

65' 5:2 Luca Lauper

Mit dem Nachholspiel vom Mittwoch in Nidau, startete der FCB in eine erfolgreiche Woche mit 6 Punkten aus zwei Begegnungen. Bei garstigen Wetterbedingungen, gäng chley Räge und chüeu, haben die Jungs um Slobodan Pranjic dem FC Nidau, nach kurzen Startschwierigkeiten, schlussendlich keine Chance gelassen. 4:0 lautete das Verdikt. Schneider, Meier, Schuler und Kubacki sorgten für die Tore. Mit dem nicht gegebenen Tor des Schiedsrichters und den unzähligen verpassten Chancen wäre ein Stängeli möglich gewesen.

Im Vorspiel zum so wichtigen Spiel gegen den SC Radelfingen verpasste das "Zwöi" gegen den FC Mett einen möglichen Dreier. Die verpassten Chancen der ersten Halbzeit rächten sich. Schlussendlich musste sich Gianluigi Maffeo mit dem 1:1 zufriedengeben.

1. Halbzeit

Büren startete furios und zeigte dem in der Spitzengruppe klassierten Gast aus Radelfingen (Trainer: Lars Stuber), wer hier der Hausherr ist. Nach 15 Sekunden schießt Fabian Schuler knapp über das Tor. In der 4. Minute setzt Luca Lauper die erste Duftmarke. Sein Schuss kann der Gästetorhüter noch parieren. Eine Minute später lässt ihm Luca Lauper nicht den Hauch einer Chance. Auf Pass von Manuel Bigler topft Luca Lauper zur Führung ein. Das ist mal ein Anfang, Gas geben und dem Gegner den Schneid abkaufen. So muss es sein, so wünschen wir uns den weiteren Verlauf der Rückrunde.

Das Kollektiv beim FCB stimmt, der Ball läuft. Bereits in der 8. Minute prüft Luca Lauper erneut den Gästekeeper, der daraus resultierende Eckball bringt nichts ein. Eine Minute später steht der Teufelskerl Lauper, lanciert von Nick Eggenberger, wieder vor dem gegnerischen Tor. Sein Schuss kann der Torhüter entschärfen. Wir stehen in der 13. Minute, na klar ist es wieder Lauper - päng - 2:0. Und weil es so schön ist und im Moment rund läuft, lässt sich Nick Eggenberger auch nicht zweimal bitten. Auf Pass von Men Meier erzielt er das 3:0. Das lässt sich Radelfingen, lauthals angepeitscht von Trainer Lars Stuber, nicht bieten. Aus 16 Metern erzielt Hübscher den Anschlusstreffer. Jetzt nur nicht leichtsinnig werden und sich die Butter vom Brot nehmen lassen.

Radelfingen geht nun gestärkt und mit mehr Selbstvertrauen ans Werk. Der aufmerksame und wieder genesene Simon Käser entschärft einen strammen Schuss zur Ecke (22. Minute). Der FCB, spielbestimmend aber nicht mehr mit der Dominanz der Startviertelstunde, lässt dem Gegner nun mehr Spielraum. Aus einem Gerangel im Sechzehner liegt plötzlich ein Gegner am Boden. Der Schiedsrichter zeigt unmissverständlich auf den Punkt. 31. Minute, Bähler erzielt mittels Penalty das 3:2. Praktisch im Gegenzug, es ist die gleiche Minute, köpft Manuel Bigler auf einen Eckstoss von Nick Eggenberger gekonnt zum 4:2 ein.

Mit wenigen Abstrichen hat der FCB eine reife Leistung gezeigt und durch Homogenität überzeugt. Die Pausenführung hätte um ein bis zwei Tore höher ausfallen können. Aber was nicht ist, kann ja noch werden.

2. Halbzeit

Die zweite Halbzeit ist knapp 4 Minuten alt und Luca Lauper setzt erneut ein starkes Zeichen. Nach einem Sololauf scheitert er am Gehäuse. Büren nimmt nun das Heft wieder in die Hand und überzeugt mit Kampfgeist und Spielfreude. Die Uhr, leider nicht die lang ersehnte Stadionuhr, zeigt die 60. Minute. Fabian Schuler, omnipräsent und zweikampfstark, setzt nach einem Doppelpass mit Nick Eggenberger den Ball aus 3 Metern an den Pfosten. Das Pech bleibt ihm treu. Fünf Minuten später lanciert Fabian Schuler Luca Lauper massgenau, dieser zieht unaufhaltsam los und schiebt zum 5:2 (65. Minute) ein. Die Vorentscheidung?

Der FCB spielt die restliche Spielzeit souverän runter und läuft nie Gefahr, das Spiel noch aus der Hand zu geben. Fabian Schuler, der mittlerweile eingewechselte Thomas Lerch und Denis Schneider lassen weitere Chancen liegen.



Men Meier in ungewohnter Stellung (Foto Stefan Kubacki)

2005 - mit viii bekannte und no aktive Gsichter!



Junioren E und F



Ju
Junioren D

25. 6. Mai 2023 FCB – FC Walperswil

Matchzeitung

Heimspiele auf dem Sportplatz Lachen



FC Büren an der Aare vs. FC Walperswil

Samstag, 6. Mai 2023, 16:00 Uhr

Meisterschaft 4. Liga

Vorspiele:

12:00 Uhr: Jun. D/9 FCB - FC Bözingen34

14:00 Uhr: FCB 5. Liga - FC Drina

Matchballspender:

Baronello GmbH, Gipser/Maler, Murtenstr. 74, Biel

Hugi Pro Sport GmbH, Wislerenweg 6, Büren a/A

Trio Bölimaa, Lyss

SPORTSOUTLET
best price for you
FACTORY
TEAMSPORT SEELAND

IPS
Gebäudetechnik

KalkMaster
Das Abo für weiches Wasser

SPAR
Weibel - Passion for Food



Ä Portion Tradition.

Herzlich willkommen auf dem Lachen liebe Fussballfreunde

Der FC Büren an der Aare begrüsst Spieler und Staff des FC Walperswil, den Spielleiter und unsere Matchbesucher ganz herzlich auf dem Fussballplatz Lachen. Wir wünschen Ihnen einen angenehmen Aufenthalt und freuen uns, Sie als Gast bei uns zu haben!

Herzlichen Dank an unsere Matchballspender:



Baronello GmbH

Gipser/Maler
Murtenstrasse 74
2503 Biel

+41 32 322 45 05
info@baronello.ch
baronello.ch



Hugi Pro Sport GmbH

Stephan Hugi
Kanalstrasse 48
3294 Büren an der Aare

+41 79 439 73 93
info@hugiproport.ch
hugiproport.ch

Trio Bölimaa, Lyss



IPS Gebäudetechnik AG

Zikadenweg 7
3006 Bern

+41 31 332 30 50
info@ips-gebaeudetechnik.ch
ips-gebaeudetechnik.ch



Kalkmaster

Atlis AG
Schlössliweg 4
4500 Solothurn

Das Abo gegen Kalk
+41 32 628 28 00
info@atlis.ch
kalkmaster.ch



Juniorensponsor

ATLIS AG
Schlössliweg 4
4500 Solothurn



*Weibel – Passion for Food
Partnersponsor*

SPAR Supermarkt
Weibel Passion for Food
3294 Büren an der Aare



*Ä Portion Tradition.
Hauptsponsor*

BIGLER AG
Fleischwaren
3294 Büren an der Aare



4. LIGA - GRUPPE 7

1.	CS Lecce a	16	10	2	4	(18)	54	:	28	+26	32
2.	FC Büren a. A.	16	9	4	3	(45)	43	:	22	+21	31
3.	SV Port	16	8	5	3	(21)	33	:	30	+3	29
4.	FC Walperswil	16	8	4	4	(32)	34	:	27	+7	28
5.	SC Radelfingen	16	8	4	4	(37)	49	:	25	+24	28
6.	SC Aegerten Brügg	16	8	2	6	(36)	51	:	39	+12	26
7.	Team Ins / Müntschemier	16	6	4	6	(44)	32	:	25	+7	22
8.	FC Orpund	16	5	6	5	(32)	23	:	21	+2	21
9.	FC Aarberg b	16	5	3	8	(37)	21	:	36	-15	18
10.	SV Lyss	16	3	7	6	(32)	23	:	38	-15	16
11.	FC Täuffelen	16	0	7	9	(15)	23	:	47	-24	7
12.	FC Nidau	16	0	4	12	(21)	16	:	64	-48	4

E houprige Schtart vo Walperswil y d'Meischterschaft

Wär Walperswil nid so houprig y d'Saison gschartet, wär weiss? 3:3 gäge Lyss, 2:1 in Orpund verlore, Nidau 4:1 gschlage, 3:0 in Radelfingen verlore, usgrächnet üse FCB 2:0 gschlage, in Biel gäge Lecce 4:2 verlore und nächhär 7 Schpiu hingerenang nümme verlore bi eim Unentschiede. E Niederlag gäge Ins/Müntschemier (2:0), es magers 0:0 in Nidau und z'letscht es beachtlechs 0:0 in Radelfingen.

Chame dr Torschützelichte Gloube schänke, isch y däm Team jede Schpieler fähig, ds Runde is Viereggige z'versorge. Joël Wälti 6 Gou, Dion Dulaj (5), Daniel Petric und Mike Maurer (je 3), die räschtleche 17 Gou teile sich es paar Schpieler uf. Das schpricht für e gueti Homogenität im Team und kämpferisch isch es jo eh eini vo de bessere Egippe. → weiter auf Seite 7

Het Walperswil e Schwechi?

We me bim Gägner e Schwechi wott go sueche, de wird me by dr Bilanz vo de erziute Punkt by de Heimschpiu (18 Punkt) und Auswärtsschpiu (10 Punkt) fündig. Sie traffe uswärts ou mühsamer aus uf heimischem Platz, so wiise sie e Negativbilanz vo 11:12 Gou us. Aber sech jitz nid vo söttige Ussage lo yseife. Das Team isch unberächebar und immer für ne Topleischtig guet.

Rehabilitation isch aagseit!

Im Thesaurus schteit: Ehrenrettung, Verteidigung der Ehre oder Wiederherstellung des Ansehens. Ig weiss, ig ma das jitz villedch e chley dramatisiere, aber ig bi haut ou dr Meinig, dass dir in Biel schwär unger öiem Wärt gschlage worde sit. Aui Gründ drzue go sueche, mache mir nid, änderet nüt und isch schliesslech am Sportchef und am Trainer sy Sach. Mir wei füreluege und hoffe, dass Lecce im Räschtprogramm ou no uf Gägner wird schtosse, wo ne chöi e Scheiche schteue (Täuffelen, Walperswil, Port). Vergliche mir z'Räschtprogramm vo Lecce mit däm vo Büre chame unmüglech säge, wär dr liechter Wäg het. Der FCB het näbscht Walperswil unger angerem no Aarberg, Port, Aegerten, Ins/Müntschemier und Lyss. Mir hei d'Hoffnig no nid ufgäh und gloube a die Mannschaft, ou we mir jitz uf dr Gnepfi schtöh.

Wyterhin im Renne um e Ufschtieg sy Port, Walperswil und Radelfingen. Aegerten isch es Muggeseckeli hinger däm Trio und cha sich by optimaler Konschtellation ou no chlyni Hoffnige mache.



**Gäge Lecce wird nid nume gschuttet!
Dr Denis seit am Francesco Borriello, wo dr Bartli dr Moscht hout.**

Mir wünsche beide Teams es guets Schpiu und drücke üsem FCB aui Düme.

Hopp FCB!

Es chlyses 1x1 über z'Bärndütsch

Ig schriebe gärn y Mundart und bi dr Meinig, die schöni Schprach sött me chley meh im tägliche Gebruch ou schriebe. Aber das geit nid schwuppdwupp und d'Wörter brünzle sich vo säuber, gschwiege de no richtig gschriebe.

Eigentlech gits jo keni Regle über d'Rächtschriibig, aber y dr bärndütsche Literatur hei sech zwe Schrybarte düregsetzt. E auti Schrybwiis, wo sich am Schtandarddütsche orientiert u e phonetische Variante.

Was me viu ghört isch dr extrem Gebruch vom "ä". Zum Bischpiu Gipfäli, schönä Tag oder Füreobä (Feierabend). Die Art het mit em phonetische grad gar nüt am Huet, so rede mir nähmlech gar nid, schüsch chieme mir schtändig is sctaggle vor luter sctudiere. Mi schribt "Gipfeli", "schöne Tag" und "Füreobe". Das söu de nid öppe es Belehrig sy. Wo ig aagfange ha Bärndütsch schriebe, het das mis Hirni erlässe und ig bi mir fasch bi jedem zwöite Worte unsicher gsy. No hüt muess ig mängisch sctudiere oder nocheschloo u breiches de am Schluss glich nid. Verruckt schwär das Bärndütsch.

Unger berndeutsch.ch schteit "Goldene Regel". Die wichtigste (und schwierigste) Regel überhaupt: egal, für welche Schreibweise du dich entschieden hast, sei innerhalb eines Textes konsequent.



I wott mit mym Hund z Thun ga Wy u Milch choufe u ha ds Gäld vergässe.



I wott mit mim Hundg z Thun ga Wyii u Miuch choufe u ha ds Gäud vergässe.



I wott mit mim Hundg z Thun ga Wy u Miuch choufe u ha ds Gäld vergässe.

Inkonsequent!

Häufige Fehler

Ein unbetontes "e" ist und bleibt ein "e".



D Susle, Härzlechi Grüess, Es Gipfeli, Es Meiteli.



D Suslä, Härzlächchi Grüess, Es Gipfäli, Es Meitäli.

In Bern spricht niemand ein so ausgeprägtes «ä» aus.

Verwechslungsgefahr "ds" und "z"

Die Wörtchen «ds», hochdeutsch «das» (sächlicher Artikel) und «z», hochdeutsch «zu» (Präposition) darf man nicht verwechseln.



I wott mit mym Hund z Thun ga Wy u Milch choufe u ha ds Gäld vergässe.



I wott mit mym Hund ds Thun ga Wy u Milch choufe u ha z Gäld vergässe.

Hochdeutsch: Ich will mit meinem Hund das Thun ... kaufen und habe zu Geld vergessen.

Es angers Mou meh über Bärndütsch.

Zwischenbilanz der Juniorenteams

Junioren B 2. Stärkeklasse, Team Häftli

Trainer: Manuel Scheidegger

Assistent: Jan Hänzi

JUNIOREN B 2. STÄRKEKLASSE - FRÜHJAHRSRUNDE - GRUPPE 7											
1.	SC Thörishaus	4	3	1	0	(1)	11	:	1	+10	9
2.	FC Weissenstein Bern b	5	2	3	0	(2)	19	:	12	+7	8
3.	FC Täuffelen / Walperswil	4	1	3	0	(2)	9	:	4	+5	5
4.	FC Schüpfen	4	1	1	2	(3)	7	:	14	-7	3
5.	FC Azzurri Bienne a	3	0	3	0	(15)	4	:	4	0	2
6.	SV Lyss b	2	0	2	0	(0)	2	:	2	0	1
7.	Team Leugene (Pieterlen) b	4	0	2	2	(0)	6	:	10	-4	1
8.	Team Häftli (Safnern)	4	0	1	3	(0)	3	:	14	-11	0
9.	FC Wyler Bern b	R 8	0	8	0	(0)	0	:	0	0	0

Team Täuffelen / Walperswil – Team Häftli

6:1

Team Häftli – FC Wyler Bern b

0:0

Rückzug von Wyler Bern

FC Weissenstein Bern b – Team Häftli

6:2

Team Häftli – SC Thörishaus

0:2

Trotz fleissigen Trainingsbesuchen und einer Toparbeit von Manuel Scheidegger, läuft es noch nicht wie gewünscht. In der Herbstrunde holte man in 4 Spielen 7 Punkte. Dazu muss gesagt werden, dass mit Orpund, Team Leugene b (Pieterlen) und Lyss b drei Teams auf Augenhöhe in der Gruppe vertreten waren. Wir sind guter Dinge und wünschen den Junioren B für den weiteren Verlauf der Meisterschaft das nötige Wettkampfglück.

Junioren C 1. Stärkeklasse, Team Häftli

Trainer: Noe Fankhauser

Assistent: Fabian Hänzi, Simon Hänzi

JUNIOREN C 1. STÄRKEKLASSE - FRÜHJAHRSRUNDE - GRUPPE 3											
1.	SC Aegerten Brügg a	4	3	1	0	(1)	14	:	6	+8	10
2.	Team Häftli (Safnern) a	4	3	0	1	(0)	24	:	9	+15	9
3.	FC Herzogenbuchsee a	4	3	0	1	(0)	20	:	7	+13	9
4.	FC Breitenrain b	4	3	0	1	(0)	14	:	9	+5	9
5.	SC Grafenried	4	3	0	1	(1)	8	:	2	+6	9
6.	SC Münchenbuchsee	4	2	1	1	(0)	14	:	10	+4	7
7.	FC Utzenstorf	5	2	0	3	(1)	20	:	26	-6	6
8.	Team Leugene (Lengnau) b	3	1	0	2	(0)	9	:	13	-4	3
9.	FC Lotzwil-Madiswil	4	0	1	3	(1)	2	:	9	-7	1
10.	FC United Hermrigen-Jens	5	0	1	4	(0)	7	:	18	-11	1
11.	Team Chiesetau (Biglen) c	3	0	0	3	(1)	4	:	27	-23	0

In der Herbstrunde sind die Junioren C nach starken Resultaten in die 1. Stärkeklasse aufgestiegen.

Zwischenbilanz der Juniorenteams - 2

Wer gedacht hat, "jitz chöme sie de uf d'Wäut", haben die Rechnung ohne die Junioren gemacht. In Utzenstorf gewinnt das Team Häftli mit 8:2 und legt einen mustergültigen Start an den Tag. Auswärts gegen Team Chiesetau (Biglen) c siegen die Jungs mühelos mit 7:1. Im ersten Heimspiel ist auch der FC Herzogenbuchsee chancenlos, 5:1 Sieg heisst das Verdikt. Im letzten Spiel zuhause gegen den FC Breitenrain b setzt es mit 4:5 die erste Niederlage ab. Mit einem Punkt Rückstand auf Aegerten Brügg rangiert das Team auf dem hervorragenden 2. Tabellenrang.



Im "Ufschtiagsliebli" gesponsert von W. Jakob AG Oberwil, Inhaber Markus Beyeler

Für einen weiter erfolgreichen Verlauf der Frühjahrsrunde drücken wir die Daumen und lassen uns gern überraschen.

Junioren D/9, Team Häftli

Trainer: Nick Eggenberger und Yannic Kubacki

JUNIOREN D/9 - SEFV - STKL 2 - FRÜHJAHRSRUNDE - GRUPPE 1

1.	Team Ins / Müntschemier a	4	3	0	1	31	:	14	+17	9
2.	FC Aarberg a	4	3	0	1	24	:	12	+12	9
3.	FC Biel-Bienne Academy E-11	2	2	0	0	15	:	4	+11	6
4.	SV Lyss a	3	2	0	1	14	:	12	+2	6
5.	FC Besa Biel/Bienne a	1	1	0	0	7	:	1	+6	3
6.	Team Häftli (Büren a. Aare) a	2	1	0	1	5	:	8	-3	3
7.	FC Orpund a	3	1	0	2	10	:	21	-11	3
8.	FC Grünstern a	3	0	0	3	11	:	18	-7	0
9.	FC Bözingen 34 / Mett a	4	0	0	4	3	:	30	-27	0

Zwischenbilanz der Juniorenteams - 3

FC Aarberg a - Junioren D/9, Team Häftli	3:4
FC Orpund a – Junioren D/9, Team Häftli	5:1
Junioren D/9, Team Häftli – FC Besa Biel a	6:3

JUNIOREN D/9 - SEFV - STKL 2 - FRÜHJAHRSRUNDE - GRUPPE 1										
1. Team Ins / Müntschemier a	4	3	0	1	31	:	14	+17	9	
2. FC Aarberg a	4	3	0	1	24	:	12	+12	9	
3. FC Biel-Bienne Academy E-11	2	2	0	0	15	:	4	+11	6	
4. SV Lyss a	3	2	0	1	14	:	12	+2	6	
5. FC Besa Biel/Bienne a	1	1	0	0	7	:	1	+6	3	
6. Team Häftli (Büren a. Aare) a	2	1	0	1	5	:	8	-3	3	
7. FC Orpund a	3	1	0	2	10	:	21	-11	3	
8. FC Grünstern a	3	0	0	3	11	:	18	-7	0	
9. FC Bözingen 34 / Mett a	4	0	0	4	3	:	30	-27	0	

Diese Tabelle ist leider nicht aktuell, es fehlt das Spiel FCB – Besa. Mit 6 Punkten rangieren die Junioren D auf dem 5. Platz.

Wie in allen Junioren-Teams des FCB (oder minetwäge Team Häftli) haben auch die Junioren D ein talentiertes Team und sind im Seeland eine Macht. Wer von den Junioren D noch kein Spiel gesehen hat, sollte dies bei Gelegenheit unbedingt nachholen. "E bsundere Läckerbisse"! Vii Glück Jungs! Wir berichten in einer späteren Ausgabe mit Fotos über die Junioren D

Junioren E

Trainer: Joel Tüscher und Sérgio Lopes



Zwischenbilanz der Juniorenteams - 4

Da kommt mir spontan das Wort Ballzauberer in den Sinn. Was die Jungs auf den Rasen zaubern ist schlicht grandios. Das Spielverständnis für dieses Alter ist phänomenal. Ohne die Leistung der anderen Teammitglieder schmälern zu wollen, stechen 4 Spieler besonders hervor und sind im Team Seeland E10 & E11 einer Doppelbelastung ausgesetzt. Es sind dies Lukas Berger, Noe Sutter, Raphael Bigler und Julien Ruchti.

Am Spieltag in Büren an der Aare hat das Team alle Spiele gewonnen und in Dotzigen, mit Ausnahme von zwei Unentschieden, ebenfalls einen souveränen Auftritt hingelegt.

Wir drücken auch da die Daumen!



Nicolas "Nicu" Hugi



Es Mäntig-Ching isch üse Nicolas Hugi. Am 28. Februar isch är im Stärnzeiche Fisch uf d'Wäut cho. We me sich y dr Horoskopwäut chley umeluegt, liest me über e Fischmaa fougendes: Der Fische-Mann ist ein verträumter, ruhiger und etwas schüchterner Typ. Manchmal erscheint er daher zerstreut und nicht von dieser Welt. Er ist ein liebenswerter Chaot. Fische-Männer sind hilfsbereit und gelten als Superkumpel.

Luege mir einisch y sy Frageboge ine. Bi Stärken/Schwächen schteit: Offenheit, Organisationsgeschick, Allgemeinwissen und jitz liebi Damewäut, müesst dir lose, aber das wüesst dir jo scho: Extrem gutaussehend. Es Zwinker-Smiley isch hingedra. Schwächen, do isch dr Nicolas sparsam mit syne Ussage. Früh aufstehen und von Zeit zu Zeit ungeduldig. Fertig, de isch das auso aues gsy?

Schnipo, Spaghetti Bolognese, Minerawasser und Bier sy d'Eggpfyler vo syne kulinarische Vorzüg. Blybe mir grad no bim Persönleche. Hobbys sy Fuessbau, Darts, Sport augemein, Fründe und Familie. Wenn muess gamet sy de Darts und Kart fahre. Im Usgang isch är mit em Auter fang ruhiger worde, isch es früecher dr Chessu ds Biu gsy bevorzugt är hüt ds Pub oder eifach im Stedtli, wo öppis los isch. Welche fünf Sachen packst du für die einsame Insel? Handy, Fussball, Dartsscheibe und so viele Freunde wie noch Platz haben. Glungige Cheib Nicolas!

Dr Nicolas, 175 cm gross, es Kampfgwicht vo 80 kg und blaiu Ouge. Do cha ke Schwiegermueter me ruhig hocke! Kaufmann und säubschtschtändig im Familieunternähme Thomas Hugi, Küchendesign in Schnottwil. Auso Modis und Giele, wenn dir e Usschtüür bruchet, do gits ei Adrässe

Nicolas "Nicu" Hugi - 2



Thomas Hugi Küchendesign, Oberwilstrasse 3, 3253 Schnottwil.

Im Beriich Fuessbau schticht ei Antwort use. Hoffentlech y dr 4. Liga mit em Zwöi. Wo stehst du sportlich in 5 Jahren? Cha, jitz weisch was z'tüe hesch. D'Nummer 9 glänzt uf em Rügge, mittlerwyle isch är aber im Mittufäud e gfrogte Maa. Syt 2015 schpiut är im Zwöi. Im Juniorenauter het är d'Schtuefe vo F bis D ds Büre absolviert. Rooney, Rashford, Vardy und Manchester United sy im grosse Fuessbaugschäft syni Favorite. Zum Ritauu vor em Schpiu ghöre Teigaffe und Red Bull zero drzue. Git das nid Ranzepfyfe? Isch e unmügglechi Kombination.

Syt dr Saison 2019/2020 isch dr Nicolas mit viu Angaschemaa Sekretär im FCB-Vorstand. Eine wo nit nume laferet, äbe ou lieferet. Kollegialität, Kontinuität und dr Zämehaut vo de Büre-Jungs schetzt är. Was de gar nid geit sy Type wo meine, sie chönni mache was sie wöue und de nächhär nid chöi häreschtoo. Die grösste kleine Freude des Alltags: "Nach em Training oder Match uf em Lachen blybe sitze und dr Nomittag resp. dr Obe gniesse". Mir sy derby Nicolas. Vor aune freiwiuige Häufer, wo me gäng cha uf se zeue, zieht är dr Huet und appelliert im glyche Atemzug a aui Trainings- und Buvetteysatzschwänzer unger de Aktive. Är setzt sich y, dass Regle ufgschteut und dür Vorschtand u Trainer rigoros umgesetzt wärde.

Das mag im besonders an Büren a/A: Myni viele langjährige Fründe wo z'Büre wohne.



Wer findet Nicolas (Bild von 2005)?

Nicolas, du liebenswärte Chaot (wenn's de überhaupt schtimmt), bisch e geile Giu, schön di by üs z'ha!

Isch das e Schpänd oder es läschtigs Ding elegant entsorget?



Wenn ig dänke, was üs dr Schuttplatz näbscht de sportleche Betätigung schüsich no aues bietet, chame scho zur Überzügig cho, dass üse "Lachen" e soziali Yrichtig vo bsunderem Format isch. Do lot me nid nume syni Autagssorge lo ligge, sondern haut öppe ou e Paume, wo deheim im Wäg umeschteit. Dr Hüttewart Butti het sy häui Fröid gha (isch jitz grad chley übertriebe, aber schmunzle het är scho müesse)! Syt däm Tag ziert dä Boum, oder scho eher es Böumli, üsi Terrasse. Dem Spender sei Dank.



Geits ächt ums Schutte (Spieltag Junioren E)?

26. 13. Mai 2023 FCB – FC Aarberg

Matchzeit

Heimspiele auf dem Sportplatz Lachen



FC Büren an der Aare vs. FC Aarberg b

Samstag, 13. Mai 2023, 16:00 Uhr
Meisterschaft 4. Liga

Freitag, 12.05.2023, 1900h:
FCB Ü40 7/7 - FC Ins/Müntschemier

19./20./21. Mai 2023

Fischessen Sportplatz Lachen

Matchballspender:

UBS AG, Daniel Blaser, Murtenstrasse 3, Aarberg

SPORTSOUTLET
best price for you! FACTORY!
TEAMSPOORT SEELAND



KalkMaster
Das Abo für weiches Wasser



Ä Portion Tradition.

Herzlich willkommen auf dem Lachen liebe Fussballfreunde

Der FC Büren an der Aare begrüsst Spieler und Staff des FC Aarberg, den Spielleiter und unsere Matchbesucher ganz herzlich auf dem Fussballplatz Lachen. Wir wünschen Ihnen einen angenehmen Aufenthalt und freuen uns, Sie als Gast bei uns zu haben!

Herzlichen Dank an unsere Matchballspender:



UBS

UBS AG Aarberg

Herr Daniel Blaser
Murtenstrasse 3
3270 Aarberg

+41 32 391 97 11
info@ubs.com
ubs.com



IPS

Gebäudetechnik

IPS Gebäudetechnik AG

Zikadenweg 7
3006 Bern

+41 31 332 30 50
info@ips-gebaeudetechnik.ch
ips-gebaeudetechnik.ch



das Abo gegen Kalk

Kalkmaster

Atlis AG
Schlössliweg 4
4500 Solothurn

Das Abo gegen Kalk
+41 32 628 28 00
info@atlis.ch
kalkmaster.ch

Möchtest du gerne einen Matchball spenden?

Willy Rüttimann, Marketing/Werbung

079 642 45 05

willy.ruettimann@bluewin.ch



das Abo gegen Kalk

Juniorensponsor

ATLIS AG
Schlössliweg 4
4500 Solothurn
+41 32 628 28 00



Weibel – Passion for Food

Partnersponsor

SPAR Supermarkt
Weibel Passion for Food
3294 Büren an der Aare
+41 32 351 34 76



Ä Portion Tradition.
Hauptsponsor

BIGLER AG
Fleischwaren
3294 Büren an der Aare
+41 32 352 00 00



FC Aarberg b

Trainer: Timon Lanz

Assistent: Micha Endtner

Der FC Aarberg ist am 14. Juni 2022 100 Jahre alt geworden. Mit seinen über 400 Mitgliedern und sportlichen Erfolgen einer der Traditionsvereine im Seeland.



Die dritte Mannschaft des FC Aarberg

Der FC Aarberg ist bei den Aktiven mit drei Mannschaften am Meisterschaftsbetrieb engagiert. Die erste Mannschaft ist aktuell in der 2. Liga regional auf dem hervorragenden 2. Rang klassiert. FC Aarberg a und b spielen in der 4. Liga, wobei das Team a nach Verlustpunkten 3 Punkte hinter dem Zweitplatzierten auf Rang 5 steht. Unser heutiger Gegner Aarberg b belegt mit 18 Punkten Rang 10 und ist mit 13 Punkten Differenz auf den Letztplatzierten das Abstiegsgespens los.

Ergebnisse des FC Aarberg

Mit einem Sieg gegen Ins/Müntschemier (2:0), einem Unentschieden in Lyss (1:1) und einer knappen Niederlage gegen Orpund (0:1) ist das Team in die Vorrunde gestartet. Es folgte ein 2:1 Sieg in Nidau und gegen 3 Spitzenteams zogen die Aarberger den Kürzeren (Radelfingen, FCB und Walperswil). Es folgte ein Unentschieden in Täuffelen, eine Niederlage gegen Lecce und ein Sieg in Aegerten. Der Rückrundenstart ging gegen Aegerten mit einer 6:1 Klatsche gründlich daneben, es folgte ein Dreier gegen Ins/Müntschemier (0:1) und eine Niederlage (1:0) in Lyss. Mit 1:2 in Orpund hat das Team zum Siegen zurückgefunden um dann mit einem Unentschieden gegen den Tabellenletzten Nidau und einem klaren Verdikt zugunsten von Lecce (5:0) dem Auf und Ab während der ganzen Saison treu zu bleiben.

4. LIGA - GRUPPE 7											
1.	FC Büren a. A.	17	10	4	3	(52)	46	:	24	+22	34
2.	CS Lecce a	17	10	2	5	(32)	57	:	32	+25	32
3.	SC Radelfingen	17	9	4	4	(38)	54	:	25	+29	31
4.	SV Port	17	8	6	3	(22)	37	:	34	+3	30
5.	SC Aegerden Brügg	17	9	2	6	(36)	53	:	40	+13	29
6.	FC Walperswil	17	8	4	5	(33)	36	:	30	+6	28
7.	Team Ins / Müntschemier	17	6	4	7	(45)	35	:	29	+6	22
8.	FC Orpund	17	5	6	6	(33)	24	:	23	+1	21
9.	SV Lyss	17	4	7	6	(32)	27	:	41	-14	19
10.	FC Aarberg b	17	5	3	9	(39)	21	:	41	-20	18
11.	FC Täuffelen	17	1	7	9	(16)	27	:	50	-23	10
12.	FC Nidau	17	0	5	12	(22)	20	:	68	-48	5

Aufgepasst auf Fabian Möri

Fabian Möri mit 6 Treffern, Kevin Müller, Manuel Vigl und Micha Endtner mit je 3 Treffern sind die sichersten Schützen im Team des heutigen Gegners

Wie lief das Vorrundenspiel?

Im Hinspiel dauerte es 57 Minuten bis dem FCB gelang, die Verteidigung Aarbergs endlich zu knacken. Nick Eggenberger damals Doppeltorschütze schoss das 1:0 und in der 69. Minute das 2:0. In der 86. Minute erzielte Gande Murad den Treffer zum vorentscheidenden 3:0. Damals spielten in der Innenverteidigung Pranjic /Schläfli und in der Aussenverteidigung Tüscher und Bigler. Zu diesem Zeitpunkt lief noch das Experiment mit Ruben Dos Santos im defensiven Mittelfeld. Dazu muss ich bemerken, dass mir und vermutlich vielen anderen die aktuelle Variante um einiges sympathischer erscheint.

Der FCB mit neuer Innenverteidigung

Beim FCB weilt David Schläfli in den Ferien. Slobodan Pranjic ist also gezwungen, die Innenverteidigung neu zu formieren. Sofern die Information stimmt, kehrt Nick Eggenberger ins Team zurück (Urlaub vom Militär) und Joel Tüscher dürfte wieder in der Startelf stehen.

Der Spieltag in der Gruppe

Mit der Begegnung SV Port gegen SC Radelfingen wird mindestens eine Mannschaft wieder Federn lassen müssen und bei FC Walperswil gegen CS Lecce ist derzeit auch vieles möglich. Sofern sich unser FCB keine Blößen gibt, dürfte die Tabelle am Samstagabend an der Spitze entscheidende Retuschen erfahren. Da sind wir mal gespannt.

Happiges Restprogramm von Aarberg

Das Restprogramm von Aarberg könnte happiger nicht sein. Aarberg – Lecce, Aarberg – Walperswil, Aarberg – Täuffelen, Port - Aarberg. Alles Gegner, welche in der oberen Hälfte klassiert sind.

Wir wünschen beiden Teams ein faires Spiel und drücken unseren Jungs die Daumen.

Hopp FCB!

Es chlyses 1x1 über ds Bärndütsch – Teil 2

Ym letschte Matchesprogramm hei mir gschriebe: "Eigentlech gits jo keni Regle über d'Rächtschriibig, aber y dr bärndütsche Literatur hei sech zwe Schrybarte düregsetzt. E auti Schrybwiis, wo sich am Shtandarddütsche orientiert u e phonetische Variante. Auso wyter im Tekscht.

Apostroph oder nicht?

Bei verkürztem «es» kann ein Apostroph gesetzt werden, muss aber nicht.

 Wi hei mer's? Geit's no?

 Wi hei mers? Geits no?

Der bestimmte Artikel «die» braucht kein Apostroph.

 D Lüt, d Mueter, d Wäut.

Das fast unhörbare "e" (Schwundlaut) in einem Wort

Es kann entweder geschrieben werden wie im standarddeutschen Schriftbild – oder aber in vielen Fällen lautgetreu weggelassen werden.

STD	Nahe an STD	Lautgetreu
Der Korb	der Chorb	dr Chorb
aber	aber	abr (nicht empfohlen)
vergessen	vergässe	vrgässe
vorbei	verby	vrby

Dehnungs-H

Das "h" aus der Standardsprache kann in der lautgetreuen Schreibweise durch eine Verdoppelung des Vokals ersetzt werden.

STD	Nahe an STD	Lautgetreu
nahe	nah/naach	naa/naach
Lehrer	Lehrer	Leerer
Uhren	Uhre	Uure
Ohren	Ohre	Oore
Huhn	Huen	Huen
blühen	blüeje (nicht blühije)	blüeje

Langes "i", "u" und "ü"

Im Berndeutschen werden zwei verschiedene Vokale nur geschrieben, wenn beide ausgesprochen werden.

STD	Nahe an STD	Lautgetreu
Lied	Lied	Lied
lieb	lieb	lieb
Friede	Fride	Fride
sieben	sibe	sibe

Vokalisierung des "i"

Die Vokalisierung des "i" ist vermutlich das bekannteste Aussprachemerkmal des Berndeutschen. Es ist so prägend, dass es oft auch in der standardsprachnahen Schreibweise verwendet wird.

STD	Nahe an STD	Lautgetreu
Milch	Milch/Miuch	Milch/Miuch
Auch in der lautgetreuen Schreibweise sollte man das «u» in Wörtern, welche mit Doppel-L geschrieben werden, nicht verdoppeln.		
Billig	billig/biuig	biuig (nicht biuug)

Sanden – Aerifizieren – Nachsäen

Der Trainingsplatz wird auf Vordermann gebracht

In der nächsten Woche wird auf dem Lachen ein emsiges Treiben zu beobachten sein. "Was chnüle die wieder uf däm Bitz ume?" werden sich aufmerksame Beobachter fragen. Alles halb so wild.

Wenn sich der Winter endlich verabschiedet hat und die schöne Jahreszeit vor der Türe steht, müssen Sportplätze gepflegt und auf die Strapazen des Meisterschaftsbetriebes vorbereitet werden. Dazu gehören normalerweise einmal im Jahr die folgenden Arbeiten:

Sanden

Vor dem Aerifizieren wird kalkarmer Quarzsand (in unserem Fall aus dem Brienersee) mit einer Körnung von 0.2 bis 2 mm auf den Sportplatz aufgetragen.

Aerifizieren

Die Aerifiziermaschine dringt mit sog. Spoons verschieden tief in den Boden vor und holt in Form von Erdzapfen Material an die Rasenoberfläche. Der Wurzelbereich wird gelockert und durchlüftet.

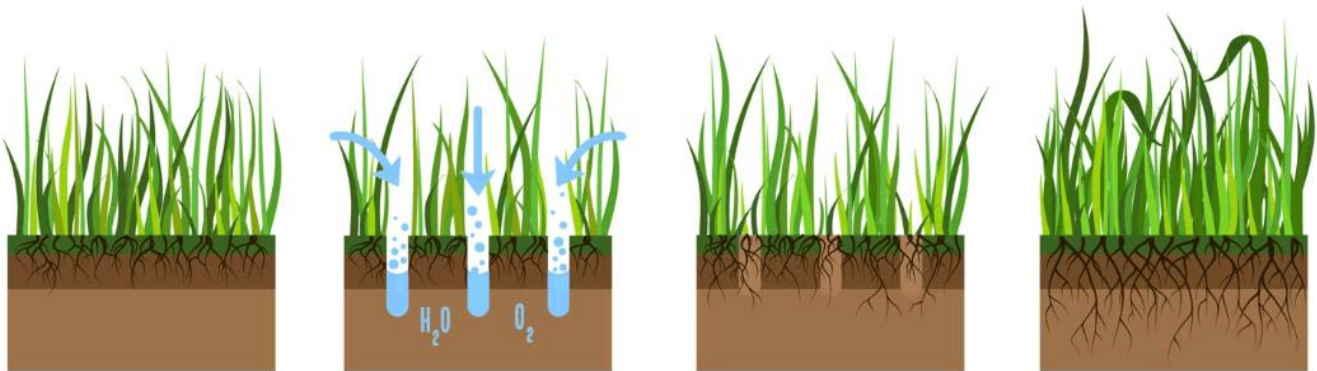

vorher

nachher

Bildnachweis: aerifizierteam.ch

Verschleppen

Die Erdzapfen werden entweder entfernt, oder man lässt sie liegen und abtrocknen und verschleppt sie mit einem Rost.

Nachsäen

Mit Scheibenschlitzsämaschinen wird die Nachsaat in den Boden eingearbeitet und rückverfestigt. Nach der Saat muss der Keimling feucht gehalten werden (der Boden darf nie austrocknen).

Die 4 Arbeiten werden dieses Jahr nur auf dem Trainingsplatz durch unseren Bandenwerber Firma Aemmer AG Lyss ausgeführt.

Aus Kostengründen kann der FC Büren an der Aare die Arbeiten nicht wie empfohlen mindestens einmal im Jahr ausführen.

Sanden – Aerifizieren – Nachsäen

Die Kosten für die Sportplatzpflege des Trainingsplatzes sind nicht ohne.

Vergleichen wir doch diese Kosten mit unserer Einnahmenseite. Die Haupteinnahmen des FCB sind das Sponsoring, die Jahresbeiträge, die Anlässe (hauptsächlich ja das Fischessen auf dem Sportplatz Lachen und am Ländtifest), Einnahmen aus der Buvette (Restaurationsbetrieb und Vermietung), Gönner-Zuwendungen und diverse andere Beträge.

Leider hat sich das Ausstatten in unserem Verein nicht etablieren können. Dabei wäre bei kurzen und knackigen Einsätzen ein schöner Batzen der Lohn. Wenn ich schon am Motzen bin, finde ich die Möglichkeit der Matchbälle eine nicht überaus strapaziöse Art dem Kassier eine Freude zu bereiten. Lassen wir das sein, bringt eh nichts, regt aber furchtbar auf!

Also liebe Leute, aufgepasst!

Um die Sportplatzpflege des Trainingsplatzes finanzieren zu können, müssen wir die folgenden Leistungen erbringen (3 Beispiele):

1'500 Flaschen
Bier müssen
über die Theke



oder 350 Portionen
Fisch verkauft

oder 3'000 Mars an
den Mann gebracht
werden



Und wollen wir jedes Jahr einen einigermaßen vernünftig beispielbaren Trainingsplatz haben, blüht uns wieder das gleiche Schicksal. Es kommt noch dicker! Wollen wir den Hauptplatz ebenfalls dieser Kur unterziehen, der Fachmann empfiehlt es wärmstens, können wir die Mengen oben verdoppeln. Da die Preise auf diesem Sektor bereits gestiegen sind und noch ein weiterer Schub zu erwarten ist, rechnen wir zusätzlich noch zwischen 10 und 15% dazu.



Aerifizieren anlässlich der Sanierung des Hauptplatzes

Lieblingsmenü Manuel Bigler

Stammspieler der 1. Mannschaft

Aus 75 Jahre Bigler "Lieblingsrezepte – Familiengeheimnis vom Feinsten"

Das Buch kann über bigler.ch bestellt werden



Chili con carne



Zutaten für 4 Personen

- 300 g Indianer- oder Borlottibohnen
- 500 g Rindfleisch (von der Schulter), in ca. 1,5 cm grosse Würfel schneiden
- 100 g Speckwürfeli
- 1 EL Bratbutter
- 2 Zwiebeln, fein gehackt
- 2 Knoblauchzehen, fein gehackt
- Salz, Pfeffer, Cayennepfeffer
- 1 EL Mehl
- 3 dl Rindsbouillon, heiss
- 2 dl Rotwein
- 1 Dose gehackte Pelati (ca. 400 g)
- 1 EL Tomatenpüree
- ½ TL Korianderpulver
- 3-4 TL Kreuzkümmelpulver
- 200 g gemischte Peperoni, in Stücken
- 1 scharfe Chilischote
- Salz, Cayennepfeffer



Zubereitung

- 1** Bohnen abspülen, über Nacht in kaltem Wasser Quellen lassen. Bohnen abtropfen
- 2** Fleisch und Speck portionenweise im heissen Öl kräftig anbraten. Zwiebel und Knoblauch beige-ben, kurz mitbraten, würzen. Fleisch mit Mehl bestäuben. Kurz weiterbraten.
- 3** Bohnen, Bouillon und Pelati beigegeben, zuge-deckt ca. 1½ Std. schmoren, würzen. Nach Bedarf wenig Bouillon nachgiessen.
- 4** Peperoni und Chilischote beigegeben, 20 Minuten fertig köcheln, würzen

Tipp Crème fraîche dazu servieren.

E Guete!



IM SOMMER MUSS UNBEDINGT EIN NEUER HER!

So wie die Dinge beim FC Hollywood laufen, dürfte ja Yann Sommer im Sommer wieder auf der Bayern-Bank Platz nehmen und der neue ist Neuer (also der alte Neue). Ja genau der Skiwanderer und der mit der enormen, unmenschlichen Reichweite.

Was aber auch die Runde macht ist, dass Yann Sommer bei Manchester United im Gespräch sein soll. Sollte diese Variante realisiert werden, kommunizierte der FC Bayern kürzlich, "So legn mia Yann Sommer koa Schdoana (Steine, huere geil) in den Weg." Dann hod Bayern wieda den besdn Torhüta zwischn den Pfosdn. Steine in den Weg legen? Lachhaft bei dem Kesseltreiben, was aktuell um Sommer veranstaltet wird.

Jitz aber zum Chärn vo dr Sach. Dr Sommer im Summer bim FCB, kei Frog, zuepacke. Bim FCB wird d'Lag mit de Goalies jede Tag chley prekärer. Dr Mikael Stauffer hört definitiv uf, dr Simon Käser gschpürt die glyche Glüsch und dr Danny Winkler isch definitiv für zwe Mannschafte genau eine zweni. Wär cha rächne isch im Vorteil.



Jitz zu üsem Aaliege. Jede, aber ou jede wo mit em FCB (FC Büren an der Aare) öppis am Huet het oder ou nid, söu syni Verwandte, Bekannte, Kollege und Fründe durchforschte und Überzügigsarbeit leischte (uf guet bärndütsch überschnure und bayrisch übaschnurn) wenn dä im Gou schpiut. Wär e Kandidat bringt, isch im Schtartloch für d'Verlosig für ne Jahrescharte vom FCB (nei nid Basu – Büre natürlich)! Härzleche Dank für öiji wärtvoui Mitarbeit.



Üse Luka "Knorz" Skvorc isch am Samschtig, 14. Mai 2005, y dr Klinik Linde in Biel uf d'Wäut cho. Dr Luka oder "Knorz", isch e Schtier und positive Eigeschaft sy bodeschtändig, scharmant und sensibu. Gelassen isch ou derby, söu auso heisse, dr Knorz isch e Gmüetsmoore (isch de positiv gmeint). Verlässlech und familieorientiert, sinnlech und gmüetlech. Die negative Eigeschafte chöi sy gheimnisvou, mängisch fasch chley schtur und eigesinnig. Dr typisch Schtier-Maa wird schnäu hässig, wenn ihm öppis nid passt u de zeigt är d'Hörner. Do chöme mir schpontan Zwöikämpf y Sinn, wo dr Luka hartnäckig, unger Ysatz vo aune Mittu, um e Bau kämpft.

190 cm gross, 80 kg schwär, blai Ouge

Im Momänt schpiut dr Luka no y dr zwöite Mannschaft uf em ne Verteidigerposchte. Bi de Juniore F isch är bereits mit em Fuessbau y Kontakt cho. Sie damalig Trainer Manuel Scheidegger isch sys Vorbiud und wenss irgendwie gange isch, isch är uf em Lachen ds Eis go luege und het sich gschwore, mit dene wott ig ou einisch mitschpiele. Bereits mit 15 Jahr het är die erschte Ysätz y dr 5. Liga gha. Die härzlechi Ufnahm im Team und ds Familiäre het ihm gfaue und ou ghuufe schnäu dr Aaschluss z'gfinge. Mit guete Leichtige möcht är sich für die erschte Mannschaft empfähle, aber vorderscht isch ihm wichtig, dass .

ändlech die erschte Punkt ufs Konto vom Zwöi chöme. Sys grosse Vorbiud isch dr Supertechniker Luka Modric vo real Madrid und sy Lieblingsclub isch Barcelona. Hoppla Knorz, das biest sech de, was machsch, wenn Real und Barcelona zäme schutte?

Schpricht me dr Luka uf syni Schwäche und Sterchi a, schtudierte är nid lang: "Hiufsbereit und ehrlech und mängisch äbe de ungeduudig. D'Hobbys sy Fuessbau und Fitness. Schnäderfrässig? Nei das isch dr Luka nid. Kunschtschtück bi dere Muetter, sie chochet tro- umhaft. Cola isch sys Lieblingsgetränk und wie gseit, ässe tuet är aues. Apropos ässe – sys Ri- tuau vor em Match isch – ässe! Ig hoffe de nid grad Schnitzu und Pommes.

Hüt wohnt d'Familie Skvorc a dr Ziegelmatzstrasse und vorhär sy sie am Hägniweg deheime gsy. Är füeut sich in Büren an der Aare sehr wou und schetzt, dass aues noch binang isch.

Bi dr Frog, wo är y Usgang geit, lot sich dr Luka nid lo y d'Charte luege. Churz und bündig seit är "überau dort, wo öppis los isch!" Mit däm gäh mir üs z'friede.

Was nimsch du für fuf Sache mit uf die einsami Insu? "E Chaschte Bier, TV, PS4, e Fuessbau und ds Handy."

Am FC Büre schetzt dr Luka ds Familiäre, die gueti Kollegschaft und nach em Training und nach em Match ds Zämehocke und gmeinsam öppis trinke.

Weisch was mir a dir schetze Luka? Di luschtigi Art und di mängisch trochnig Humor und das me uf die cha zeue, wens Lüt brucht wo aapacke.

Blieb wie de bisch, e feine, hätzleche und hiufsbereite Typ.

Und wägem Eis, ig tue de bim Vofi es guets Wort ylege.



Veranstaltungskalender FCB

Fischessen auf dem Lachen	19. – 21. Mai 2023
FCB Saisonabschluss auf dem Lachen*	17. Juni 2023
Ländtifest mit Fischstube FCB	10. – 12. August 2023
84. Ordentliche Generalversammlung des FC Büren an der Aare*	18. August 2023
Sponsorenapéro auf dem Lachen*	im Herbst 2023*

*Termin kann erst zu einem späteren Zeitpunkt definitiv festgelegt werden.



Sportplatz Lachen **Buvette**



Fischessen

Freitag: 11.30 - 14.00 / 17.00 - 21.00 Uhr

Samstag: 11.00 - 21.00h Uhr

Sonntag: 11.00 - 16.00 Uhr

Sportplatz Lachen Büren an der Aare

FC Büren an der Aare

Saisonabschluss

17. Juni 2023

Programm folgt!

2005 – Junioren F



Hintere Reihe von links:

Nicolas Hugi, Dominique Schläfli, Fabian Rufer, Tobias Hugi, Pascal Widmer, Joel Hert, Marco Kocher, Manuel Gribi, David Probst, Marc Siegenthaler, Fabian Schädeli, Claude Stauffer, Simon Schlunegger, Sacha Hotz

Vorne von links:

Marco Käser, Denis Moser, Reurschan Ragumar, Etienne Lenz, Janik Laubscher, Damian Schneider, Yannik Tüscher, Patrick Frieden, Claudio Kocher, Luca Lauper, Yakima Oberli, Janosch Fringer, Mattias Rüfenacht, Xheronim Zahiri, Martin Mäusli

Die luschtige und teilwys schüche Giele sy mittlerwyle gschtandni Männer und e Teil drvo y üsem Verein no aktiv. So zum Bischpiu dr Nicolas Hugi, Dominique Schläfli, Marco Kocher, David Probst (es brings cheibe Buebeli, lueget ne hüt a, es Chraftpaket), Yannik Tüscher, Patrick Frieden (FC Diessbach/Dotzigen) und dr Luca Lauper (das isch hüt no so ne fröhleche Typ). Merci Marco Kocher und Luca Lauper für d'Näme.



So geil!

Matchzeit

Heimspiele auf dem Sportplatz Lachen



FC Büren an der Aare vs. SV Port

Sonntag, 21. Mai 2023, 10:30 Uhr
Meisterschaft 4. Liga

Samstag, 20. Mai 2023, 16:00 Uhr
FCB 5. Liga - FC Ins/Müntschemier

19./20./21. Mai 2023

Fischessen Sportplatz Lachen

Matchballspender:

City-Malerei AG, Hermann-Lienhardstr. 38, Biel

Five Star Team Büren an der Aare



Ä Portion Tradition.

Herzlich willkommen auf dem Lachen liebe Fussballfreunde

Der FC Büren an der Aare begrüsst Spieler und Staff des SV Port, den Spielleiter und unsere Matchbesucher ganz herzlich auf dem Fussballplatz Lachen. Wir wünschen Ihnen einen angenehmen Aufenthalt und freuen uns, Sie als Gast bei uns zu haben!

Herzlichen Dank an unsere Matchballspender:



City-Malerei AG

Malerei Gipserei
Hermann-Lienhard-Strasse 38
2504 Biel

+41 79 124 06 08
info@city-malerei.ch
city-malerei.ch

FIVE STAR TEAM Büren an der Aare



Kalkmaster

Atlis AG
Schlössliweg 4
4500 Solothurn

Das Abo gegen Kalk
+41 32 628 28 00
info@atlis.ch
kalkmaster.ch

Möchtest du gerne einen Matchball spenden?

Willy Rüttimann, Marketing/Werbung

079 642 45 05

willy.ruettimann@bluewin.ch



das Abo gegen Kalk

Juniorensponsor

ATLIS AG
Schlössliweg 4
4500 Solothurn
+41 32 628 28 00



Weibel – Passion for Food

Partnersponsor

SPAR Supermarkt
Weibel Passion for Food
3294 Büren an der Aare
+41 32 351 34 76



Ä Portion Tradition.
Hauptsponsor

BIGLER AG
Fleischwaren
3294 Büren an der Aare
+41 32 352 00 00



SV Port

Trainer: Patrick Wasem



SV Port – die Wundertüte

1. SV Port	11	8	2	1	(18)	28 : 20	+8	26
2. FC Büren a. A.	11	6	3	2	(25)	27 : 14	+13	21
3. FC Walperswil	11	6	2	3	(20)	29 : 24	+5	20
4. FC Orpund	11	5	5	1	(26)	18 : 11	+7	20
5. SC Radelfingen	11	6	2	3	(29)	31 : 16	+15	20
6. CS Lecce a	11	6	1	4	(14)	30 : 23	+7	19

Man beachte den Tabellenrang und den Punkterundstand von Lecce.

So sah die Tabelle vor dem Rückrundenstart aus. Der SV Port mit 5 Punkten Vorsprung auf unseren FCB souverän an der Spitze. Die einzige Niederlage kassierten die Porter in Radelfingen und gleich mit einer 5:0 Klatsche. Die zwei Unentschieden resultieren aus den Begegnungen in Orpund und Walperswil. 5 Spiele entschieden sie mit der knappst möglichen Tordifferenz. Darunter auch die Auswärtsniederlage des FCB in einem Mittwochspiel mit 4:3. Torfolge damals, 1:0 (43'), 2:0 (54'), 2:1 (59') Fabian Schuler, 3:1 (83') und 3:2 (90') Gande Murad. Die Leistung unserer Mannen an diesem Abend liess einiges an Wünsche offen.

Die Rückrunde

Mit einer 4:1 Packung in Aegerten misslang der Rückrundenstart gewaltig. Es folgte zuhause eine 1:3 Niederlage gegen Ins/Müntschemier und in Täuffelen holte man einen Punkt. In Lyss holten die Porter mit dem gleichen Resultat von 1:1 den nächsten Punkt, und zuhause gegen Orpund folgte das nächste 1:1. Mittlerweile hat sich der stolze Vorsprung verflüssigt. Nach Verlustpunkten rangiert Port mit einem Punkt Rückstand auf dem zweiten Rang hinter unserem FCB. Gegen das schwache Nidau gelang auswärts wieder kein Vollerfolg (4:4). Das dann Port im Heimspiel letztes Wochenende Radelfingen mit einer 4:0 Packung nach Hause schickt, hätte so niemand gedacht. Wir haben auf unserer Homepage geschrieben, "Das Spiel SV Port - SC Radelfingen ist schwer einzuschätzen. Aber das eklatante Nachlassen beim ehemaligen Spitzreiter SV Port lässt uns eher die Radelfinger von Trainer Lars Stuber favorisieren. Wer weiss, vielleicht bäumt sich Port auf und glaubt noch an seine Chance". Was schlussendlich auch so eingetroffen ist.

Aufgepasst auf Loïc Wessner

Loïc Wessner führt die interne Torschützenliste mit 7 Treffern klar an. Daniel Rechenmacher und Marco Hofmann folgen mit 4 Treffern, vor Dario Stucki und Loic Lysser mit je 3 Treffern. Alle ausser Loic Lysser haben gegen Radelfingen getroffen.

Der SV Port ist zuhause eine Macht, aber...

In der Vorrunde gewann Port alle 5 Heimspiele. In der Rückrunde ist die Dominanz nicht mehr ganz so eindrücklich. Hat man in der Vorrunde im Schnitt pro Spiel 2.45 Punkte erzielt, ist die tolle Statistik brutal in den Keller gesackt. Gerade 0.71 Punkte resultierten aus 7 Rückrundenspielen. Aus diesen Gründen den SV Port als Aufstiegs kandidat abschreiben? Das ist definitiv keine gute Option, wir können ja mal ganz "schüch" die Radelfinger anfragen.

4. LIGA - GRUPPE 7											
1.	FC Büren a. A.	18	11	4	3	(57)	48	:	24	+24	37
2.	CS Lecce a	18	11	2	5	(44)	59	:	32	+27	35
3.	SV Port	18	9	6	3	(28)	41	:	34	+7	33
4.	SC Aegerten Brügg	18	10	2	6	(43)	61	:	41	+20	32
5.	SC Radelfingen	18	9	4	5	(38)	54	:	29	+25	31
6.	FC Walperswil	18	8	4	6	(40)	36	:	32	+4	28
7.	Team Ins / Müntschemier	18	7	4	7	(47)	40	:	31	+9	25
8.	FC Orpund	18	5	6	7	(35)	26	:	28	-2	21
9.	SV Lyss	18	4	8	6	(32)	29	:	43	-14	20
10.	FC Aarberg b	18	5	3	10	(39)	21	:	43	-22	18
11.	FC Täuffelen	18	1	8	9	(21)	29	:	52	-23	11
12.	FC Nidau	18	0	5	13	(23)	21	:	76	-55	5

Will der FCB die Chance auf einen möglichen Aufstieg wahren, heisst es Volldampf an die Sache rangehen und die Wundertüte SV Port entzaubern.

Wir wünschen beiden Teams ein faires Spiel und drücken unseren Jungs die Daumen.

Hopp FCB!

Üses Fischässe – e Erfougsstory



Vo links nach rächts: Willy Sutter, René Saisselin, Sepp Eigenmann (Oktober 2006)



Früecher isch dr Lottomatsch e wichtigi Ynahmequeue vom FC Büren an der Aare gsy. Aber das Schpiu isch gäng chley meh us dr Mode cho und Ufwand und Ertrag sy y keim vernünftige Verhäutnis meh gschtange. Churzerhand het me im Dezämber 2004 dr letscht Lottomatsch y dr Mehrzwäckhaue düregführt. Ds päägge "Gartoo im Sääli!" isch verschtummt, passé, Vergangeheit.

Wüu me zu dere Zyt nid grad isch uf Rose bettet gsy, hets e Alternative brucht, damit dr Kassier wieder het chönne dr Chamme schteue. Dr Sepp Eigenmann, gäng uf dr Suechi nach nöie Gäudqueue, het mit em Willy Sutter und em René Saisselin d'Gringe zämegschteckt und ds Fischässe isch gebore gsy. Im Protokou vo dr GV vom 24.06.2004 toucht unger em Tätigkeitsprogramm ds erschte Fischässe Im Oktober 2003 uf. Wüu das e voue Erfoug gsy isch, isch im Mai 2004 die zwöiti Usgab über Bühni gange. Im Ouguscht 2005 het dr FCB am Ländtifeschdt ds erschte Mou mit syne Zanderfilet im Teig für kulinarischi Höheflüg gsorget.

Mittlerwyle fühert dr FC jedes Johr im Mai es Fischässe uf em Lache düre und im Ouguscht am Ländtifeschdt. Ynahmesyte vo dr FCB-Rächni ohni Fischässe – undänkbar!

Was es mit em Rezäpt uf sech het, erfahret dir uf dr Syte 15

Üses Fischässe – e Erfogsstory – 2 -



Sepp Eigenmann, dr Lehrling Thomas Lauper und dr Willy Sutter

Do het sich dr Thömu dörfe von Lauper nenne. Das isch de e Ehr gsy, wenn zu dene ghört hesch, wo hei dörfe Fisch mache und im Fau vom Thömu, de grad no so ne junge Schnuifer. Und wichtig isch de no, wie me die Fisch tuet ufs Täuer püschele, das muess mit viu Liebi und Begeischerig passiere. Dr Zitroneschnitz und e Schlargg Mayo ufs Täuer pflümle hingäge, das dörfe de wieder fasch aui mache, wüu do ds Fyngfüeu nid so gfrogt isch. Aber potzwoumäu du hesch zwe linggi Häng und chlatschisch e Schlirgge Mayo uf e Täuerrand. E böse Blick isch dir sicher.

Ds Rezäpt

Dr Willy Sutter isch dr Vater vo dr Marinade und die Marinade isch heilig und wird ghüetet wie e heilige Gral. Nach em viu z'früecher Tod vom Willy, isch ds Rezäpt a paar wenig Userwäuti übergange. Gschmacksvou, e Gnuss im Muu und e sensationelle Abgang, so müesse d'Fisch sy. Bi jedem Fischässe het me chönne vernäh: "Uh dir, das Johr sy de die Fisch schpeziell chüschtig, das isch es Gedicht und haargenau richtig im Öu". Oder "Dir, säget emou, wo heit dir die feini Marinade kouft?" "Jöö dir, sy die Fisch es Feschtässe." Das macht Fröid und mit der Zyt cha dr FC uf so viu Schtammgescht zeue, dass me de öppe muess aaboue.

Am Frytig-Mittag geits zue wie im ne Beijihuus. Firma vo Büre lö sechs nid lo nä und chöme mit de Aagschteute uf e Lachen cho Fisch ässe. Früschi Luft schnappe, e feine Fisch uf em Täuer, villich es chlyses Schlückli Wyse (es isch jo eh de grad Fürebe), es Gaffe und e Crèmeschnitte und ds Wuchenänd isch gebührend yglüte. E Guete!

Es ganz es härzlechs MERCI a üsi tröii Chundschaft!

Wie finanziert sich der FC Büren an der Aare?

Ohne gesunde Finanzen kein FCB! Aber wie finanziert sich unser Verein eigentlich. Luca Lauper, als Kassier des FCB im Vorstand, liefert Fakten anhand des Jahresabschlusses 2021.

AUFWAND	139'984.35
Personalaufwand	27'129.05
Saläre für Trainer, Infrastruktur, Dresswäsche, Masseur, Schiedsrichter	
Spielbetrieb Aktive	14'326.80
Verbandsabgaben, SR-Spesen, Bussen (werden teilweise vom Spieler bezahlt), Spesen Trainer, Turnierkosten, Trainingsmaterial, Pflegematerial, Spesen Teams	
Spielbetrieb Junioren	17'798.40
Verbandsabgaben, Gruppierungskosten, Trainingsmaterial	
Unterhalt Anlage	31'631.90
Unterhalt Sportplatz (Pflege), Material für Sportplatz, Farbe Platzzeichnung, Unterhalt Infrastruktur, Unterhalt Rasenmäher, Verbrauchsmaterial, Benzin Unterhalt Garderobe, Buvette, Container, Heizung und Lüftung Strom, Wasser, Abwasser, Heizöl	
Steuern, Versicherungen	4'630.30
Werbeaufwand	2'504.05
Büro- und Verwaltungsaufwand	4'809.90
Anlässe	1'102.95
Abschreibungen	36'051.00

Wahnsinn, was da alles zusammenkommt.

Diese CHF 140'000.00 müssen ja irgendwie erarbeitet werden, bevor man ans Ausgeben geht.

ERTRAG	141'540.83
Jahresbeiträge	14'760.00
Erträge Spielbetrieb (Platzeinnahmen entfallen 2022, Rückvergütung Bussen)	5'220.00
Anlässe	24'564.06
Buvette	12'674.97
Werbung, Sponsoring	38'200.00
Gemeindebeitrag	20'000.00
Ausserordentliche Erträge (Gaben, Preisgelder, etc.)	26'121.80

Wie finanziert sich der FC Büren an der Aare? - 2

Zur besseren Verständigung muss erläutert werden, wie der FCB funktioniert. Unser Verein ist weder subventioniert, noch kommt ein Dritter für Kosten zB. für die Platzpflege, Wasser oder Strom, für Anschaffungen (Rasenmäher, sonstige Geräte), Platzsanierungen nach Hochwasser, etc. auf. Der Verein finanziert sich eigenständig.

In den meisten Fällen werden bei Fussballvereinen die Infrastrukturkosten (Strom, Wasser, Unterhalt und Sanierung des Sportplatzes, Anschaffungen Rasenmäher und Geräte zur Pflege des Platzes und der Umgebung, etc.), sowie das Erstellen von Gebäuden (Dusche, Buvette, Geräteschuppen) von der öffentlichen Hand bezahlt. Leider ist das bei uns nicht der Fall. Der FCB erhält lediglich einen jährlichen Zuschuss von der Gemeinde von CHF 20'000.00. Damit sind mit CHF 12'000.00 der Unterhalt der Infrastruktur und mit CHF 8'000.00 die Nebenkosten durch die Gemeinde abgegolten. Möchte der FCB ein Gebäude erstellen oder anbauen (zB. Aufstockung oder Anbau für weitere Duschen) so ist die Finanzierung Sache des Vereins. Die Gemeinde springt dann höchstens mit zinslosen Darlehen ein. So geschehen beim Rasenmäher und anteilmässig bei der Beleuchtung (Stand Fremdkapital ca. CHF 50'000.00). Mit CHF 35'500.00 steht der FCB mit einer Hypothek für die Gebäude in der Kreide bei der Hausbank.

Es ist offensichtlich, dass sich der FCB nicht nur auf das Sportliche konzentrieren kann. Der Druck des Beschaffens von Mitteln ist allgegenwärtig.

Schaut man sich die Einnahmenseite genauer an, fällt der Posten Ausserordentliche Erträge speziell auf. Darin enthalten sind die Zahlung für entgangene Einnahmen wegen Corona und der Gewinn des FVBJ-Awards. In zukünftigen Rechnungen werden da wieder kleine Zahlen geschrieben. Da dieser Posten fast 20% der Gesamteinnahmen ausmacht verzichten wir auf Prozentzahlen auf der Ertragsseite.

Einer der wichtigsten Posten ist Werbung/Sponsoring. Dabei ist zu beachten, dass der Beitrag des Club99 von jährlich ca. CHF 10'000.00 darin enthalten ist. In dieser Sparte dürfen wir auf das Vertrauen und Wohlwollen vieler Firmen zählen. Das ehrt uns. In der eigenen Hand haben wir die Anlässe. Mit Engagement und "em ne ordentliche Schueb Enthusiasmus" können wir als Team viel bewegen. Die Buvette und die Jahresbeiträge (Aktiv und Passiv) halten sich die Waage und bilden ein festes Standbein in der Finanzierung unseres Vereins. Die Rechnung 2022 wird ohne Corona wieder "normale" Zahlen liefern und hoffentlich ein erfreuliches Bild abgeben.

Obwohl unser Verein nicht auf Rosen gebettet ist, können wir auf das Geleistete der letzten 85 Jahre stolz sein. Alles auf dem Sportplatz Lachen wurde gemeinsam erwirtschaftet und gehört jedem Einzelnen von uns. Das soll uns alle antreiben, zusammenschweissen und zu neuen Taten animieren.

Das der FCB heute auf gesunden Füßen steht und die schwierigen Jahre dank weiser Voraussicht umschiffen konnte, ist vielen Mitgliedern zu verdanken. Aber an Daniel Blaser kommen wir nicht vorbei. Während 10 Jahren hat Dänu "us nüt viu gmacht" und die Finanzen des FCB wieder in den Senkel gestellt. Damit das wieder mal gesagt ist. Wie zu vernehmen ist, amtet Dänu nun als Kassier beim Club99. Mit Luca Lauper (ab Saison 2020/21 Kassier) hat ein ebenso versierter Mann das für uns so wichtige Amt übernommen.

Geld macht nicht glücklich, aber es gehört zur Überlebensstrategie (Budi 2023). Hopp FCB!



Marco Kocher, gebore am 2. Mai 1993, es isch e Sunntig gsy, isch im Schtärnzeiche Schtier gebore. Är isch in Büre ufgwachse, in Büre gross worde und wohnt im ne Huus vo dr vermuetlech gröschte Fuessbauerdynaschtii vo Büre, im Thoracker.

Naturmönch, gseuig, e Gmögige – e Praktiker

"Stier-Männer bewegen sich gerne draussen in der freien Natur. Sie lieben Outdoor-Sport, aber auch ausgiebige Wanderungen mit der Familie. Da Stiere sehr gesellig sind, schliessen sie sich hierfür auch mit Vorliebe einem Verein an. Stiere können, aber auch äusserst stur und unnachgiebig sein. Wer von einem Stier auf die Hörner genommen wird, ist danach meist auch reichlich durchgeschüttelt. Stier-Männer machen keine grossen Schnörkel, packen an und der praktische Nutzen steht an erster Stelle." Zimmlech passend!

Dr Chocher, Burger vo Büre übrigens, 183 cm gross, 80 kg schwär mit brune, tröie Ouge. Das isch üse Infrastrukturschef vom FCB. Aus Bauführer HF Techniker im Bougwärb für Schpeziatiefbou tätig seit vo sich: "Ig bi zueverlässig, pünktlech und ehrlich." Us sir Schwechi profitiert dr Verein und so mäenge Kolleg, är cha eifach nid nei säge. Fuessbau, Wandere, Ski fahre und dr FC Basu si syni Hobbys und d'Hochzyt das Jahr mit der Angela isch ihm sys Highlight und momentan ds Wichtigste uf dr Wäut. Pizza, Fleisch y aune Variante und Wasser oder Bier ghöre zu de kulinarische Vorliebe. Aber chum am Marco jo nid mit Fisch, de hesch es de mit ihm vercheibet.

Marco Kocher – 2



Schtehend näbem Trainer dr Marco im Jahr 2007 y de Juniore E

Ds Sportleche

Syt 24 Jahr schpiut dr Marco bim FCB Fuessbau. Aus chlyne Chnopf aagfange isch är im Zwöi und im Eis Ergänzigsschpieler. Bi dr Frog nach "bisherig Clubs" meint är troche: "My Berater het sy Büetz nid gmacht, schüsch wär ig äüä nümme do!". Meischtens schpiut är aus Verteidiger, isch aber nid e gfahrelosi Gschicht. Wie mir aui wüsse, drückt öppe dr Praktiker düre und de wird haut mou e Gägner im Sächzähler umgloo. Granit Xhaka isch sy Lieblingsfuessbauer und dr FC Basu sy Passion. Wie gsehts y 5 Jahr schportlech us? "Eventuell im Ruheschtand oder de Marathonlöifer, e himmuwytte Ungerschied. Löö mir üs lo überrasche.

Das ha ig am FCB gärn / nid gärn

Ds Zämesy nach Training und Schpiu und d'Fründschafte wo im Verein entschtande sy, möchte är nümme misse. D'Fröid am Sport und ds dusse sy isch am Marco ds Wichtigschte. Was ihm mängisch suur ufschtoost, isch die mangelndi Hiufsbereitschaft und ds Verständnis, dass d'Funktionäre ihre Tschop im FCB näbscht em Bruef usüebe. Y der Sach meint är, söt de Teamgedanke ou schpiele. Im gliche Atemzug schpricht är aber ou es grosses MERCI a aui Freiwiuige us, wo uf irgend e Art für e FCB häreschtöö und aapacke.

Gsund sy und gärn go schaffe

Nach dr Arbeit und am Wuchenänd gnisst dr Marco zäme mit dr Angela Büre mit em Schtedtli und dr Aare und die schöni Umgäbig und d'Rueh y dr Wohnig im Thoracker. "Am Morge gsund ufschtoo und z'fryde und motiviert uf d'Arbeit go." Das isch sy gröschti chlyni Fröid vom Autag. Es schöns Schlusswort.

Marco, mir wüsse aui, was du für di Härzensverein scho aues gmacht hesch. Die Schtunde chame scho gar nümme zeue. Mir danke dir vo Härze, setzisch du di für üs und für üse Verein so y. Unverzichtbar dr Chochoer, üse Superkolleg und Macher!

Lieblingsmenü Markus Bigler

CEO, Bigler AG Fleischwaren, Büren an der Aare



Scaloppine al limone



Zutaten für 4 Personen

	FLEISCH
8 der	Kalbspätzli (vom Eckstück, der Huft oder Nuss, je ca. 70 g, flachgeklopft Salz, Pfeffer
1 EL	Mehl
	Olivenöl zum Braten
	SAUCE
1 ½ dl	Geflügelfond
2	Zitronen, nur Saft (0,6 dl) Salz, Pfeffer
50 g	Butter, in kleinen Stücken, tiefgekühlt
2 EL	Petersilie, fein geschnitten
½ TL	Korianderpulver
3-4 TL	Kreuzkümmelpulver
200 g	gemischte Peperoni, in Stücken
1	scharfe Chilischote Salz, Cayennepfeffer

Zubereitung

- 1 VORBREITEN** Backofen auf 160 °C vorheizen, Platte vorwärmen.
- 2 FLEISCH** Plätzli würzen. Öl in einer Bratpfanne erwärmen. Fleisch mit einem kleinen Küchensieb dünn mit Mehl bestäuben. Portionenweise beidseitig je ca. 1 ½ Min. braten, auf der vorgewärmten Platte warm stellen.
- 3 SAUCE** Restliches Öl aus der Pfanne giessen. Bratensatz mit Fond ablöschen und aufkochen. Zitronensaft dazu giessen, würzen. Butter portionenweise unter die Sauce rühren. Rühren bis die Sauce eine sämige Konsistenz annimmt.
- 4** Fleisch mit der Sauce anrichten, mit Petersilie bestreuen.

E Guete!



Ä Portion Tradition.

LacheNews

Anlässlich des 5. Liga Meisterschaftsspiels zwischen FC Diessbach/Dotzigen und dem FCB kam es zum Eklat. Das Motörli für die Feinmotorik des Trainers sprühte ab einer Handlung eines Spielers Funken mit anschliessender Rauchentwicklung und die ICs des Sprachzentrums im Gehirn, das Broca-Areal in der Grosshirnrinde und das Wernicke-Areal, sorgten mit kurzzeitiger Fehlschaltungen für völlig unkontrollierte Sprachsegmente. Der Tamilisch-Italienisch-Deutsche Disput endete mit gegenseitigem Unverständnis und roten Köpfen. Laut "Dargebotene Hand" soll nach einer Aussprache alles wieder im Lot sein. Gottlob sag ich nur!

Auf das Stelleninserat "Redaktionshilfe gesucht" wurde uns die Bude eingerannt. Bitte lasst uns erst alle Bewerbungen sichten und ein bisschen Luft holen. Also bitte vorläufig keine Bewerbungen mehr einsenden.

Unserer zweiten Mannschaft wurde von Hackern auf der FVBJ-Seite bis auf mickerige 5 Punkte das Punktekonto geplündert. Wir rufen ein Crowdfunding ins Leben, und bitten um Punktespenden. Unter "helftbitteChademarmenSchweinder!" kann unkompliziert erste Hilfe geleistet werden. Danke!



In der Fairplaytrophy der SUVA aller Vereine der Schweiz rangiert der FCB (Eis mit 57 Punkten und das Zwöi mit 16 Punkten) an der 1'052igsten Stelle. Ziehen wir in Betracht, dass 1'297 Vereine in der Rangliste figurieren, ist das gar nicht mal so schlecht (e bisserl ironisch gell). Der FC Basel (auch wieder alle Teams) mit einem schlimmen Socken namens Taulant Xhaka ist auf Rang 73. Da bleibt nur die Feststellung, "dass die ganz bösen Buben definitiv aus Büren kommen." Bitte

Jungs, für die Preisverleihung in Bern den Termin nicht im Kalender eintragen. Danke für euer Verständnis!

Zur Abwechslung mal eine positive Meldung. Wir kennen den Rugelimugger, dass sich auch noch ein Grillmugger am Inventar des FCB vergreift, hat sich gottlob nicht erhärtet. Danke dem Informanten B für die Auflösung des Rätsels. Ds nöchste Mou de bitte vorhär umgehend informiere, bevor d'Schpuresicherig mit Pinseli und Pulver im Züg umgfätterlet und Bluethünd mit dr Nase Schpure y Lache rupfe.

Noch eine gute Meldung. Die beissenden, heizenden und gschtabeligen T-Shirts für die Helfer sind Geschichte. Der FCB hat tief in die Taschen gegriffen (endlich) und benutzerfreundliche, leicht und fein auf der Haut liegende Shirts angeschafft. Helfen wird ab sofort zur reinen Freude! A. L. spart in Zukunft bei der Wäsche der Shirts eine Unmenge Zeit und zählt ebenfalls zu den freudigen Nutzniessern. Ist A. L. sehr zu gönnen.

Etwas gesehen, etwas gehört? Erzähle uns deine Geschichte. Diskretion sichern wir dir zu!

Matchzeit

Heimspiele auf dem Sportplatz Lachen



FC Büren an der Aare vs. Team Ins/Müntschemier

Samstag, 3. Juni 2023, 16:00 Uhr

Meisterschaft 4. Liga

Letztes Heimspiel der Saison!

Samstag, 3. Juni 2023

10:00 Uhr: Spielmorgen Jun. E

14:00 Uhr: Jun. B Team Häftli - SV Lyss b

Matchballspender:

Ristorante Pizzeria La Perla, Hauptstr. 1, Pieterlen

Gribi 3D Druck, Industriestrasse 3, Büren a/Aare



Ä Portion Tradition.

Herzlich willkommen auf dem Lachen liebe Fussballfreunde

Der FC Büren an der Aare begrüsst Spieler und Staff des Teams Ins/Müntschemier, den Spielleiter und unsere Matchbesucher ganz herzlich auf dem Fussballplatz Lachen. Wir wünschen Ihnen einen angenehmen Aufenthalt und freuen uns, Sie als Gast bei uns zu haben!

Herzlichen Dank an unsere Matchballspender:

Ristorante La Perla

Ristorante La Perla

Tiziano Dugaro
Hauptstrasse 11
2542 Pieterlen

+41 32 377 15 15
info@ristorante-laperla.ch
ristorante-laperla.ch



Gribi 3D Druck GmbH

Industriestrasse 3
3294 Büren an der Aare

+41 32 353 11 37
hallo@gribisddruck.ch
gribi3ddruck.ch



Kalkmaster

Atlis AG
Schlössliweg 4
4500 Solothurn

Das Abo gegen Kalk
+41 32 628 28 00
info@atlis.ch
kalkmaster.ch

Möchtest du gerne einen Matchball spenden?

Willy Rüttimann, Marketing/Werbung

079 642 45 05

willy.ruettimann@bluewin.ch



Juniorensponsor

ATLIS AG
Schlössliweg 4
4500 Solothurn
+41 32 628 28 00



Weibel – Passion for Food
Partnersponsor

SPAR Supermarkt
Weibel Passion for Food
3294 Büren an der Aare
+41 32 351 34 76



Ä Portion Tradition.
Hauptsponsor

BIGLER AG
Fleischwaren
3294 Büren an der Aare
+41 32 352 00 00



Team Ins/Müntschemier

Trainer: Claude Alain Racine

Assistent: Thomas Rudin

Torhütertrainer: Thomas Eggimann



Team Ins/Müntschemier – schwer einzuschätzen

Will der FCB die Chance auf einen möglichen Aufstieg wahren, heisst es Volldampf an die Sache rangehen und die schwer einzuschätzenden Ins/Müntschemier mit Powerfussball in die Schranken weisen.

Der Start in die Saison der 4. Liga gelang dem Team Ins/Müntschemier nicht nach Wunsch. Nach drei Niederlagen (Aarberg, Port und Aegerten Brügg) fand das Team gegen Täuffelen in die Spur und verlor kein einziges der folgenden 5 Spiele. Erst Lecce vermochte das Hoch zu stoppen und bodigte Ins/Müntschemier mit 3:0. Es folgte eine weitere Niederlage zuhause gegen Walperswil. Die Ausbeute von 14 Punkten aus 11 Spielen in der Vorrunde fiel nicht wunschgemäss aus.

Der FCB in Müntschemier – Den Kopf aus der Schlinge gezogen

Wer das Vorrundenspiel in Müntschemier gesehen hat, wird vermutlich noch heute den Kopf schütteln. Eine konfuse Schiedsrichterleistung, welche in je 3 gelbe für beide Teams und 2 rote Karten für Ins/Müntschemier gipfelte und ein später, extrem später Ausgleich für Büren in der Nachnachspielzeit. Böse Zungen behaupteten, dass der Schiedsrichter nachspielen liess, bis dem FCB endlich der Ausgleich gelang. Das Anrennen des FCB krönte der heute gesperrte Luca Lauper mit dem 2:2. Büren versieberte in diesem Spiel Torchancen en masse und reiste mit einem schmeichelhaften Punktgewinn nach Hause.

Die aktuelle Tabelle

1. FC Büren a. A.	20	13	4	3	(72)	56	:	28	+28	43
2. CS Lecce a	20	13	2	5	(51)	68	:	34	+34	41
3. SC Radelfingen	20	11	4	5	(45)	59	:	30	+29	37
4. SV Port	20	9	6	5	(37)	44	:	41	+3	33
5. SC Aegerten Brügg	20	10	2	8	(52)	64	:	48	+16	32
6. FC Walperswil	20	8	5	7	(54)	39	:	36	+3	29
7. Team Ins / Müntschemier	20	8	4	8	(50)	43	:	33	+10	28
8. SV Lyss	20	5	9	6	(44)	33	:	46	-13	24
9. FC Orpund	20	6	6	8	(49)	30	:	31	-1	24
10. FC Aarberg b	20	5	4	11	(50)	24	:	51	-27	19
11. FC Täuffelen	20	2	8	10	(24)	32	:	56	-24	14
12. FC Nidau	20	0	6	14	(25)	23	:	81	-58	6

Den Rückrundenstart verschlief das Team und verlor zuhause gegen Aarberg mit 0:1. Es folgten zwei Siege gegen das höher dotierte Port und den Aufstiegs Kandidaten aus Walperswil. Zwei Unentschieden gegen Aegerten Brügg und Täuffelen und der Verlust der 3 Punkte (4:3) in Lyss band das Team in der Tabelle zurück. Wundertüte Ins/Müntschemier schlägt Orpund und Nidau und verlor zuletzt zuhause gegen den Dritten aus Radelfingen mit 0:2.

Auswärts zu allem fähig

Die Statistik zeigt, dass Ins/Müntschemier gegen die Teams der oberen Tabellenhälfte jeweils auswärts gewonnen (Radelfingen, Port, Walperswil, Unentschieden in Aegerten) und zuhause verloren hat. Gesamthaft fällt die Bilanz der Heim-/Auswärtsspiele mit 14 Punkten (4 Siege, 2 Unentschieden, 4x verloren) und die Bilanz Vor-/Rückrunde, ebenfalls je 14 Punkte, ausgeglichen aus. Aus dieser Sichtweise scheint die Behauptung, Ins/Müntschemier sei schwer einzuschätzen, nicht aus der Luft gegriffen.

Torschützen

Jens Abegglen ist erfolgreichster Schütze mit 6 Toren, es folgen Niklas Itten, Tim Tanner und Ciryl Binggeli mit je 4 Toren und Mikolaj Plichta mit 3 Toren. Ins/Müntschemier hat ein enorm grosses Kader und die Anzahl der nominellen Stürmer lässt keinen Wunsch offen. Alle oben aufgeführten Spieler sind, sofern sie in der Startformation stehen, Stürmer oder hängende Spitzen. Ein besonderes Augenmerk unserer Verteidigung muss wohl auf Jens Abegglen (Nr. 20) gerichtet sein.

Mit der heutigen Begegnung in Büren und am letzten Spieltag zuhause gegen CS Lecce hat Ins/Müntschemier ein schweres Los. Sie haben es in der Hand, einem der beiden Teams das Aufstiegsfest zu vermiesen

Wir wünschen beiden Teams ein faires Spiel und drücken unseren Jungs die Daumen. Hopp FCB!

Leon Ramadani – ein Bürener bei YB

Mit freundlicher Genehmigung des Bieler Tagblatt (25. Mai 2023)

Beat Moning



«Ich will mich bei YB durchsetzen»

Mit 14 Jahren verlässt Leon Ramadani die Bieler Fussball-Academy und schliesst sich dem YB-Nachwuchs an. Der Bürener U15-Natisspieler hat auf dem Weg zum Profifussballer grosse Ambitionen.

Es war ein YB-Sichtungsanlass, als Leon Ramadani den YB-Coaches unter dem Leiter Nachwuchs Christian Franke aufgefallen war. «Es kamen so die ersten Kontakte zustande», erinnert sich Franke. Mit dem Vermerk, dass der Weg im Footeco in der Regel über den regionalen Ausbildungsclub erfolgt. Leon Ramadani hat sich dem Nachwuchs des FC Biel via Team Seeland angeschlossen, als er elfjährig war. **Er kam von seinem Wohnort und somit vom FC Büren.**

Dass es nun doch etwas schneller ging als vorerst vorgesehen, hat einen einfachen Grund. Den erklärt Andy Egli. Der ehemalige 80-fache Internationale und soeben 65 Jahre alt gewordene ehemalige FC-Biel-Trainer hat eine eigene Firma, hat Mandate im Trainerbereich, hält Referate und ist nicht zuletzt Berater von gegen 35 Spielerinnen und Spielern. «Die haben alle Talent. Doch dieses muss auch entsprechend gefördert werden», sagt Egli. Dass er Interesse hat, diese Akteure zu Leistungsteams von Grossklubs zu «transferieren», versteht sich von selbst. Es liege aber am Spieler und an den Eltern, ein Engagement einzugehen. YBs Nachwuchs-Leiter Franke sagt dazu: «Im heutigen Fussball sind die Scouts und Berater überall anzutreffen. Wir handhaben es aber so, direkt mit den Spielern und den Eltern zu diskutieren.» Vorab bis sicher zu jenem Zeitpunkt der Volljährigkeit.

Leon Ramadani - 2



Die Türen in Biel bleiben offen

Dass Leon Ramadani von Biel nach Bern wechselt und nicht zu Neuenburg Xamax, dem Partner der Bieler Academy, hat einen logischen Grund. Umberto Core, Leiter der Bieler Academy: «In diesem Fall ist es sicher richtig, dass Leon Richtung Bern geht, von der Sprache her, vom Weg her, von der Schule her.» Noch geht Leon Ramadani in Büren zur Schule, kann so auch zweimal an einem Morgen in Biel trainieren. Ob dies auch weiterhin so der Fall sein wird, ist offen. Mutter Valentina Ramadani sagt: «Leon macht das neunte Schuljahr in Büren, erst danach schauen wir für eine Sportschule in Bern oder für eine Sportlerlehre.» Core ergänzt: «Die Türen sind bei uns immer offen. Ist es für alle vernünftiger, dass er die Zusatztrainings noch im näheren Biel macht, kann er bei uns die beiden Trainings absolvieren.» Ein Entscheid, der auch noch zu fällen ist. Andy Egli verfolgt nach einem Tipp des Fussballinstructors Ruedi Moser den jungen Leon Ramadani seit ein paar Jahren. «Wir haben uns mit Andy getroffen und uns sofort verstanden, ohne dass wir da gleich einen Vertrag unterschrieben hätten», sagt Valentina Ramadani, die Mutter. Die wie ihr Mann Latif arbeitet und mit dem 12-jährigen Sohn Ledion ein weiteres Kind zu betreuen hat. «Wir in der Familie verstehen nicht viel von Fussball, aber wir alle wollen nur das Beste für Leon und für uns ist der nächste Schritt, wenn schon die Möglichkeit besteht, diesen bei den Young Boys zu tun.» Zu den Verantwortlichen von Young Boys habe man ein gutes Verhältnis, ebenso zu jenen in Biel. «Schön zu sehen, dass es allen vor allem um den Spieler geht und auch um seine Ausbildung.»

Der mentale Aspekt ist wichtig

Andy Egli ist bei der Beurteilung eines Spielers kritisch und somit auch entsprechend ehrlich. «Wir brauchen ein offenes Verhältnis. Der Spieler muss wissen, woran er ist, worauf es ankommt, was von ihm erwartet wird.» Leon habe entsprechendes Talent, aber den nötigen Biss, sich im Leistungsfussball durchzusetzen, den müsse man sich aneignen. «Er hat gute Voraussetzungen, was aber nichts heisst. Er ist für sein Alter technisch überdurchschnittlich und Linksfuss, das ist nicht zu unterschätzen. Der ganze Entwicklungsprozess braucht aber viel Zeit und Energie.» Leon Ramadani ist aktuell eher scheu, auch auf dem Platz. «Er muss seinen Charakter nicht verändern, aber in seiner Position als Spieler im Mittelfeld muss er seine Leaderfähigkeiten ausbauen und konstanter werden. Das geht nicht von heute auf morgen, das ist auch eine mentale Geschichte», so Egli. Da wolle man ihm zur Seite stehen.

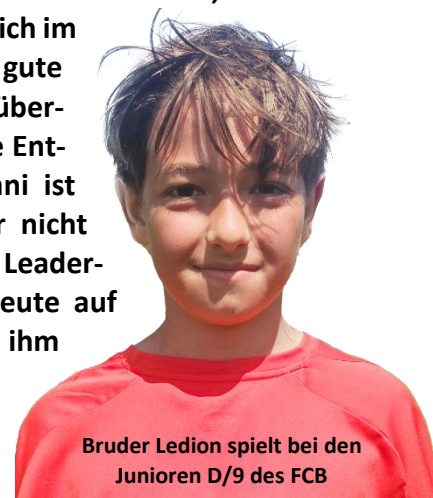

Bruder Ledion spielt bei den Junioren D/9 des FCB

Er will die Erwartungen erfüllen

Und was sagt der Spieler selbst? «Ich muss mich überall verbessern, das ist mir bewusst. Vor allem mit dem rechten Fuss muss ich viel arbeiten, damit ich beidfüssig werde. Aber ich will mich bei YB durchsetzen. Das ist mein grosses Ziel.» Leon Ramadani weiss, was er will. Die YB-Meister-Feierlichkeiten hat er aufmerksam verfolgt. Der Real-Madrid-Fan sagt denn auch unumwunden: «Ich möchte mit YB Meister werden.» Der Youngster bringt die Voraussetzungen mit. Das ist schon mal eine gute Basis. Verbunden mit einer weiteren: «Ich liebe Fussball und habe einfach Spass an diesem Spiel. Da möchte auch ich aus mir das Beste herausholen, die in mich gesetzten Erwartungen erfüllen. Ich will mir nicht eines Tages vorwerfen, nicht alles auf dem Weg zum Profifussballer gegeben und investiert zu haben», so Leon Ramadani, der im Moment mit dem Bieler U15-Team als Teamcaptain die Saison beendet.

Wir wünschen Leon Ramadani und seinem Bruder Ledion auf ihrem sportlichen Weg viel Glück und Erfolg. (Der ganze Artikel kann auf unserer Homepage nachgelesen werden).

Der FCB hat einen neuen Ausrüster

Per 30. Juni 2023 beendet der FC Büren an der Aare die Zusammenarbeit mit Sports Outlet Factory in Lyss. Wir danken Teamsport Seeland mit Martin Roth für die Zusammenarbeit und wünschen viel Erfolg.

Ab 1. Juli 2023 wird Delaay.G Sport in Biel unser neuer Ausrüster. Sie vertreten die Marken Macron und Joma.



Das ist Delaay.G Sport

Der Ursprung der Firma gründet auf Francisco Gonzalez. Er handelt bereits seit 20 Jahren mit der Sportmarke JOMA. Am 1.12.2019 tritt Alessandro Nadile in die Firma ein und im Dezember 2020 eröffnen die beiden einen Showroom in der Tissot Arena (Parking P5).

Im Juni 2021 gründen Francisco Gonzalez und Alessandro Nadile die DELAAY.G SPORT GmbH mit Sitz in Biel. Ab 1. März 2023 stellt die Firma den Firmenmitinhaber Alessandro Nadile zu 100% an.

Referenzen

FC Biel-Bienne, FC Biel Bienne Academy, FC Biel Bienne Women

FC Grenchen

RHCD Diessbach

SC Radelfingen

FC Schönbühl

Per 1.7.23 neu dabei:

FC Büren an der Aare, SV Port, FC Diessbach-Dotzigen, Fussballverband Bern/Jura

Sportswear im Angebot

Joma (Spanien) und Macron (Italien)



Der FCB hat einen neuen Ausrüster - 2

Auf die Saison 2023/24 werden sämtliche Mannschaften neu ausgerüstet.

Für den individuellen Einkauf ist jedem Mitglied, ob Aktiv oder Passiv, der Zugang zum Online-Shop zugänglich. Aus den Rubriken Präsentation, Training und Winter steht hochwertige Sportbekleidung für den Breitensport und für den Profibereich zur Auswahl.

Macron legt Wert auf hohe Standards, soziale Verantwortung und Respekt für die Umwelt.



SET TRAINING



SET PRÄSENTATION



oder

SET WINTER



Sämtliche Artikel können individuell bedruckt werden.
Alessandro Nadile steht dir gerne für weitere Auskünfte zur Verfügung.

Link zum Shop: <https://fcb.delaaysport.ch/>



Noe Fankhauser – Spieler und Trainer FCB



Dr Fänki – we me ne kennt und müesst rate, y welem Schtärnzeiche är gebore isch, mi chiem mygottsdüüri uf Waage. Kontaktfreudig, diplomatisch, pünktlich, höflich, intelligent, kreativ. Das trifft uf e Noe Fankhauser vou zue.

Die Waage glänzt durch selbstsicheres Auftreten und hat eine lebensfrohe Art. Sie ist harmoniebedürftig und friedliebend und setzt sich daher für die ausgleichende Gerechtigkeit ein. Stets optimistisch und diplomatisch, versucht das Sternzeichen die Probleme ihrer Mitmenschen zu lösen und ist dabei verständnisvoll und vermittelnd.

Dr Noe oder "Fänki" isch am 2. Oktober 2002 in Biel uf d'Wäut cho und isch vo Chindsbeine a e waschächte Safnerer. 176 cm, es Kampfgwicht vo 83 Kilo und bruuni Ouge. Är het ds KV gmacht und schafft aktuell uf dr Ywohnergmeind Lengnau. Wie's de mit em Bruefleche y Zuekunft söu wytergoo, isch ihm d'Erlüchtig no nid cho, do het är jo no aui Zyt vo dere Wäut. Syni Hobbys sy Schutte, cha jo fasch nid anders sy und Fotografiere. Bim Lieblingsässe chehrt dr Noe d'Waag use und wott oder cha nid Uskunft gäh, "viu Verschiednigs" bröselet är füre. Dr Ystee us em Subway hingäge het's ihm atoo. Aber Achtung jitz, bi dr Frog nach de 5 Sach für die einsami Insu toucht de ufsmou ds Bier uf, "gnue Bier, e Schuttbaue, ds Handy, e YB-Wurscht und nöii Socke". Ig ha scho zwöimou müesse läse, erschtunlechi Kombination. Öb ächt das guet chunnt? Ds Lieblingsgame, was chunnt ächt anders y Frog aus FIFA, fasch logisch, wie me obe het chönne läse.

Noe Fankhauser – 2

Fuessbaukarriere

2006 – 2022 SV Safnern mit Abstächer Team Seeland (2014) und FC Solothurn (2015/16) und ab 2022 im Kader vo dr zwöite Mannschaft FCB. Mit dr Nummer 10 uf em Rügge isch dr Fänki nid dr Schpiumacher, im Schturm sorgt är für gnüegend Dampf im Aagriff.



Noe Fankhauser und Fabian Hänzi mit ihrem erfolgreichen Team Häftli C1

Trainerkarriere

Aktuell trainiert dr Fänki d'Juniore C1 Team Häftli üsserscht erfougrych. Sy sie doch nach dr Vorrunde y d'Schtärkeklass 1 ufgschtiege. D'Trainerstatione vom Noe: 2019/20 Junioren D SV Safnern, 2020/21 Juniorinnen FF19 SV Safnern, 2021/22 bis aktuell Junioren C Team Häftli. Wär weiss, wo dä Wäg no häre geit? Ohni Diskussion, ds Züg drzue reschpäktvou mit Lüt umzgoo und engagiert e Ufgab aazpacke bringt är mit.

Christiano Ronaldo und dr BSC YB shtöö bi ihm fuessbauerisch z'oberscht. Wo schteisch du schportlech y füüf Johr? Furtroche d'Antwort: "Ke Plan"! Ds Rituau vor em Schpiu? "Z'ersch d'Schtüpe aalegge, bevor aues angere". Logisch, aber e geili Antwort!

Bim FCB schetzt dr Noe d'Kameradschaft und findet, das isch es super Team. Was ihm weniger gfaut, isch dr Wäg vo Safnere uf Büre a de Wuchenänd. Wägem Fahrverbot muess är e Umwäg y Chouf näh, das närvt. Das isch jo scho glungige Cheib dä Fänki: "Am Obe wieder chönne go schlofe", isch sy gröshti chlyni Fröid vom Autag.

So wies usgseht, wächslet dr Noe uf die nöii Saison zum FC Büren an der Aare. E grosse Gewinn für e FCB vom Mönsch und vom Trainer und Schütteler Noe Fankhauser här. Schön bisch bi üs! Mir schetze di ruhigi und kollegiali Art und dini Jungs, cha ig mir vorschteue, di abwächsligsrychi und interessanti Trainingsgshautig und di kompetänt und offene Kommunikationschtiu.

Markus Bigler, CEO Bigler AG

Das ist das absolute Lieblingsessen meiner Tochter Lara. Die Kalbschnitzel gibt es am Geburtstag oder immer, wenn es etwas zu feiern gibt. Das Rezept ist zwar kein besonderes Geheimnis, es gehört aber in unser Familienrezeptbuch.



Panierte Kalbsschnitzel



Zutaten für 4 Personen

- 4 Kalbsschnitzel (vom Eckstück, je ca. 130 g)
- 4 Eier
- 30 g geriebener Parmesan, nach Belieben
- 2 EL Mehl
- 200 g Paniermehl aus der Bäckerei
- Salz, Pfeffer
- Erdnussöl
- 2 Bio-Zitronen, in Schnitzen



Tipps

Werden die panierten Kalbsschnitzel ohne Käse zubereitet, reichen 2-3 Eier. Dazu passen Pommes frites, Gemüse und Salat.

Zubereitung

- 1 Fleisch 1 Std. vor der Zubereitung aus dem Kühlschrank nehmen. Schnitzel zwischen Frischhaltefolie mit der Bratpfanne oder einem Fleischhammer dünn klopfen. Eier in einem tiefen Teller verrühren. Nach Belieben Käse daruntermischen. Mehl und Paniermehl separat auf flache Teller geben.
- 2 Fleisch kurz vor der Zubereitung würzen. Schnitzel portionenweise im Mehl wenden. Überschüssiges Mehl abschütteln. Anschliessend im Ei und zuletzt im Paniermehl wenden. Paniermehl etwas andrücken.
- 3 Bratpfanne 1-2 cm hoch mit Öl bedecken, heiss werden lassen. Schnitzel beidseitig je ca. 2 Min. goldgelb braten. Mit Zitrone anrichten.



BÜREN
HANDBALLCLUB



FC Büren an der Aare



Saison - Abschluss

Samstag, 17. Juni 2023, ab 14:00h
Fussballplatz Lachen Büren a/Aare

Fussballspeedometer

Fussballdart

Festwirtschaft

Bar

ANIMAL



BOYS

12:30h Sporthalle mit Beizli:
Handballmatch HBC - FCB

15:30h Fussballplatz:
Fussballmatch FCB - HBC

21:00 Uhr Liveband:

Animal Boys

Bitte weitersagen und Verwandte, Bekannte und Kolleg*innen einladen!

Lache News

Y de letschte zwe Wuche isch einiges uf em Lache über d'Bühni gange.

Reparatur Belüchtig – 23. Mai 2023

Ei Pfunzle het jo umsverrecke nid so wöue, wie sie eigentlech sött, nämlech konschtant lüchte, mi chönnt ou säge, üsi Schpieler erlüchte. Aber äbe, das het nid funktioniert. Denn wo's eigentlech notwendig wär gsy, dass öppis geit, sy die Ersatzteil nid lieferbar gsy. Jitz, es brucht jo mittlerwyle zum Training ke Licht meh, het me ändlech das Thema chönne abschliesse. D'Lieferfirma het dr Bock nid gfunge, auso isch churzum die ganzi Pfunzle usgwächslet worde. Abhöögge und Fröide herrscht!

Aerifiziere Trainingsplatz – 24. Mai 2023

Am Vorobe vom 24. Mai 2023 het d'Firma Aemmer AG vo Lyss bereits die erschte Maschine häregschteut, dass es de am Morge cha zügig los goo. Punkt 08.00 bi ig uf dr Matte gschtange. Aus erschts het me dr Sand, dä chunnt vo Brienz, uf e Trainingsplatz verteilet. Wytergange isch es mit em Aerifizieren. Mit Dorne schticht me y Töifi und schtantz ca. 12 cm längi Belüftigslöcher y Bode. Das chöi bis zu 200



Löcher pro Quadratmeter sy. Jitz müesse dr Sand und die Ärdzapfe y d'Löcher ygschaffet wärde. Für das fahrt me mit em ne Schleppnetz so lang über e Platz, bis e grosse Teil verteilet isch. Dr Räschte wird mit em Ufnahmegrät ufgno und abgfuehrt. Die Arbeit het dr FCB übernoo. Im Momänt gseht dr Platz, ou wäge dr Tröchny no gschtrubusset us, aber mit em erschte Räge wird sich ds Terrain wieder erhole und im ne saftige Grünen erstrahle.

Börder mähje - 1. Juni 2023

Es isch jo fang nümme zum derby sy gsy. Ds Gras isch y d'Höchi gschosse und d'Schtrücher und Böum wuchere bis y Platz inne. Für söttigi Fäu het dr FCB dr Fritz Gross vo Walperswil. Ei- bis zwöimou im Jahr chunnt dr Fritz und git sym Ung-hüür d'Spore. Und nächhär muesch luege, dass y Deckig bisch, schüsch hesch emänt no e



Bitz vom ne Boum im Füdle oder am Gring und das isch nid so gsung. Item – wüu dr Bode furztroche isch gsy, isch är mit sym 10 Tonne Gfährt über d'Plätz gfahre und het so viu effizianter chönne usemische.

Jitz gseht dr Lache wieder gschlacket us, es isch e Fröid.

Saison

2023/24

29. 26. August 2023 FCB – FC Täuffelen

Matchzeit

Heimspiele auf dem Sportplatz Lachen



FC Büren an der Aare vs. FC Täuffelen

Samstag, 26. August 2023, 16:00 Uhr
Meisterschaft 3. Liga

Freitag, 25.08.23, 19:00:
U40 FCB - FC Diessbach/Dotzigen

Samstag, 26.08.23:
12:00: Junioren D/9 - FC Lengnau a
14:00: Junioren C2 - Team Ins/Müntschemier



Matchballspender:

Thomas Dettwiler, Kreuzgasse, Büren an der Aare
Rest. Baselstab, Aareweg 1, Büren an der Aare
Best Training GmbH, Marktstrasse 2, Grenchen



Ä Portion Tradition.

Herzlich willkommen auf dem Lachen liebe Fussballfreunde

Der FC Büren an der Aare begrüsst Spieler und Staff des FC Täuffelen, den Spielleiter und unsere Matchbesucher ganz herzlich auf dem Fussballplatz Lachen. Wir wünschen Ihnen einen angenehmen Aufenthalt und freuen uns, Sie als Gast bei uns zu haben!

Herzlichen Dank an unsere Matchballspender:

Thomas Dettwiler

Kreuzgasse
3294 Büren an der Aare



Restaurant Baselstab

Familie Haudenschild
Aareweg 1
3294 Büren an der Aare

+41 32 351 12 36
baselstabbueren.ch



Best Training GmbH

Marktstrasse 2
2540 Grenchen

+41 77 468 62 53
start@besttraining.ch
besttraining.ch



Kalkmaster

Atlis AG
Schlössliweg 4
4500 Solothurn

Das Abo gegen Kalk
+41 32 628 28 00
info@atlis.ch
kalkmaster.ch



Juniorensponsor

ATLIS AG
Schlössliweg 4
4500 Solothurn
+41 32 628 28 00



Weibel – Passion for Food
Partnersponsor

SPAR Supermarkt
Weibel Passion for Food
3294 Büren an der Aare
+41 32 351 34 76



Ä Portion Tradition.
Hauptsponsor

BIGLER AG
Fleischwaren
3294 Büren an der Aare
+41 32 352 00 00



FC Tüffelen

Trainer: Margo Magistris

Assistent: Sandro Albanese



Eine kleine Vorbemerkung

Da sich die Redaktion vom 12. – 28. August in der Algarve in Sonne und Sand räkelt, musste dieses Matchprogramm vorproduziert werden. Ich kenne zwar mittlerweile die Resultate der 1. Runde und insbesondere, wie der FCB das Startspiel in Rütli gemeistert hat, aber logischerweise konnte dieses Wissen nicht in das Matchprogramm integriert werden. Danke für euer Verständnis.

Tüffelen mit Mittelfeldplatz

Letzte Saison hatte der FC Tüffelen kein leichtes Los. Die Gruppe 4 mit FC Länggasse (Aufsteiger und Gegner im Cup gegen unseren FCB), FC Bern 1894a, Team Ins/Müntschemier, FC Schüpfen, FC Zollikofen, etc., entpuppte sich als die wohl Spielstärkste in der Region Bern/Seeland/Jura. Mit einer ausgeglichenen Bilanz (10 Spiele gewonnen/4x unentschieden/8x verloren) belegten die Tüffeler den 6. Schlussrang mit 34 Punkten bei 22 Spielen.

3. LIGA - GRUPPE 4

1.	FC Länggasse	22	18	1	3	(44)	93	:	25	+68	55
2.	FC Bern 1894 a	22	18	1	3	(72)	81	:	18	+63	55
3.	Team Ins / Müntschemier	22	14	0	8	(65)	68	:	45	+23	42
4.	FC Schüpfen	22	13	2	7	(68)	68	:	50	+18	41
5.	FC Zollikofen	22	11	3	8	(49)	52	:	40	+12	36
6.	FC Tüffelen	22	10	4	8	(43)	51	:	54	-3	34
7.	FC Makedonija	22	9	2	11	(124)	41	:	63	-22	29

Mit 10 Toren erwies sich Kenny Messerli als der treffsicherste Torschütze. Perez Fries, Nicola Hämmerli und Gavin Thomi erzielten je 5 Tore und Margo Magistris (der Trainer) steht mit 4 Treffern zu Buche.

23.10.2021 FC Tüffelen – FCB 4:4 (2:0)

Ein Auszug aus dem Matchbericht:

Wär a däm Samschtig nid uf Tüffelen piugeret isch, isch säuber tschuud. Ig chas fasch nid anders usdrücke aus, es isch e geile Matsch gsy. 8. und 11. Minute und scho schteits 2:0 für d'Huusherre. Mir hei uf em Damm verwunderet d'Ouge griebe und dänkt, "das kann ja heiter werden". Ufgrund vo der erschte Haubzyt sy mir Fachlüt uf em besagte Damm dr Überzügig gsy, "mir wäre die bessere Strategie." Für Nachschueb us dr Buvette z'hole hesch nid lang müesse froge, freiwiuig sy sie greiflet, dass sie dr Untergang nid müesse miterläbe.

Ab dr 35. Minute isch Büre erwachet. Zwöikämpf sy ganz anders gfüehrt und d'Loufbereitschaft isch e Gang höher abgschpuelet worde und dr Bau isch schnäuer und präziser dür d'Reihe gange. Es het eim aaf fessle. Mit Glück isch Täuffelen um e Aaschlusssträffer umecho. Nach dr Pouse, bi Büre isch wichtig wie me y d'Gäng chunnt, isch es im glyche Schtu wytergange. Ds überfüüge Aaschlussgou macht dr Denis Schneider mit eim vo syne bekannte Gschoss us dr Dischtanz. Meh uspacke so Züg Denis! Jitz seit Büre, was uf em Platz abgeit. E Druckphase vo de Burer bringt düre Reto Rüttimann dr Usglych (61. Min.). Sächs Minute schpöter geit dr FCB sogar, u das verdientermasse, y Führig (Luca Lauper). Täuffelen isch im Schtouz verletzt und drückt vehemänt uf ne Gouerfoug, via Eigegou chöme sie zum Usglych wie d'Jungfrou zum Ching (75. Min.). Ds Schpiu isch so fesselnd, dass es niemerem meh y Sinn chunnt, y d'Buvette go Nachschueb hole. Ds Lyde isch schpürbar. Dr FCB zeigt e Supermorau und isch sech bewusst, dass e Vouerfoug ir Luft liegt. 5 Minute nach em Usglych tschäderets scho wieder, dr Luca Lauper bringt dr Damm zum choche, 3:4! Aber verdienti drü Punkt isch ne leider vergönnt gsy. 86. Min., wieder schpät wie scho mehrmous, belohnt sich Täuffelen mit em Usglych. Büre het ydrücklech bewiese, dass sie ou angers chöi und y der Gruppe problemlos chöi beschtöh, we me aus Team uftritt.

In der Rückrunde, der Abstieg des FCB war schon beschlossene Sache, zerzauste der FC Täuffelen den FCB auf dem heimischen Lachen gleich mit 1:4. Das sind die letzten zwei Begegnungen dieser Teams.

03.06.2007 FC Täuffelen – FCB 4:1 (3. Liga)



Das waren noch Zeiten! Torschützen damals Patrick Meier, Chinedu "Chiboy" Okoye, Mark Rüttimann und ein Eigentor des FCT. Das Spiel in der Vorrunde entschied der FCB ebenfalls für sich. Beim 2:0 Sieg erzielten die Tore Patrick Meier und Chinedu "Chiboy" Okoye. Büren schaffte den Aufstieg in die 3. Liga 1. Stärkeklasse und stieg in der Saison 2008/2009 in die 2. Liga auf.

Wir wünschen beiden Teams ein faires Spiel und drücken unseren Jungs die Daumen. Hopp FCB!

Spielerkader Saison 2023-24



Simon Käser
18.12.1985
Torhüter



Danny Winkler
06.12.1997
Torhüter



Manuel Bigler
12.03.2003
Verteidiger



Marco Günther
22.01.1998
Verteidiger



Fabian Hänzi
31.05.2002
Verteidiger



Diego Imperiali
02.06.2001
Verteidiger



Alex Jorge Files
09.06.2006
Verteidiger



Stefan Pranjic
29.07.2003
Verteidiger



Ruben Dos Santos
20.06.1996
Verteidiger



David Schläfli
02.05.1990
Verteidiger



Joel Tüscher
16.06.1999
Verteidiger



Mario Bärtschi
20.09.2006
Mittelfeldspieler



Nick Eggenberger
15.12.2001
Mittelfeldspieler



Men Meier
09.05.2001
Mittelfeldspieler

Spielerkader Saison 2023-24



Denis Schneider
09.03.1996
Mittelfeldspieler



Fabian Schuler
27.03.1998
Mittelfeldspieler



David Vuilleumier
23.10.2007
Mittelfeldspieler



Yannic Kubacki
19.10.2000
Stürmer



Luca Lauper
30.04.1995
Stürmer



Dario Leisi
10.07.2002
Stürmer



Murad Gande
11.05.2003
Stürmer



Slobodan Pranjic
Trainer



Reto Steiner
Masseur



Ä Portion Tradition.



LÄNDTIFEST

Fischessen



*Liebe Besucher unserer Fischstube
Jedes Jahr darf der FCB auf
grossen Zuspruch zählen. Wir
lieben es, Euch zu verwöhnen!*

*Herzlichen
Dank!*

*Ein Riesenkompiment an unsere zahlreichen
Helferinnen und Helfer!*

VORANZEIGE

28.10.2023

SPONSOREN

APÉRO

DETAILS FOLGEN!



Die Junioren sind teilweise neu organisiert

- 1 -

Juniorenobmann FC Büren an der Aare

Joël Scheidegger (joelsch88@hotmail.com)

+41 79 773 69 87

Die folgenden Teams sind für die Saison 2023/24 gemeldet:

Junioren B 2. Stärkeklasse: Team Häftli (Büren an der Aare) a

Gruppierung

Trainer: Manuel Scheidegger +41 79 730 60 18

Coach: Marcello Cucuzza +41 79 230 95 47

Training: 19:00 – 20:30h, Büren an der Aare

Spielort: Büren an der Aare

Junioren C 1. Stärkeklasse: Team Häftli (Safnern) a

Gruppierung

Trainer: Noe Fankhauser +41 79 622 56 46

Assistenten: Lars Dasen, Fabian Hänzli, Simon Hänzli

Coach: Martin Fankhauser +41 79 562 82 19

Training: 18:00 – 19:30h, Dienstag in Büren a/A / Freitag in Orpund

Spielort: Büren an der Aare, Orpund, Rütli b. Büren, Safnern

Junioren C 2. Stärkeklasse: Team Häftli (Büren an der Aare) a

Gruppierung

Trainer: Cedric Mühlestein +41 76 387 87 84

Training: 18:30 – 20:00, Montag in Safnern / Dienstag in Orpund

Spielort: Büren an der Aare, Orpund, Rütli b. Büren, Safnern

Junioren D/9: Team Häftli (Büren an der Aare) a

Trainer: Nick Eggenberger +41 79 840 26 15

Peter Heiniger +41 79 332 65 03

Joel Tüscher +41 79 443 24 16

Training: 17:45 – 19:15 in Büren an der Aare

Spielort: Büren an der Aare

Junioren E (Spielzeit 3/3) Spielmorgen: Team Häftli (Büren an der Aare) a und b

Trainer: Yannic Kubacki +41 79 271 59 15

Assistent: Sérgio Lopes +41 79 755 21 52

Training: 17:45 – 19:15 in Büren an der Aare

Spielort: Büren an der Aare

Junioren F Spielmorgen: Team Häftli (Büren an der Aare) a und b

Trainer: Mikael Stauffer +41 79 525 65 92

Trainer: Luka Skvorc +41 76 511 25 08

Training: 17:45 – 18:45 in Büren an der Aare

Junioren G: Team Häftli (Büren an der Aare) a und b

Trainer: Diego Imperiali +41 78 807 32 98

Trainerin: Fiona Mischler +41 79 634 95 52

Training: 17:45 – 18:45 in Büren an der Aare

Die Junioren sind teilweise neu organisiert

- 2 -

Torhütertraining

Trainer: Mikael Stauffer +41 79 525 65 92
Trainer: Adrian Steinbacher +41 79 252 66 67
Training: 00:00 – 00:00 in Büren an der Aare

An die Eltern:

Haben Sie Fragen, Anregungen oder Reklamationen? Dann wenden Sie sich bitte direkt an den Juniorenobmann

Joël Scheidegger +41 79 773 69 87 joelsch88@hotmail.com

Bei Fragen bezüglich Trainings- und Spielzeiten und An- und Abmeldungen für Anlässe oder Spiele, steht ihnen der/die Trainer gerne zur Verfügung. Beachten Sie bitte auch die entsprechenden Chat-Gruppen im WhatsApp.

Sämtliche Junioren des FCB sind mit dem hier abgemeldeten Trainingsset ausgerüstet worden.

SET TRAINING



Macron SET TRAINING

CHF99.00

[In den Warenkorb](#)

Ausrüster FCB:

DELMAY.G
SPORT

Wie das Hochwasser beim FC Büren alles über den Haufen warf - 1 -

Vor zwei Jahren schwappte in Büren die Aare über die Ufer. Auch der örtliche Fussballklub war stark betroffen und kam an die Grenzen seiner finanziellen Möglichkeiten. Wie sieht es zwei Jahre später beim Drittligisten aus?

Beat Moning, Bieler Tagblatt vom 2. August 2023

Schreckmoment Hochwasser – ob Häuser in unmittelbarer Nähe von Seen und Flüssen – es trifft viele teils happig. Fussballplätze und Infrastrukturen werden da nicht verschont. Der FC Büren kann ein Liedlein davon singen: 1999, 2007, 2016 und 2021 war der Sportplatz Lachen westlich des Dorfes betroffen. Besonders vor zwei Jahren traf es den Fussballklub beträchtlich. «Das war ein Schockmoment», erinnert sich Marco Kocher, seit sechs Jahren Chef Infrastruktur im Vorstand und Spieler der ersten Mannschaft, an diesen Juni/Juli zurück. Kam noch dazu, dass er zuletzt einen Kreuzbandriss auskurieren musste und erst jetzt wieder ins Geschehen eingreifen kann. Der Platz stand also unter Wasser, der Rasen erhielt keine Luft mehr, zwei Drittel der Fläche waren kaputt. Weil Buvette und Garderobe «weisheitshalber» erhöht gebaut worden waren, gab es zumindest bei diesen nebeneinanderstehenden Gebäuden keine weiteren Schäden.

Nur zusehen konnte man, «aber wir blieben nicht tatenlos und wollten so schnell wie möglich alles wieder instand stellen», so Kocher, der sich ab sofort mit dem pensionierten Platzwart und Homepage-Verantwortlichen Hanspeter Gribi nicht über Arbeit beklagen konnte. Schliesslich dient der Platz nicht nur dem Fussball: Da gibt es ein Fischessen, es werden Geburtstage gefeiert und am letzten 8. Juli sorgte Marco Kocher gleich selbst für einen Höhepunkt: Er heiratete auf dem Lachen, seit 1976 die Heimat des FC Büren. Dass das Feld auf einer ehemaligen Lehmgrube steht, macht es nicht einfacher. Die Aare unmittelbar daneben auch nicht.

Terrain anheben?

Ab dem 20. August 2021 aber ging es an die Sanierung. «Wir brauchten die Hinrunde dafür, ab 2022 war dann so weit alles wieder in Ordnung.» Wenn auch der Blick auf den Aarespiegel gerade nach Gewittern automatisch erfolgt. Das Ereignis hat sich finanziell wie auch sportlich ausgewirkt. In der Saison 2021/22 stieg der FC Büren nämlich in die 4. Liga ab, schaffte aber in der abgelaufenen Saison den sofortigen Wiederaufstieg. So weit, so gut. Aber was tun mit dem Terrain?

Die Frage, die sich damals stellte: Sanieren oder gar das ganze Feld um rund einen halben Meter «anheben»? «Es gab diverse Abklärungen. Die Kosten für eine Anhebung des ganzen Feldes wären auf 250 000 Franken gekommen. Das lag für unseren Verein nicht drin. Von der Gemeinde konnten wir da keine Hilfe erwarten.» Zumal bereits ein Darlehen von 45 000 Franken am Laufen ist, damit die Beleuchtungsanlage saniert werden konnte. Da wurde auch die Sporthilfe «angezapft», sodass auch da kein weiteres Geld angefordert wurde. Auch die Gemeinde hat sich mit einem Betrag bei der Beleuchtung beteiligt. Das meiste blieb an den Mitgliedern hängen.

Der Klub entschied sich also für die Variante «striegeln, lochen, sanden, säen». Das «Dilemma» kam den FC Büren auf 30 000 Franken zu stehen. Neben den 18 000 Franken für die Wiederherstellung gab es noch ein finanzielles Loch bei den Ausfällen aus Einnahmen der Buvette. «Da wir in der Hinrunde keine Heimspiele austragen konnten, hatten wir da keinen Umsatz», sagt Kocher. Dabei

musste der FCB auch noch die abgesagten Spiele aus der Corona-Saison verdauen. Trainiert wurde beim benachbarten FC Safnern, dessen Platz etwas weiter hinten und erhöht liegt. Oder die Spieler wichen zum Schulhaus aus.

Wie das Hochwasser beim FC Büren alles über den Haufen warf - 2 -

Nicht versicherbar

Versichern kann man auf dieser Welt bekanntlich alles, fast alles. Auch Fussballplätze nach einer Überschwemmung nicht. Marco Kocher stand mit diversen Versicherungen in Kontakt. «Alle gaben mir die gleiche abschlägige Antwort und ich könnte jetzt nicht einmal eine Prämie nennen.» Das Problem ist grundsätzlich: «Schwappt die Aare über, ist das ein Naturereignis einerseits. Andererseits steigt da lediglich das Grundwasser an und wird somit nicht als Hochwasserschaden bezeichnet.» Da müsste das Wasser schon über den Damm hinauslaufen. «So weit wird es hoffentlich nie kommen.» Versichern kann man jedoch die Buvette oder die Garderoben. Diese Infrastrukturen gehören zu den Elementarschäden. «Wir verzichten aber darauf, dies zu versichern und Prämien zu bezahlen. Wir gehen davon aus, dass das Wasser nie in diese Höhe steigen wird.» Die Gebäude sind bereits wie erwähnt erhöht gebaut worden.

Nicht nur in Büren wünscht man künftig kein Aare-Hochwasser mehr, keine Schäden und keine Kosten auf dem Buckel der Vereine. Die Aare haben sie so oder so alle lieb. «Ja, nach einem Training geht da schon der eine oder andere Spieler ein Erfrischungsbad nehmen», weiss Bauführer Marco Kocher. Und blickt Richtung Himmel: In Büren regnet es. Von Hochwasser aber aktuell keine Spur.



2021 (oben), 2023 (unten)

Hans Peter "Budi" Gribi - Engagement FC Büren

von Marco Kocher



Es ist an der Zeit, dass endlich auch ein Bericht über «unseren» Budi im Matchprogramm erscheint.

Budi, eine wohlbekannte Persönlichkeit beim FC Büren und ein wahrer Tausendsassa, wenn es um die Vereinsarbeit geht. Seine unermüdliche Hingabe und Liebe zum Verein macht ihn zu einem wertvollen und unverzichtbaren Mitglied des FC Büren, welches von allen geschätzt wird.

Als Greenkeeper des Fussballplatzes ist Budi seit zwei Jahren im Einsatz. Bei Wind und Wetter sorgt er dafür, dass das Spielfeld stets in einem sensationellen Zustand vorzufinden ist. Ob es nun darum geht, den Platz exakt zu mähen, die Linien schnurgerade zu ziehen, die Tore und Eckfahnen vor jedem Spiel bereit zu stellen, die Auswechselbänke zu reinigen, im Sommer den Rasen saftig grün zu halten oder alle entstanden Löcher nach dem Spiel sofort zu reparieren. Diese Aufzählungen sind nicht abschliessend und lassen uns nur auf einen kleinen Ausschnitt des Aufgabenbereiches von unserem Platzwart blicken. Dank Budi's unermüdlichem Einsatz freut sich jeder «Schütteler» über den stets tadellosen Fussballplatz Lachen.

Doch Budi's Engagement für den FC Büren geht weit über seine Tätigkeit als Greenkeeper hinaus. Er ist auch der kreative Kopf hinter unserer Vereinswebseite. Mit seinen IT-Kenntnissen und seinem Sinn für Ästhetik hat er diese zu einer modernen Plattform geformt, auf welcher Fans und Mitglieder alle wichtigen Informationen rund um das Vereinsleben finden können. Egal ob es um Spieltermine, Spielergebnisse, Vereinsnews oder um seine Legendären Matchberichte und Porträts geht – Budi sorgt dafür, dass sich alles stets aktuell, übersichtlich, mit Fachwissen und einer gesunden Portion Witz im unverkennbaren «Bürendialekt» präsentiert.

Darüber hinaus ist Budi als Einmannunternehmer für unser Matchprogramm zuständig, für welches wir von sämtlichen Fussballvereinen im Seeland benieden werden. Vor jedem Heimspiel investiert unser FC Journalist viele Stunden, in welchen er mit Herzblut, grossem Fachwissen und Kreativität das bunte Matchprogramm zusammenstellt. Dieses wird stets mit grossem Interesse gelesen und erfreut nebst den Fussballinteressierten auch unsere treuen Inserenten und Sponsoren.

Aufmerksamen Matchbesuchern ist sicher nicht entgangen, dass Budi während jedem Fussballspiel als Fotograf im Einsatz steht. Seine Fotografien bereichern zu unserer Freude die Matchberichte und unsere Homepage.

In einer Zeit, in welcher ehrenamtliches Engagement an Attraktivität verloren hat, kann Budi's Wirken kaum genug Anerkennung erhalten. Ein nennenswertes Beispiel seines Engagements, welches sich wieder einmal sehr positiv auf unseren Verein auswirkte, zeigte sich mit der Nomination unseres Vereins beim Fussballverband Bern/Jura. Budi besuchte damals die Homepage des FVBJ's und entdeckte dabei die Ausschreibung zur Nomination von Fussballvereinen, welche sich im Laufe des Jahres 2021 in besonderer Weise als innovativ und vorbildlich erwiesen haben. Budi reichte beim FVBJ seine beiden Berichte über die Sanierung der Beleuchtung auf dem Fussballplatz und dem letztjährigen Hochwasserstand auf dem Lachen ein. Siehe da, der FC Büren wurde für die Vergabe des gesprochenen Awards nominiert und durfte mit grosser Freude den Gewinn des 1. Ranges, welcher mit 5000 Fr. dotiert war, mit nach Hause nehmen. Der Gewinn wurde natürlich in ein Arbeitsgerät für Budi, den Striegel investiert.

Budi, unser Greenkeeper, Journalist, Fotograf, engagierter Alleskönner und Tausendsassa, dank deinem Wirken und Mitdenken dürfen wir uns an einem stets einwandfreien Terrain erfreuen, das regelmässig erscheinende und interessante Matchprogramm lesen und eine stets aktuelle Vereinshomepage besuchen.

Budi, wir sagen danke und freuen uns auf weitere erfolgreiche Jahre mit dir!

Im Namen des FC Büren Marco Kocher

"Pröbstu" David Probst – Portrait

- 1 -

Sit 21 Jahr isch dr David Probst, mit em ne munzige Abstächerli vor e Saison zum FC Diessbach/Dotzigen, scho Mitglied bim FCB. Im zarte Auter vo 9 Jahr het die houprigi Karriere bi de Juniore aagfange. Warum houprigi Karriere? Ganz eifach – dr Pröbstu ghört, us de verschiedenschte Gründ, y d'Kategorie vo de ewige Talänt. Zur rächte Zyt het dr fautsch Trainer nid a ihn gloubt, oder zum lätze Zytpunkt het dr David e Durchhänger gha. Ds Talänt het är immer mit sich umetreit, aber es het eifach umsverrecke nid wöue sy mit em ne Startplatz ir erschte Mannschaft. Aber eis chame ihm nid vorwärfe, isch Not am Mann gsy, isch uf e David immer Verlass gsy. Bi dene Glägeheite het är de mehrmous syni Fähigkeite uf em Platz uspackt und mit schöne Gou brilliert. Eine isch sicher froh, isch die Fuessbauerkarriere nid zu schteil zum Bode usgschosse. Jo genau - dr Charlie Maffeo. Är het sich uf ne absolut verlässleche Schpieler und Leithammu chönne verloo.

Lueget das schmächtige Buebali y dr vordere Reihe rächts a. Das isch dr Pröbstu im Auter vo 18 Jahr uf dr Mannschaftsfoto vom Zwöi im Jahr 2011.



Dä schmächtig Bueb isch hüt es Chraftpaket. Näbscht em Fuessbau isch Fitness sys Hobby. Wo me Chraft uf bout, muess me ou rächt fuettere. Poulet-Flügeli mit Nudle und es Cola Zero und dr David wird sanft wie es Lämmli.

D'Froge um Freizyt und die gröschti chlyni Fröid vom Autag, potzwoumäu, do chunnt är de zum Busch us. Usgang wo? Überau, wo e gueti Party schtiegt. Däm Verlanges sy schynbar keni Gränze gsetzt. U dä mit dr Fröid, do chunnt prompt "e Partie Bier-Pong mit Fründe". Es Feierbiest dä Pröbstu! Vougas und e Nimmermüed. Jitz chunnt no ds Highlight vo de Antworte us dr Frogelichte. "Pröbstu, weli 5 Sache nimsch du mit uf die einsami Insu?" D'Antwort isch ungloublech u zeigt, dass är e mit em ne gesunde, mängisch chley trochene Humor gsägnert isch.

Pröbstu" David Probst – Portrait

- 2 -

10 Kilo Mayonnaise, es Zäut, d'Fründin, es Jagdmässer und es Boot! Die Antwort chasch nümme toppe.

Dr David Probst isch am 13. September 1993 ds Bärn uf d'Wäut cho und isch e waschächte Bürer. Vom ehemaus schmächtige Buebli isch hüt nüt meh z'gseh. 175 cm gross und 85 Kilo schwär und Muskle bis a Bach abe.

Usbiudig und Bruef

Sys gmögige Wäse und sy Sozialkompetänz sy schlussändlech ou für sy Bruefswau Pate gschtande. D'Lehr aus Kaufmann und d'Vorschtellig e Bürojob z'mache hey ihn nid befriediget. Är het dr Bachelor of Science y sozialer Arbeit abgeschosse und schafft aktuell bim Sozialdienscht in Biel.

Stärnzeiche Jungfrou

Ihr unstillbarer Wissensdurst und ihr meist hoher Intellekt sind prägend für dieses Sternzeichen. Des Weiteren gehen sie Probleme praktisch, logisch und mit einem ausgeprägten Sinn für Details an. Dadurch sind ihre Lösungsansätze oft sehr geradlinig und pragmatisch. Durch ihre meist bescheidene und zurückhaltende Art sind sie ausserdem ein sehr beliebter Ratgeber so wie Zuhörer. Steht ein großes Projekt an, welches bis ins kleinste Detail geplant und durchgeführt werden muss, ist die Jungfrau die Person Deiner Wahl!

Sportlech

Über das Thema hei mir scho es paar Wort verloore. Ir zwöite Mannschaft vom FCB het är ds Achi uf em Rügge. Uf em rächte Flügu oder de im Schturzmäntrum isch sy Wüirkigskreis. Kes Wunder, isch dr Fernando Torres sy Lieblingsfuessbauer. Wiuig und schnäu, aber nümme ganz soo schnäu wie früecher (d'Muskle müesse jo schliesslech nochetreit wärde), suecht dr Pröbstu meischt dr chürzischt Wäg ufs Gou.

Es paar interessant Froge sy unbeantwortet blybe. Isch das Usdruck vo Bescheideheit und Zrügghautig, oder wott är eifach nid z'viu prysgää? Item mir akzeptiere säubschtverständlech Privatsphäre u gää üs mit 10 Kilo Mayo z'fryde.

Am FCB ma är d'Kameradschaft und a Büre säuber dr Dörfli- reschpektive dr Schtedtligeischt.

Pröbstu – geile Cheib und unverzichtbar. Du hesch üs no gfäut y dr Wurmbüchse!



LacheNews

Torhüterfrage in der 1. Mannschaft

Auf unserer Homepage haben wir von einer möglichen Lösung berichtet. Der interessierte Spieler hat auch das vereinbarte Probetraining besucht. Irritierenderweise zog der Spieler die vor dem Training geäußerte Absicht eines Wechsels nach Abschluss des Trainings wieder zurück und verschwand auf Nimmerwiedersehen. Was da genau den Ausschlag gegeben hat ist nicht sicher überliefert. Anscheinend ging es um eine Stammsplatzgarantie, welche der FCB partout nicht geben wollte. So weit kommt es noch, dass solche Kuhhandel ohne Leistungsnachweis eingegangen werden. "Ganz uf e Gring gheyt sy mir de ds Büre scho nid grad". Also Simon Käser, die ganze Last ist wieder auf deinen Schultern, aber dafür schön verteilt. Und übrigens – du hast die Stammsplatzgarantie auf sicher, da geben wir dir unser Ehrenwort! Schade ging dieser Deal gründlich in die Hosen, der Kandidat wäre ein "gmögiger" Typ gewesen.

Und nochmals das Thema Hochzeit

Normalerweise werden meine Berichte und Texte konsumiert und ab und an drücken 👍 aus, dass der Artikel gefallen hat, damit hat sich's! Nicht so bei den letzten LacheNews. "Hesch nid emou chönne ds Brutpaar abbiude", haben sich erboste Leser gemeldet. Zugegeben, es waren nicht viele, wenn ich ehrlich bin, war es eigentlich nur eine Person, Aber diese Person hat eine Reklamation angebracht und demzufolge nehmen wir sie ernst und erfüllen den Wunsch, so bleibt die Kirche im Stedtli. Mehr Infos beim Brautpaar oder MARCO ROTH PHOTOGRAPHY.



30. 9. September 2023 FCB – FC Bolligen

Matchzeit

Heimspiele auf dem Sportplatz Lachen



FC Büren an der Aare vs. FC Bolligen

Samstag, 9. September 2023, 16:00 Uhr
Meisterschaft 3. Liga

Samstag, 09.09.23:
12:00: Junioren D/9 - FC Aarberg a



Matchballspender:

Texas Barbecue, Heinz Flückiger, Bodenackerweg 7, Etziken

Landi Büren an der Aare und Umgebung

Best Training GmbH, Marktstrasse 2, Grenchen



Ä Portion Tradition.

Herzlich willkommen auf dem Lachen liebe Fussballfreunde

Der FC Büren an der Aare begrüsst Spieler und Staff des FC Bolligen, den Spielleiter und unsere Matchbesucher ganz herzlich auf dem Fussballplatz Lachen. Wir wünschen Ihnen einen angenehmen Aufenthalt und freuen uns, Sie als Gast bei uns zu haben!

Herzlichen Dank an unsere Matchballspender:



Texas Barbecue

Herr Heinz Flückiger
Bodenackerweg 7
4554 Etziken

+41 79 351 27 92
+41 32 614 18 89
info@texas-barbecue.ch
texas-barbecue.ch



Landi Büren an der Aare

und Umgebung
Güterweg 11
3294 Büren an der Aare

+41 58 476 54 70
landibueren.ch



Best Training GmbH

Marktstrasse 2
2540 Grenchen

+41 77 468 62 53
start@besttraining.ch
besttraining.ch



Kalkmaster

Atlis AG
Schlössliweg 4
4500 Solothurn

Das Abo gegen Kalk
+41 32 628 28 00
info@atlis.ch
kalkmaster.ch



Juniorensponsor

ATLIS AG
Schlössliweg 4
4500 Solothurn
+41 32 628 28 00



Weibel – Passion for Food
Partnersponsor

SPAR Supermarkt
Weibel Passion for Food
3294 Büren an der Aare
+41 32 351 34 76



Ä Portion Tradition.
Hauptsponsor

BIGLER AG
Fleischwaren
3294 Büren an der Aare
+41 32 352 00 00



FC Bolligen

Trainer:	Ivan Grossenbacher
Torhütertrainer:	Dominique Aebi
Coach:	Joel Dumauthioz
Coach:	René Lüthi
Coach:	Stefan Maurer



Nostalgie

Im Jahre 1983 entschieden sich elf tollkühne junge Männer, dass auf Kuhwiesen nicht nur Kühe ihren Spass haben sollten, sondern auch die Bolliger selber. So wurde im Herzen des Dorfes, der FC Bolligen gegründet. 40 Jahre später wird anstatt auf Kuhwiesen auf dem Sportplatz Wegmühle gespielt und aus einer aktiven Mannschaft sind deren 18 geworden...und seit jüngstem auch mit einer Juniorinnen Mannschaft.

So fängt die Geschichte des FC Bolligen auf der Homepage an und sie erinnert uns an die Anfänge des FCB auf holprigem Geläuf an der Jurastrasse. Allerdings liegen zwischen der Gründungszeit 47 Jahre.

... und heute

spielen mittlerweile beim FC Bolligen 18 Teams (3. Liga, 4. Liga, Senioren 30+ und 40+, alle Junioren mit Ausnahme der Jun. A und seit neustem Juniorinnen F). Da bringen wir es mit 11 Teams nicht annähernd auf die stolze Zahl unseres heutigen Gegners. Aber das ist weiter nicht verwunderlich, den Berner Vereinen inklusive Agglomeration, steht eine schier unerschöpfliche Quelle von Spielern zur Auswahl. Davon können wir im Seeland nur träumen.

Sportliches

Im Gegensatz zu unserem Team ist dem FC Bolligen ein Traumstart in die Saison 2023/24 gelungen. Im Delaay Sport Berner Cup eliminierten sie den Zweitligisten FC Wyler Bern (3:2) und in Runde 2 den Drittligisten SC Holligen 94 mit 2:5 (Doppeltorschützen: David Bissegger und Luca Binswanger). Auf dem Plastikgeläuf in Zollikofen mussten sie sich zum Meisterschaftsstart mit einem 1:1 zufriedengeben. Zuhause folgte ein 2:1 Sieg gegen den SC Münchenbuchsee, dabei zeichnete sich David Bissegger als Doppeltorschütze aus. Mit einem Traumstart, 1. Minute 1:0 und 4. Minute 2:0, zeigten die Bolliger dem SC Ittigen wo's lang geht. Das Schlussresultat lautete 5:2, wobei David Bissegger – ja genau – sich wieder als Doppeltorschütze auszeichnete. Erstaunlich, auf den Aufstellungen des FVBJ figuriert David Bissegger stets in der Verteidigung, mal Ausenverteidiger, mal Innenverteidiger. Das kann fast nicht stimmen, wir werden es im Spiel auf dem Lachen genaustens nachprüfen.



Die Zwillinge Gregory FC Weissenstein 3. Liga (links) und David Bissegger

Damit das auch noch gesagt sei, Gregory Bissegger war beim Spiel gegen FC Rothorn Dreifachtor-schütze und trifft auch sonst regelmässig. In der letzten Saison schoss Gregory für den FC Weissenstein 25 Tore und David Bissegger für Bolligen deren 18. Jungs – legt bitte den Mann in Ketten!

Wer die spannende Geschichte der Zwillinge in der Berner Zeitung vom Oktober 2019 nachlesen will. Hier der Link: <https://www.bernerzeitung.ch/nie-im-schatten-des-bruders-611007620420>

Aktuelle Tabelle Gruppe 4

1. FC Bolligen	3	2	1	0	(4)	8 :	4	+4	7	
2. SCI Esperia 1927	2	2	0	0	(2)	8	:	6	+2	6
3. SC Aegerten Brügg	2	2	0	0	(3)	13	:	3	+10	6
4. FC Orpund	3	2	0	1	(3)	9	:	8	+1	6
5. SC Rüti b. Büren	3	2	0	1	(3)	6	:	5	+1	6
6. FC Täuffelen	3	1	1	1	(3)	10	:	7	+3	4
7. SC Ittigen a	3	1	1	1	(10)	12	:	11	+1	4
8. FC Zollikofen	3	1	1	1	(14)	7	:	10	-3	4
9. Team Ins / Müntschemier	2	1	0	1	(4)	10	:	7	+3	3
10. FC Nidau	2	0	0	2	(2)	1	:	11	-10	0
11. SC Münchenbuchsee	3	0	0	3	(7)	6	:	10	-4	0
12. FC Büren a. A.	3	0	0	3	(12)	3	:	11	-8	0

Die Tabelle spricht eine klare Sprache – David (nicht Bissegger) gegen Goliath. Mit einem Sieg unserer Mannen würde die Geschichte schon viel freundlicher aussehen. Und lieber Leser, wer das Spiel in Zollikofen gesehen hat, konnte erfreut feststellen, dass die Jungs über 90 Minuten eine durchaus passable Leistung abgerufen haben. Mit etwas Glück wäre ein Sieg möglich gewesen. Das Hickhack um, wer ist einsatzfähig, wer spielt wo, wer geht mit, wer geht warum nicht mit und überhaupt, hätte in sachlichen Gesprächen im Vorfeld (z.B. am Donnerstag nach dem Training) geklärt werden müssen. So hat man dem Team nicht die optimalen Bedingungen mit auf den Weg gegeben. Schade! Eines sollte klar sein, absolute Priorität genießt die 1. Mannschaft. Das war schon immer so und soll auch bitte schön so bleiben. Rütteln verboten!

Welche Spieler stehen zur Verfügung?

Manuel Bigler (trotz Tomate, wir zählen auf dich), Ruben Dos Santos (Hochzeit erfolgreich abgeschlossen, das Team braucht dich Ruben), Fabian Hänzi (im Militär, aber wenn er Urlaub hat, kann man auf ihn zählen), Dario Leisi (Dario, wir würden uns freuen, dich auf dem Lachen einlaufen zu sehen), David Vuilleumier (wenn es dich braucht, zählen wir auf dich Dävu. Du bist einer der vielen wertvollen Junioren beim FCB.)

Verletzte

Mario Bärtschi (Langzeitverletzt), Manuel Bigler (Tomate, steht aber hoffentlich zur Verfügung) Alex Jorge Files (Bänder im linken Fuss angerissen), Denis Schneider (vorderes Kreuzband gerissen inkl. kleinere Blessuren). Wir wünschen allen Verletzten gute Besserung und die nötige Geduld!



Jascha Kubacki, in Zollikofen ins kalte Wasser geworfen, überzeugte er mit grossem Kämpferherzen. Eine weitere Nominierung in die erste Mannschaft wäre ihm zu gönnen.

Die letzte Begegnung zwischen dem FCB und FC Bolligen fand 2015/16 statt. Im Saisonauftaktspiel verlor der FCB auf dem Sportplatz Wegmühle mit 5:2 (das Rückspiel in Büren ist leider nicht bekannt) und im darauffolgenden Heimspiel kassierte der FCB gegen den SC Burgdorf mit 3:12 eine deftige Klatsche. Nach Spielschluss demissionierte der damalige Trainer und der FCB stieg Ende Saison ab.

Giele, näht öies Härz y d'Häng und gäbet Vougas. Dir heits in Zollikofe bewiese, dass dir unger Wärt do schtöht! Viu Glück und Hopp FCB!

Team Häftli (Safnern) Junioren C 1. Stärkeklasse - Herbstrunde

Nach drei gespielten Meisterschaftsrunden steht das Team von Noe Fankhauser, Lars Dasen, Fabian und Simon Hänzi mit der vollen Punkteausbeute und einem Torverhältnis von 32:4 auf dem zweiten Platz. Das Team Leugene (Lengnau) ist lediglich durch ein besseres Torverhältnis (+35) auf Platz 1.

FC Herzogenbuchsee	–	Team Häftli (Safnern)	1:8
FC Schönbühl a	-	Team Häftli (Safnern)	2:4
Team Häftli (Safnern)	-	FC Bözingen 34 / Mett	20:1

JUNIOREN C 1. STÄRKEKLASSE - HERBSTRUNDE - GRUPPE 3

1. Team Leugene (Lengnau) b	3	3	0	0	(0)	42	:	7	+35	9
2. Team Häftli (Safnern) a	3	3	0	0	(0)	32	:	4	+28	9
3. FC Roggwil / Wynau	2	2	0	0	(1)	12	:	2	+10	6
4. FC Bolligen a	3	2	0	1	(0)	18	:	8	+10	6
5. FC Lotzwil-Madiswil	3	2	0	1	(0)	12	:	9	+3	6
6. SC Grafenried	3	2	0	1	(1)	15	:	7	+8	6

Team Häftli (Büren a. A.) Junioren C 2. Stärkeklasse – Herbstrunde

Auch beim C2 macht der Blick auf die aktuelle Rangliste Freude. Platz eins mit 9 Punkten aus 3 Spielen. Der Trainer Cedric Mühlestein kann sich an einer spielstarken Mannschaft erfreuen.

FCUnited Hermrigen-Jens	–	Team Häftli (Büren a. A.)	2:4
Team Häftli (Büren a. A.)	-	Team Ins / Müntschemier b	7:2
FC Täuffelen	-	Team Häftli (Büren a. A.)	2:4

JUNIOREN C 2. STÄRKEKLASSE - HERBSTRUNDE - GRUPPE 7

1. Team Häftli (Büren a. Aare) a	3	3	0	0	(1)	15	:	6	+9	9
2. U-16 Team Seeland Women	2	2	0	0	(0)	11	:	0	+11	6
3. SV Port	2	2	0	0	(0)	9	:	6	+3	6
4. FC Nidau	3	2	0	1	(1)	17	:	10	+7	6
5. FC Täuffelen	2	1	0	1	(0)	13	:	6	+7	3
6. FC Aurore Bienne b	3	1	0	2	(1)	15	:	21	-6	3
7. SC Radelfingen	2	0	0	2	(0)	1	:	14	-13	0
8. FC United Hermrigen-Jens	2	0	0	2	(1)	5	:	9	-4	0
9. Team Ins / Müntschemier b	3	0	0	3	(3)	6	:	20	-14	0

Team Häftli (Büren a. A.) Junioren D/9 2. Stärkeklasse - Herbstrunde

Gegenüber der letzten Saison ist dieses Team praktisch komplett neu aufgestellt und ist momentan hartes Brot, respektive muss zuerst den Schwung finden. Wir zweifeln keine Sekunde daran, dass die Trainer Nick Eggenberger, Peter Heiniger und Joel Tüscher mit dem Team den Rank finden werden.

FC Orpund a	–	Team Häftli (Büren a. A.)	6:2
Team Häftli (Büren a. A.)	-	FC Lengnau a	2:9
FC Täuffelen a	-	Team Häftli (Büren a. A.)	2:2

JUNIOREN D/9 - SEFV - STKL. 2 - HERBSTRUNDE - GRUPPE 1										
1.	FC Aarberg a	3	3	0	0	39	:	4	+35	9
2.	FC Orpund a	3	3	0	0	27	:	7	+20	9
3.	FC Lengnau a	3	3	0	0	30	:	11	+19	9
4.	FC Täuffelen a	3	2	1	0	18	:	8	+10	7
5.	FC Diessbach/Dotzigen a	3	2	0	1	16	:	6	+10	6
6.	Team Ins / Müntschemier a	3	1	0	2	8	:	20	-12	3
7.	Team Häftli (Büren a. Aare) a	3	0	1	2	6	:	17	-11	1

Alle drei Teams sind im Delaay Sport Berner Cup noch vertreten. Die Junioren C1 stehen im 1/16-Final und treffen auf den FC Langenthal a (Jun. C Promotion). Das wird ein harter Brocken. Die C2 sind ebenfalls im 1/16-Final, nächster Gegner ist der FC Trubschachen (Jun. C Promotion). Ebenfalls ein hartes Los und eine echte Herausforderung. Auch die Junioren D/9 haben den 1/16-Final erreicht. Sie bekommen es mit dem FC Lotzwil-Madiswil zu tun. Wir wünschen allen Mannschaften ein gutes und erfolgreiches Cupspiel.

Team Häftli (Büren a. A.) – Junioren E

Trainer: Yannic Kubacki und Sérgio Lopes.

Sie messen sich an 6 Spielmorgen unter dem Motto "BRACK.CH play more football". Spielorte waren und sind Safnern (2x), Rüti b. Büren, Büren an der Aare (2x) und Orpund.

Ausstehende Termine sind:

9.09.2023 in Safnern

14.10.2023 in Orpund

21.10.2023 in Büren an der Aare.

Team Häftli (Büren a. A.) – Junioren F

Trainer: Mikael Stauffer und Luka Skvorc

Auch bei den Junioren F werden 6 Spielmorgen, gegenüber den Junioren E in leicht abgeänderter Form, ausgetragen. Spielorte: Büren an der Aare (2x), Safnern, Aarberg, Port und Radelfingen

Folgende Termine stehen noch an:

09.09.2023 in Port

14.10.2023 in Büren an der Aare

21.10.2023 in Radelfingen

Team Häftli (Büren a. A.) – Junioren G

Trainer: Diego Imperiali und Fiona Mischler

4 Spielmorgen werden von folgenden Vereinen durchgeführt: Rüti b. Büren, Schüpfen, Pieterlen und Aarberg.

Folgender Spielmorgen findet noch statt:

09.09.2023 in Aarberg

Ein herzliches Dankeschön allen Trainern und Coaches und den Torhütertrainern Mikael Stauffer und Adrian Steinbacher für ihren unermüdlichen Einsatz.

Auszug aus dem Protokoll zur 87. GV vom 18. August 2023 - 1 -

Um 19.00 Uhr begrüsst der Präsident David Schläfli alle anwesenden Aktiv- und Passivmitglieder, sowie sämtliche Sponsoren, Gönner und Gäste.

Der Präsident bittet die Generalversammlung zur Trauerminute für die verstorbenen Vereinsmitglieder und ehemaligen Funktionäre aufzustehen:

Die Generalversammlung erhebt sich für René Saisselin (Ehrenpräsident), Walter Unger, Hans Dürig.

Der Präsident hält fest, dass die Einladung fristgerecht, respektive statutarisch korrekt erfolgt ist. Es sind keine schriftlichen Anträge eingegangen.

Das Protokoll der 86. ordentlichen Generalversammlung vom 12. August 2022 wurde von den beiden Stimmzählern Nick Eggenberger und Patrick Tüscher gelesen, unterschrieben und zur Genehmigung vorgeschlagen.

Jahresberichte der Ressortleiter

Der **Leiter Infrastruktur Marco Kocher** informiert die Generalversammlung dahingehend, dass die Sanierung der Garderobe aus Zeitgründen verschoben wurde. Das Projekt wird nun im Herbst 2023 in Angriff genommen. Zudem werden die Garagentüre und die Eingangstüre der Buvette ersetzt. Es wurden in letzter Zeit einige Einbruchsversuche in die Buvette registriert.

Marco Kocher dankt folgenden Personen & Firmen für Ihre Unterstützung:

Imperiali Transporte AG, Oberwil b. Büren, Fahrnis Gärten AG, Büren a. A., Sutter Haustechnik GmbH, Büren a. A., Joel Tüscher mit der Firma Stotzer Haustechnik, Büren a. A. und allen Helfern der «Lachenputzete». Das grösste Merci geht an den Platzwart Hans Peter «Budi» Gribi!

Der **Leiter Anlässe Stefan Rothacher** präsentiert der Generalversammlung seinen ausführlichen Jahresbericht und stellt seine Kommissionsmitglieder kurz vor. Andrea Lauper, Thomas Lauper, Joel Tüscher, Yannik Tüscher und Natacha Sutter bilden aktuell die Event-Kommission. Die Generalversammlung honoriert diesen Bericht mit einem Applaus und stellt keine Fragen.

Der **Leiter Marketing Willy Rüttimann** stellt seine Kommission vor. Mitglieder sind Markus Birkhofer, Hans Peter «Budi» Gribi und Louis Polverini. Charlie Maffeo und Manuel Scheidegger werden neu dazustossen.

Im letzten Geschäftsjahr wurde ein Ertrag von CHF 38'000.00 generiert. Zur neuen Saison 2023/2024 konnte der Ausrüster Delaay Sport GmbH aus Biel gewonnen werden. Ein persönliches Ziel von Willy Rüttimann ist es, bis zum Ende seiner Amtszeit (noch nicht definiert), eine Matchuhr auf dem Sportplatz Lachen zu installieren. Willy Rüttimann bittet die Generalversammlung um Mithilfe bei der Gewinnung von Matchballspendern. Jeder gespendete Matchball bringt dem Vereinsmitglied CHF 50.00 in den eigenen Sack.

Der **Sportliche Leiter Patrick von Felten** informiert die Generalversammlung, dass eine SPIKO gegründet wurde. Mitglieder sind Marcello Cucuzza, Willy Rüttimann und Markus Birkhofer.

Auszug aus dem Protokoll zur 87. GV vom 18. August 2023 - 2 -

Der **Juniorenobmann Joel Scheidegger** informiert, dass in der Saison 2023/2024 die Juniorengruppierung aus den Vereinen FC Büren an der Aare, SC Rüti b. Büren, SV Safnern, FC Schnottwil-Limpachthal und FC Orpund besteht.

Zur neuen Saison gibt es ebenfalls eine Gruppierung bei den Mädchen.

Die Juniorengruppierung ist neu organisiert. Jeder Juniorenobmann eines teilnehmenden Vereins ist Teil der Organisation. Der FC Büren a. A. hat in der Person von Joel Scheidegger den Vorsitz.

Die Jahresberichte der Trainer wurden fristgerecht mit der Einladung versandt.

Der Finanzverantwortliche Luca Lauper wird für seine Arbeit, Rechnung und Budget, mit einem grossen Applaus entlastet.

Die Versammlung genehmigt den Antrag "Änderung der Statuten" einstimmig.

Der Vorstand geht in der gleichen Besetzung in eine weitere Saison. Die Trainer und die Funktionäre werden ebenfalls bestätigt. Denis und Semir Bekiroski sind als Schiedsrichter neu zum Verein gestossen. Herzlich willkommen.

Der Präsident bittet die Generalversammlung um Hilfe bei der Suche nach einem Präsidenten «OK Ländtifest».

Ernennungen / Danksagungen / Ehrungen

Der Präsident dankt allen freiwilligen Helfern ganz herzlich. Speziell danken möchte er folgenden Personen: Marco Sutter, Marcello Cucuzza, Mark Rüttimann, Marianne Scheidegger, Simon Käser, Hans Peter (Budi) Gribi, Michael Sutter, Melanie Lerch, Louis Polverini und Stephan Kubacki.

Zu Freimitgliedern wurden André Habegger, Manuel Scheidegger, Joël Scheidegger und Dominik Schläfli.

Zum Helfer des Jahres wurde verdienstermassen Marco "Butti" Sutter geehrt.



Rolf Schuler übergibt dem Präsidenten ein selbst entworfenes und erarbeitetes, gegossenes Logo des FC Büren a. A. Der Präsident und die gesamte Generalversammlung bedanken sich mit einem grossen Applaus für dieses Geschenk. Über die Platzierung des ca. 50 cm grossen Emblems muss noch befunden werden.

Frau Anja Kernen, als Gast und Mutter eines Juniors anwesend, bedankt sich beim Vorstand des FC Büren a. A. für die geleistete Arbeit. Sie wünscht sich mehr Informationen im Bereich der Juniorenabteilung. Ebenfalls wünscht sie sich, dass die Eltern der Junioreninnen & Junioren mehr eingebunden werden.

Der Vize-Präsident und der gesamte Vorstand gratulieren dem Präsidenten zur Geburt seines Sohnes Riley Schläfli. Schluss der GV 20.43 Uhr.

VORANZEIGE

28.10.2023

SPONSOREN

APÉRO

DETAILS FOLGEN!



An der Generalversammlung vom 18. August 2023 genehmigte die Versammlung das

Tätigkeitsprogramm 2023/2024

GV Club 99	November 2023
Junioren Chlauer	Dezember 2023
Schnitzelbank	Büre-Nöi-Johr 2024
FC Jass	26. Januar 2024
Raclette Essen	Frühjahr 2024 (Organisation Club 99)
Fischessen	Mai 2024
FC Saisonabschluss	Juni 2024
Ländtifest	August 2024
Generalversammlung	August 2024

Sobald die Daten und Details zu den Anlässen verfügbar sind, werden wir auf der Homepage und über das Matchprogramm informieren.

Mo 14.08.2023	20:00	FC Schüpfen	-	Team Häftli (FCB)	2:5
Sa 19.08.2023	16:00	Team Häftli (FCB)	-	FC Schönbühl b	7:0
Sa 26.08.2023	16:15	SV Lyss b	-	Team Häftli (FCB)	1:10
Sa 02.09.2023	14:00	Team Häftli (FCB)	-	SC Radelfingen	8:2

Tabelle Junioren B 2. Stärkeklasse - Frühjahresrunde

1. SC Grafenried b	5	4	1	0	(4)	33	:	11	+22	13
2. Team Häftli (Büren a. Aare) a	4	4	0	0	(4)	30	:	5	+25	12
3. FC Schüpfen	6	4	0	2	(1)	31	:	17	+14	12
4. FC United Hermrigen-Jens	4	2	1	1	(3)	19	:	15	+4	7
5. SV Sumiswald / SC Huttwil b	4	2	0	2	(2)	20	:	18	+2	6
6. Team Grauholz (Ittigen) b	4	2	0	2	(3)	19	:	13	+6	6
7. SC Radelfingen	4	1	0	3	(0)	13	:	23	-10	3
8. FC Schönbühl b	4	1	0	3	(3)	5	:	26	-21	3
9. SV Lyss b	3	0	0	3	(1)	6	:	24	-18	0
10. FC Breitenrain c	4	0	0	4	(0)	6	:	30	-24	0

Bericht auf der Homepage vom 24. Juli 2023

Der Trainer der Junioren B, Manuel Scheidegger, äussert sich im Jahresbericht über die Saison 2022/23 wie folgt: "Vorrunde hui, Rückrunde pfui!" Hoppla - das sitzt und ist an Direktheit nicht zu übertreffen. Aber nur markige Sprüche, dass ist nicht Mänu's Ding. Zuckerbrot und Peitsche? Ja, so ungefähr. Auf jeden Fall präsentiert er eine innovative und zielbringende Lösung - Athletiktraining.

Nun sind etliche Wochen vergangen und wir kommen aus dem Staunen nicht raus. Mit der praktisch gleichen Equipe wird Gegner um Gegner dominiert und die Punkte gehen an das Team Häftli. Fantastisch! Das grenzt an Zauberei. Nein, dem ist nicht so. Athletiktraining mit BEST TRAINING heisst die Zauberformel. Mittwoch für Mittwoch wird in ¾-Stunden Einheiten durch TrainerInnen von BEST TRAINING ein erfolgreiches Programm absolviert. Die Resultate und der Trainingsbesuch sprechen eine klare Sprache. Ein Erfolg auf der ganzen Linie. Wir sind gespannt, wie es am Ende der Frühjahresrunde aussieht.

Viu Glück und "packets" Jungs, e grossartigi Truppe die Juniore B!



Junioren B mit weisser Weste (29.08.2023)

Kurze Zwischenbilanz: «Es ist nicht alles Gold was glänzt»

Bericht von Marcello Cucuzza, Coach Junioren B

Ungefähr so sehen es zumindest die beiden Trainer der Junioren B, die nach dem Auftaktsieg in Schüpfen, auch das zweite Spiel zuhause gegen den mit 11 Mann angetretene FC Schönbühl mit 7:0 gewinnen. In diesem Spiel ist das Resultat und die zu Gunsten des FCB's ausfallende Torbilanz positiv zu erwähnen. Chancen wurden genutzt.....»Ja aber«, zu sehr nahm man sich dem Spieltempo des Gegners an und wirkte bei 35 Grad im Schatten zu weilen etwas blass in den eigenen Aktionen. Zudem ereilte Alex Files das Pech, dass er sich nach einem Kopfball bei der Landung, seine Bänder im linken Fuss anriss und somit bis Ende der Vorrunde ausfällt. Gute Besserung Alex!

Das dritte Spiel der Saison, bei viel angenehmeren Temperaturen in Lyss, gewann man 10:1, nachdem man sich wiederum erst 20 min lang zuerst etwas einspielen wollte. Danach aber gelangen mehr und mehr Aktionen und man geriet schon sowas wie in einen Torrausch, was sich im Resultat deutlich zeigt. Auch hier «Bad News». Der erst vor kurzem, nach einem Bänderriss, ins Training zurückgekehrte Joel Knörr, riss sich in einer sehr unglücklichen Szene, in einem nach nichts aussehendem Zweikampf wiederum die Bänder im linken Fuss an. Auch er fällt bis Ende der Vorrunde aus. «Good Luck» Joel.

Junioren B weiterhin mit weisser Weste (02.09.2023)

Kurze Zwischenbilanz: «Es ist nicht alles Gold. was glänzt»

Bericht von Marcello Cucuzza, Coach Junioren B

Spiel Nr. 4: Heimspiel gegen den SC Radelfingen. Unter der Woche standen die Trainings komplett unter dem Motto; «Ballkontrolle – Passgenauigkeit – Umschaltspiel» Unglaublich!! Aber es scheint so, als hätten die jungen Herren alles verstanden, was geübt wurde. Das Team zeigte in der ersten Halbzeit, wohl die beste erste Halbzeit, und wir zitieren den Trainer Manuel Scheidegger, seit er dieses Team kenne, passe einfach alles. Härte in den Ballduellen, Ballannahme und -mitnahme, richtiger Passmoment, spielen/freilaufen und dann noch die richtige Überzeugung beim Torabschluss. 7-0 zur Halbzeit. Super! Tja - und auch wenn man sich beim Tee in der Kabine bewusst machte, dass es jetzt darum ginge, dieses Spiel mit der gleichen Intensität sauber zu Ende zu spielen, passierte das, was vielen Teams einfach so passiert. Anpfiff zur 2. Halbzeit. Weg war die Selbstverständlichkeit im Agieren eines Tabellenführers. Nicht mehr bissig genug, fehlerhaft und etwas zu verfahren in den Aktionen. Und so musste man doch noch 2 Gegentreffer zu Kenntnis nehmen. Dies könnte bei einem engeren Resultat zur Pause – gegen einen anderen Gegner – wohl nicht reichen, um ein Spiel zu gewinnen. Da kommt man zurück auf den Titel dieses Berichtes: «ES IST NOCH NICHT ALLES GOLD, WAS GLÄNZT» So kommt es nun am kommenden

Sonntag um 13.30 in Grafenried zum Duell der beiden Tabellenführer.

Auch wenn der Bericht seitens Trainerstabs, etwas Kritik lastig erscheinen mag. Es gibt noch vieles im technischen Bereich, das verbessert werden kann und woran das Team, Training für Training hart arbeitet. Nichtsdestotrotz: Wir können auf das Team der B-Junioren sehr stolz sein. Ein riesiges Mass an Engagement, Wille, Mut, Teamfähigkeit und COMMITMENT, schweisst diese Truppe zu einer Einheit zusammen. Auf solchen Werten lässt sich aufbauen. Weiter so. Hopp FCB, Hopp Gielä!!!!



Warum sieht der Rasen so sch..... aus?

Blickt man mit genügendem Abstand auf unser Hauptfeld, könnte der Eindruck entstehen: Mann, haben die einen saftigen Rasen. Zugegeben, bis zum Spiel gegen den FC Täuffelen machte das Geläuf für einen so heissen und trockenen Sommer einen stattlichen Eindruck. Nun hat sich die Situation markant verändert.

Umstand Nr. 1

Folgendes Wissen zur heutigen Situation ist unabdingbar, damit man den heutigen Zustand richtig einordnen kann. Nach Saisonabschluss, wir reden von Mitte Juni, bereitet man sich auf die Sommerpause vor. Damit der Rasen in der trockenen und heissen Zeit Feuchtigkeit speichern kann, mäht man von ursprünglich 3,5 cm nur noch auf 5,0 cm. Ist die heisse Zeit vorbei, aktuell nach dem Match gegen Täuffelen, wird der Rasen mit der nötigen Vorsicht wieder auf 3,5 cm gemäht. Die Reklamationen der Spieler "dr Rase isch viu z'höch" verstummen, der Normalbetrieb ist angesagt.

Umstand Nr. 2

Bekanntlich haben wir auf dem Hauptfeld die sog. "Einjährige Risppe" mit einem Anteil von normal ca. 30-40%. Es handelt sich hierbei um ein Ungras, es ist auf den Sportfeldern ein nicht gern gesehener Gast.

Der Fachmann sagt dazu: Das Einjährige Rispengras findet sich oft als Ungras in Rasensaatmischungen oder wird durch den Wind in den Garten geweht. Durch seinen eher breiten und flachen Wuchs stört es aber bei der Rasenpflege und gibt dem Rasen im Garten ein ungleichmäßiges Aussehen. Da sich das Gras sehr schnell ausbreitet und bei anhaltender Trockenheit hässliche braune Flecken im Rasen hinterlässt, sollte man es beim ersten Auftreten bekämpfen. Stechen Sie die ersten Horste direkt aus und mähen Sie Ihren Rasen nur mit Fangkorb (also aufnehmen), sodass sich keine Samen auf der Fläche verteilen.

Warum hat sich die einjährige Risppe so rasant verbreitet?

Begünstigt wurde dieser Umstand bestimmt über die höhere Rasenhöhe und durch die intensive Bewässerung während der heissen und trockenen Zeit. Da zwischen der auslaufenden und der neuen Saison sehr wenig Zeit für intensive Pflegemassnahmen verbleibt und die einjährige Risppe, trotz Aufnahme beim Mähen laufend Absamen konnte, weitete sich der Anteil dieser ungewünschten Art aus.

Was passiert nun?

Am Montag wird Adrian Dick von der UFA die Situation begutachten und beurteilen. Die entsprechenden Massnahmen werden vermutlich über die Eigenleistungen hinausgehen. So wird ein Nachsäen durch unseren Bandenwerber Aemmer AG in Lyss unausweichlich sein.

31. 30. September 2023 FCB – FC Orpund

Matchzeit



Meisterschaft 5. Liga
Saison 2023/24

Samstag, 30. September 2023, 16:00 Uhr
Fussballplatz Lachen, Büren an der Aare

FC Büren an der Aare **vs. FC Orpund**

Matchballspender:

Stotzer Sanitär & Heizungen, Spittelgasse 14, 3294 Büren a. A.

Guler Maler GmbH, Schulweg 2, 3272 Epsach

Best Training GmbH, Marktstrasse 2, Grenchen



Ä Portion Tradition.

Herzlich willkommen auf dem Lachen liebe Fussballfreunde

Der FC Büren an der Aare begrüsst Spieler und Staff des FC Orpund, den Spielleiter und unsere Matchbesucher ganz herzlich auf dem Fussballplatz Lachen. Wir wünschen Ihnen einen angenehmen Aufenthalt und freuen uns, Sie als Gast bei uns zu haben!

Herzlichen Dank an unsere Matchballspender:



Guler Maler GmbH

Schulweg 2
3272 Epsach

+41 79 550 21 53
info@guler-maler.ch
guler-maler.ch



Stotzer Sanitär & Heizungen

Spittelgasse 14
3294 Büren an der Aare

+41 32 351 30 10
info@stotzer-haustechnik.ch
stotzer-haustechnik.ch



Best Training GmbH

Marktstrasse 2
2540 Grenchen

+41 77 468 62 53
start@besttraining.ch
besttraining.ch



Kalkmaster

Atlis AG
Schlössliweg 4
4500 Solothurn

Das Abo gegen Kalk
+41 32 628 28 00
info@atlis.ch
kalkmaster.ch



Juniorensponsor

ATLIS AG
Schlössliweg 4
4500 Solothurn
+41 32 628 28 00



Weibel – Passion for Food
Partnersponsor

SPAR Supermarkt
Weibel Passion for Food
3294 Büren an der Aare
+41 32 351 34 76



Ä Portion Tradition.
Hauptsponsor

BIGLER AG
Fleischwaren
3294 Büren an der Aare
+41 32 352 00 00



FC Orpund

Trainer: Mohamed Deq Ahmed
Coach: Daniel Mangold
Assistent: Nicola Gasser



FC Orpund – unter Wert klassiert?

Nach 6 Meisterschaftsrunden ist der FC Orpund mit 8 Punkten lediglich im Mittelfeld klassiert. Das ist man sich von den sonst erfolgsverwöhnten Orpundern nicht gewohnt.

Das Spiel gegen Ins/Müntschemier zum Meisterschaftsauftritt ging mit einer unerwarteten 6:2 Niederlage völlig nach hinten los. Es folgte der Befreiungsschlag gegen den SC Rüti, zweimal Yanick Schaner und ein Eigentor brachten den ersten Dreier. Auswärts in Täuffelen brillierte der FCO und gewann durch ein Doppelpack von Alain Gribi und Toren durch Loïc Glauser und Luca Persichini überraschend klar mit 4:1. In Zollikofen führte Orpund durch zwei frühe Tore (4. und 6. Minute) durch Loïc Glauser, brachte aber den Zweitorevorsprung nicht über Zeit und trennte sich schliesslich unentschieden 2:2. In Bolligen bezwang der dreifache Torschütze David Bissegger (wir haben im Matchprogramm FCB – FC Bolligen über die Gebrüder berichtet) die Orpunder im Alleingang. Beim Heimspiel gegen SC Ittigen glichen die Ittiger das Spiel kurz vor Spielende aus. Das 3:3 ist sicher gleichbedeutend mit einem unerwarteten Punkteverlust. Für den FC Orpund trafen die üblich Verdächtigen Michael Brönnimann, Yanick Schanner und Loïc Glauser.

In der internen Torschützenliste führt Loïc Glauser mit 4 Treffern vor Michael Brönnimann und Yanick Schanner mit je 3 Treffern. Hinter dem erfolgreichen Trio lauert Alain Gribi mit dem Doppelpack aus dem Spiel gegen Täuffelen.

Nach der blamablen Vorstellung in Münchenbuchsee, Büren verlor sang- und klanglos gegen einen sehr schwachen Gegner 2:1, steht nun das Nachbarsderby auf dem Programm.



Loïc Glauser

Das Spiel steht unter einem schlechten Stern

Für dieses Spiel gesperrt sind Luca Lauper (4. gelbe Karte) und Men Meier (gelbrote Karte im Spiel gegen Münchenbuchsee). Erschwerend kommt hinzu, dass das Team von Slobodan Pranjic nach zwei verkorksten Spielen gegen Gegner auf Augenhöhe (Ittigen und Münchenbuchsee) nicht gerade vor Selbstvertrauen strotzt und unter dem Zwang des Siegenmüssens enorm unter Strom steht. Das reihenweise Auslassen von Torchancen und eine nicht hilfreiche Art der Kommunikation im Spiel und von der Linie, sind weitere Baustellen, welche dringendst einer Korrektur bedürfen.

Ziehen wir die aktuelle Tabelle zu Rate, fällt auf, dass der FCB im Bösebuben-Ranking, man ist geneigt zu sagen wie üblich, flott an der Spitze mitmisch. Nur Münchenbuchsee und Zollikofen machen Büren die Krone streitig. Ein unrühmlicher Titel, welcher sich am Saisonende als Bumerang erweisen könnte, sollte bei Punktgleichheit der Bösebuben-Faktor ausschlaggebend sein.

1. FC Bolligen	6	4	1	1	(9)	18 : 8	+10	13
2. SCI Esperia 1927	6	4	1	1	(15)	19 : 15	+4	13
3. SC Aegerten Brügg	6	3	2	1	(9)	24 : 13	+11	11
4. Team Ins / Müntschemier	6	3	2	1	(10)	25 : 13	+12	11
5. SC Ittigen a	6	3	2	1	(17)	21 : 17	+4	11
6. FC Zollikofen	6	3	2	1	(24)	15 : 14	+1	11
7. FC Täuffelen	6	2	2	2	(5)	19 : 15	+4	8
8. FC Orpund	6	2	2	2	(5)	14 : 16	-2	8
9. SC Rüti b. Büren	6	2	1	3	(9)	9 : 14	-5	7
10. SC Münchenbuchsee	6	1	1	4	(26)	11 : 15	-4	4
11. FC Büren an der Aare	6	1	0	5	(24)	7 : 17	-10	3
12. FC Nidau	6	0	0	6	(6)	6 : 31	-25	0

Vergleichen wir das Spiel FCB - Bolligen (2:1 Sieg des FCB) mit den Begegnungen gegen Ittigen und Münchenbuchsee, muss man sich fragen, was ist da bloss geschehen? Sämtliche Tugenden wie Teamgeist, Kampf, Disziplin, Ehrgeiz, Wille und Fairness und enorm wichtig, der Spass, sind auf der Strecke geblieben und gipfelten in einem irritierenden Auftreten in Münchenbuchsee. Unerklärlich. Es ist zu hoffen, dass die Spieler realisiert haben, dass so kein Blumentopf zu gewinnen ist und sie sich auf alte Stärken besinnen. Jungs, unserem Verein, dem treuen und zahlreichen Anhang und unseren Sponsoren gegenüber haben wir eine Verantwortung, rufen wir uns diese Tatsache wieder in Erinnerung.

Eines stimmt uns aber trotz der angespannten Lage ein bisschen versöhnlich. Gegen starke Mannschaften weiss unser Team stets zu glänzen. Fragt sich nur, wie stark ist Orpund tatsächlich und ist der FCB imstande, eine angemessene Reaktion auf die zwei enttäuschenden Resultate zu zeigen?

Wir wünschen beiden Teams ein faires Spiel und drücken unseren Jungs die Daumen. Hopp FCB!

VORANZEIGE



Aus organisatorischen Gründen müssen wir leider das Sponsoren-Apéro auf die Rückrunde verschieben. Herzlichen Dank für das Verständnis.

DAß OK LÄNDTIFEST SUCHT!



Das Ländtifest, nun bereits seit 60 Jahren fester Bestandteil im Veranstaltungskalender des Stedtli Büren an der Aare, wird in Zusammenarbeit mit den Vereinen durch ein OK geführt, es setzt sich aktuell wie folgt zusammen:

Präsident:	Winni Ulrich
Vizepräsident:	Patrick Ullah
Kassier:	Pius Leimer
Getränke:	Rolf Wälti
Sekretariat:	Marlies Leu

Per 31. Dezember 2023 haben der Präsident und die Sekretärin die Demission eingereicht. Aus den verschiedensten Gründen seht die Meinung im Raum, dass besonders der Posten des Präsidenten durch ein Mitglied des FCB zu besetzen sei. Dieser Herausforderung stellt sich Vorstand und sucht einen/eine dem FC-nahe(n) Präsidenten/Präsidentin.

Die wichtigsten Aufgaben sind:

Sitzungen mit den Vereinen – Sitzung mit OK – überarbeiten aller Bewilligungen und Abfallkonzept – Planung Infrastruktur / Zeltbau – Einsatzplan Aufbau/Abbau – Abnahmen mit der Gemeinde – Infoschreiben an Bevölkerung – Engagement Attraktionen/Band – Verträge aushandeln – Offerten einholen - Budget erstellen – Organisation Sicherheitsdienst – Reinigungsplan während und nach dem Fest – Sponsorenbetreuung – etc.

Auskünfte erteilen: Stefan Rothacher
Marco Kocher

+41 79 295 80 75, stefan.rothacher@bkw.ch
+41 79 538 27 52, marco.kocher@gt-solothurn.ch

StedtliMagazin Büren a|A

So lautet der Titel des im Herbst 2022 als Pilot und im Juni 2023 als Erstausgabe erschienen Informationsmediums der Einwohnergemeinde Büren an der Aare.

Die Pilotausgabe mit den Schwerpunktthemen

- Kocher-Büetiger-Haus
- Ukrainische Kinder an der Schule Büren
- Bikepark Büren an der Aare
- Markt in Büren an der Aare
- Ausflugstipps
- Tanzball Schule Büren a. A.
- Jugendtreff



wusste inhaltlich wie grafisch zu gefallen.

Den Machern war wichtig, dass sich die Bevölkerung mit dem Magazin identifizieren kann und bat die Leserschaft um ihre Meinung zu Gestaltung, Inhalt und Umfang.

Im Juni 2023 dann der Startschuss. Vorhang auf! So pries die Redaktion ihr Erstlingswerk an. Der Bevölkerung Bürens konnte ein modernes, umfangreiches und informatives Magazin präsentiert werden. Beim "schnousen" habe ich den Eindruck gewonnen, dass mir Informationen vermittelt werden, die so nur spärlich und wenn, dann nur ohne Hintergrundinformationen an die breite Öffentlichkeit Bürens gelangen. Das Magazin schliesst daher eine wichtige Informationslücke.

In der Ausgabe Nr. 01 Juni 2023 ist u.a. folgendes zu lesen:

Musikschule – Sicherheitstage 5./6. Klasse – Biodiversität – Kellertheater – Lööli Bier – Chrüpfle Bier – Aareresidenz – Gewerbeforum – Seniorennetz – Hornussergesellschaft

Solltest du die beiden Magazine nicht beachtet haben, so hast du definitiv interessante News verpasst. Auf der Website bueren.ch kannst du das Versäumte nachholen und die beiden PDF's downloaden. Viel Spass!

Wer steckt dahinter?

Redaktionsleitung und Produktionsmanagement:
Debora Scherrer, Politologin und Projektleiterin
Bettina Leiggenger, selbstständige Grafikerin

Produktionsmanagement:
Marie-Anne Blatter, Christine Basler, Daniel Scherrer

IMPRESSUM: Stedtli Magazin Büren a/A. Das Stedtli Magazin Büren a/A
erscheint zweimal jährlich |
HERAUSGEBERINNEN: Verein Stedtli Magazin Büren a/A | Debora
Scherrer, scherrerdebora@gmail.com, Spittelgasse 1, 3294 Büren a/A,
grafik.bettina.leiggenger, grafik@bettina.leiggenger.ch |
KONZEPT UND GESTALTUNG: grafik.bettina.leiggenger,
grafik@bettina.leiggenger.ch |
REDAKTIONSLEITUNG: Debora Scherrer | Bettina Leiggenger |
PRODUKTIONSMANAGEMENT: Debora Scherrer, Bettina Leiggenger,
Marie-Anne Blatter, Christine Basler, Daniel Scherrer |
TITELBILD: Bettina Leiggenger |
AUFLAGE: 2000 Ex. deutsch |

Die Ausgabe Herbst 2023 von StedtliMagazin Büren a|A geht demnächst in Druck und wird im November an die Haushalte verteilt. Ein Artikel befasst sich mit unserem FC Büren an der Aare.

Matchballspender Saison 2023/24



Vorrunde

SA 26.08.2023 FC Büren an der Aare – FC Täuffelen
Thomas Dettwiler, Kreuzgasse, 3294 Büren an der Aare
Rest. Baselstab, Fam. H. Haudenschild, Aareweg 1, 3294 Büren an der Aare

SA 09.09.2023 FC Büren an der Aare – FC Bolligen
Landi Büren a. A. und Umgebung, Güterweg 1, 3294 Büren an der Aare
Texas Barbecue, Heinz Flückiger, Bodenackerweg 7, 4554 Etziken

SA 30.09.2023 FC Büren an der Aare – FC Orpund
Stotzer Haustechnik, Spittelgasse 14, 3294 Büren an der Aare
Guler Maler GmbH, Schulweg 2, 3272 Epsach

SA 14.10.2023 FC Büren an der Aare – SCI Esperia Bern
Arthur Weber AG, 8752 Näfels
Rosmarie Kocher, Burgweg, 3294 Büren an der Aare
Friedlis Farm, Moos 4, 3294 Büren an der Aare

SA 28.10.2023 FC Büren an der Aare – Team Ins/Müntschemier
Artmaler GmbH Malergeschäft, Solothurnstr. 81, 2540 Grenchen
LG Renovation Ihr Maler, Eschenweg 15, 2542 Pieterlen
Sportcenter GmbH, Riesenmattstrasse 20, 3294 Büren an der Aare

Rückrunde

SA 06.04.2024 FC Büren an der Aare - SC Rüti b. Büren
Dr. med. Andreas Klakow, Bahnhofstrasse 11, 3294 Büren an der Aare
Taini + Frick AG, Michel Bernasconi, Murtenstrasse 26, 2502 Biel
Berger Bau AG, Rütifeldstrasse 12, 3294 Büren an der Aare

SA 20.04.2024 FC Büren an der Aare – FC Zollikofen
Lehmann Baumschulen AG, Jurastrasse 33a, 3294 Büren an der Aare
Baronello GmbH, Gipserei / Malerei, Murtenstrasse 74, 2500 Biel

SA 04.05.2024 FC Büren an der Aare – SC Ittigen
Christen + Cie AG, Schwanengasse 34, 2503 Biel
Wirz Tapeten AG, Tapetengeschäft, Wässermattstrasse 6, 5000 Aarau

SO 12.05.2024 FC Büren an der Aare – FC Münchenbuchsee
Marti Gründungstechnik AG, Lochackerweg 2, 3302 Moosseedorf
Martin Wittwer AG, Sägeweg 11, 3665 Wattenwil
Malerei Bärtschi AG, Sonnhaldestrasse 2, 4922 Thunstetten

SA 01.06.2024 FC Büren an der Aare – FC Nidau
Christof Schmalz, Ey 20, 3294 Büren an der Aare
Schwab-Feller AG, Trappeten 9, 3294 Büren an der Aare
Silvan Baschung, Balmweid 24, 4525 Balm
Seeland Dach GmbH, Jürg Suter, Fahrmatte 15, 3294 Büren an der Aare

SA 15.06.2024 FC Büren an der Aare – SC Aegerten Brügg
Sportring Oberlangkampfen, Innrain 20, A-6336 Langkampfen
Malerei Drees AG, Engehaldenstrasse 75, 3011 Bern

Die alte Garde geht auf Reisen - 1 -

Text: Willy Rüttimann

Bilder: Markus Bissig



Am Samstag, den 16. September 2023, besammelten sich 28 Gardistinnen und Gardisten am Bahnhof Büren an der Aare zum Ausflug nach Oberdorf. Mit dem Car fuhren wir nach Oberdorf (Kanton Solothurn) und bestiegen den Tunnelzug Weissenstein, in der Mitte des Tunnels wurde ein kleines Apéro offeriert mit frischem Quellwasser und mit "Schuss". Anschliessend fuhr man nach Gänsbrunnen und wechselte den Wagon, wo während der Fahrt zum Bahnhof Oberdorf ein Film gezeigt wurde.

Die Rückreise, nach einem Umtrunk im Bahnhof Beizli, führte uns in das Restaurant Baselstab nach Büren, wo wir bei guter Stimmung ein feines Nachtessen serviert bekamen. Bei angeregter Diskussion begann so mancher Satz mit "weisch no" und man erzählte sich "Müscherli" aus vergangenen Zeiten.



Tunnelzug-Fahrzeug

Der Tunnelzug ist ein Triebwagen vom Typ Abe 94 85 7 526 290 aus dem Jahre 1940 der Südostbahn. Die Stundenleistung beträgt 736 kW (1'000 PS). Die Höchstgeschwindigkeit beträgt 80 km/h und das Gewicht beträgt 46 Tonnen. Länge über Puffer = 19,6 Meter.

Geführt wird der TUNNELKINO von erfahrenen Profi-Lokführern der BLS und SBB in deren Freizeit. Begleitet wird jede Fahrt von ausgebildeten Tunnel-Begleitern.



Zwischenhalt



Die Fahrt in den Tunnel



Apéro im Tunnel

Üse Sepp – E Chrampfer und Aatrieber

- 1 -

Mir hei im FCB es chlyses Hämpfeli Persone, wo die letschte paar Johrzähnt ganz entscheidend prägt hei. Do chunnt me a eim Name nid verby – Sepp Eigenmann.

Dr Sepp isch am 30. Juli 1944 im Spitau z'Aarau uf d'Wäut cho. Gwohnt het d'Familie Eigenmann in Schafisheim. Mit 24 Jahr hei dr Sepp und zwe Kollege bschlosse, mit Sack und Pack ds Aargau y Richtig Seeland z'verloo. Usschlaggäbend, dass d'Wau uf Büre gfaue isch, isch Zuesicherig vor e Arbeitssteu y dr Stotzer Spenglerei im Grabe gsy, jo dä mit de Ross und er e Hampfele Töchtere. Nach paar Jahr het dr Sepp y d'Atem gwächslet um de churz drufabe bi dr Witschi Electronic AG sässhaft z'wärde. Bis zu dr Pension sy du schliesslech 35 Jahr Firmezueghörigkeit drus worde.

A dr Mooschiubi isch es gsy, wo dr Sepp ds Marlis, ledige Name Weyeneth, het lehre kenne und sich bi unzählige Tänz hoffnigslos is Marlis verliebt het. Am 13. September 1968 hei du die Zwöi ghürote, mittlerwyle isch das scho 55 Jahr här.

Mit em Umzug uf Büre isch dr Sepp am FC byträtte. Är het denn no nid chönne abschetze, was für e bsunderi Beziehig us däm Bytritt wird. Nume schutte, das isch für ihn nid y Frog cho. Wenn ig de scho mitmache, de lieber grad rächt. Und die Yschtellig het sich wie ne rote Fade dür die letschte 55 Jahr dürezoge. Aus Spieler vo dr zwöite Mannschaft und später im legendäre "Drü" het dr Sepp Ämtli übernoo und Funktione usgfuehrt, gäng tatkräftig unterstützt vo syre Marlis (Ehremmitglied FCB). Beidi sy ygschprunge wo Not am Mann gsy isch. So hei die Zwöi bi viu Aaläss und bi unzählige Mätsch am Charre gschriesse und gluegt, dass es vorwärts geit. Es isch für e Sepp und d'Marlis e Härzenaaglähgeheit worde.

Funktionen:

- Mithiuf bim Erschteue vom Fuessbauplatz Lachen
- Mitglied im Schnitzubanksinge am Bürenöijohr
- Juniorentainer
- Trainer vom "Drü"
- Ufbietende Sekretär
- Tätschmeister Fischessen uf em Lachen und am Ländtifesch

Vorstand:

1968 - 1969:	Aufbietender Sekretär
1971 - 1975:	Sekretär
1977 - 1978:	Vizepräsident
1983 - 1989:	Präsident
1993 - 2000:	Chef Infrastruktur
2003 - 2006:	Präsident
2011 - 2013:	Beisitzer (beratende Funktion des Vorstandes)

Spezialaufgaben:

- Bauchef bei der Realisation des Garderobengebäudes
- Bauchef bei der Erstellung der neuen Buvette

Die Ufzehlig erhebt ke Aaspruch uf Vouständigkeit, irgendöppis isch sicher no ungere Tisch gheit. Gäu Sepp, du tuesch das verzeihe?



Aalässlech vo dr Generauversammlig vo dr Saison 1992/1993 isch dr Sepp, zäme mit em René Saiselin, verdientermasse zum Ehrepräsident ernannt worde. Y dere verantwortigsvoue Position het sich dr Sepp y viu Aaglägeheite ybrocht und y guete und schlächte Zyte beratend und aapackend dr Vorstand und d'Funktionäre hiufrych unterstützt.

Ds Fischässe isch ou eis vo Sepp's liebschte Aalige gsy. Zäme mit em Willy Sutter hei sie es Duo biudet mit Legändestatus. Wenn dr gröscht Aasturm verby isch gsy, isch es de öppe mou rund zuegange und ds aaschliessende Ranzeweh isch de nid vo de Fisch oder vom Wy cho, sondern vom lache ab de schlagfertige und träffende Sprüch vo däm Duo, ergänzt natürlech no vom René.



Marlis und Sepp am siebzigste Geburtstag vor Marlis



Im Jahr 2000 bim Buvettebou, dr Sepp wie immer resolut und mit schlagfertigem Humor



2021/22 isch d'Aawäseheit vo Eigenmann's wäge gsundheitleche Problem leider weniger worde

Aafangs 2021 isch d'Marlis a Chräbs erkrankt. E Chlupf für üs aui und vorauem für e Sepp. Für d'Marlis und für ihn het e schwäri Lydenszyt aagfange. D'Sorge um d'Marlis het ou dr Sepp gsundheitlech us dr Bahn gworfe und die Zwöi hei Bsüech uf em Lachen schwären Herzens müesse yschränke oder zytewys gar ganz ufgä. Syt däm Schicksausschlag hei sich Prioritäte bim Sepp verschobe. Bedürfnis vo dr Marlis und e gueti Betröig deheime zwüsche de Spitauaufenthät und de Therapie sy ihm hüt ds Wichtigschte. Das isch dr eint Teil wo y der Situation wichtig isch. E angere Teil treit ou viu drzue by, hoffnigsvou z'blibe. Das isch dr Umstand, dass d'Marlis e ganz e starchi Frou isch und mit viu Zueversicht und Hoffnig die schwäri Chrankheit ertreit.

A dere Schteu isch es a üs aune, am Sepp und dr Marlis für ihres Angaschemaa, ihri Fürsorg für ne funktionierende und gesunde FC und für ihres Härzbluet es grosses MERCI z'säge.

Kopf hoch dir zwöi, mir sy für öich do.

Lache News



Und no einisch ds Thema Hochzyt

Liebi Hochzytswiuigi und die wo's no wei wärde. Aller guten Dinge sind drei. Dr Marco Kocher und sy Angela hei aagfange, dr Fribi und syni Rebecca hei äbefaus gfunge, es sig dr passend Rahme für es Hochzytsfescht und dr Stefan und sy Marina si die dritte im Bund, wo uf em Schuttplatz y wichtigscht Teil vom Läbe ytouche. Mir wünsche aues Guete, viu Chitt und fröie üs für die Zwöi!



Wie us guet unterrichteter Queue z'vernäh isch, het dr FCB e Arbeitsgruppe biudet, wo sich mit em ne Konzept unger em Name "Wotsch oder wotsch nid" mit em ne professionelle Umfäud für Hochzyte befasst. D'Idee isch, mit em ne zwöite Schtandbei d'Zuekunft vom FCB abzichere. Planet isch es schmucks Chiuchli a Schteu vom aagschlagne Bauhüsli, d'Buvette wird abgrisse und muess am ne Restaurant mit Ballsaal Platz mache und Garderobe wird für beschtimti Bedürfniss usboue um läschtigi Schtous und z'träppele an Ort z'vermeide. Dr Chouf vo dr aagränzende Fruchtflächi vom Fritz Anggor schliesslech muess härehaa aus Car- und PW-Parkplatz. D'Zuekunft isch gsicheret. Hürote Modis u Giele u de natürlech uf em Lachen!

32. 14. Oktober 2023 FCB – SCI Esperia 1927

Matchzeit



Meisterschaft 2. Liga
Saison 2023/24

Samstag, 14. Oktober 2023, 16:00 Uhr
Fussballplatz Lachen, Büren an der Aare

FC Büren an der Aare **vs. SCI Esperia 1927**

Matchballspender:

Arthur Weber, Bau & Handwerk, Tschachenstr. 8, 8572 Näfels

Rosmarie Kocher, Burgweg, 3294 Büren an der Aare

Friedlis Farm, Moos 4, 3294 Büren an der Aare



Ä Portion Tradition.

Herzlich willkommen auf dem Lachen liebe Fussballfreunde

Der FC Büren an der Aare begrüsst Spieler und Staff des SCI Esperia 1927, den Spielleiter und unsere Matchbesucher ganz herzlich auf dem Fussballplatz Lachen. Wir wünschen Ihnen einen angenehmen Aufenthalt und freuen uns, Sie als Gast bei uns zu haben!

Herzlichen Dank an unsere Matchballspender:



Arthur Weber AG

Bau & Handwerk
Tschachenstrasse 8
8572 Näfels

+41 55 646 88 99
info@arthurweber.ch
arthurweber.ch

Rosmarie Kocher

Burgweg
3294 Büren an der Aare



Friedlis Farm

Moos 4
3294 Büren an der Aare

+41 32 351 50 61
friedli.gemuese@bluewin.ch
friedlis-farm.ch



Best Training GmbH

Marktstrasse 2
2540 Grenchen

+41 77 468 62 53
start@besttraining.ch
besttraining.ch



das Abo gegen Kalk

Juniorensponsor

ATLIS AG
Schlössliweg 4
4500 Solothurn
+41 32 628 28 00



Weibel – Passion for Food

Partnersponsor

SPAR Supermarkt
Weibel Passion for Food
3294 Büren an der Aare
+41 32 351 34 76



Hauptsponsor
Ä Portion Tradition.

BIGLER AG
Fleischwaren
3294 Büren an der Aare
+41 32 352 00 00



SCI Esperia 1927

Trainer: Nicola Mastroianni

Assistent: Massimo Colangelo

Assistent: Mergim Krasniqi

Auf der Homepage des SCI Esperia steht:

Im Jahre 1927 wurde der SCI Esperia in Bern gegründet. SCI für „Società Calcistica Italiana“, was auf Deutsch, Italienischer Fussballverein heisst. Die ganze Infrastruktur, wie Trainings- und Matchplatz, Umkleidekabinen und die Buvette, befinden sich auf dem Sportplatz Murifeld / „Witti“ Wittigkofen in Bern.

Esperia nannten die alten Griechen das schöne Italien, nach dem griechischen Wort „ESPERA“, was so viel bedeutete wie: „dort wo die Sonne untergeht“.

Nachdem man sich über den Namen geeinigt hatte, wurde sogleich der erster Präsident des Fussballclubs Esperia, Ugo Montalbetti, ein Beamter der italienischen Delegation (damals gab es noch keine italienische Botschaft), gewählt.

Italienisches Temperament auf dem Lachen

In der Saison 2022/23 platzierte sich der SCI Esperia auf dem letzten Nichtabstiegsplatz. Ein Jahr vorher belegten sie den 9. Platz, 2020/2021 gelang der Aufstieg in die 3. Liga mit einem Punkt Vorsprung auf den FC Weissenstein, 2019/2020 funkte der Coronavirus dazwischen und eine Saison zuvor verpassten sie auf dem 3. Platz liegend den Aufstieg um 5 Punkte klar. Und ich dachte, dass sind Teufelskerle und eine gestandene Mannschaft der 3. Liga. Eines wissen wir jetzt, die kochen auch nur mit Wasser. Allerdings sind sie mit bedeutend mehr Temperament in die Meisterschaft gestartet als unsere Jungs und mischen an der Spitze flott mit.

In der 93. Minuten sicherten sie sich in Münchenbuchsee den ersten Dreier. In Ins doppelten sie mit 4:5 erfolgreich nach und zuhause gegen SC Rüti resultierte ein klarer 4:0 Sieg. Die ersten Punkte liess Esperia in Täuffelen liegen, kurz vor Spielende glich der Gastgeber zum Unentschieden aus. Trotz zweier gelbroten Karten (68' und 87') siegte Esperia zuhause gegen Aegerten Brügg (mit Doppeltorschütze Marco Birkhofer) mit 3:2 und zierte die Tabellenspitze. Den ersten Dämpfer verpasste unserem heutigen Gegner der SC Zollikofen. Auf dem Murifeld siegten die Gäste mit 2:5. Es folgte ein 1:3 Auswärtserfolg beim FC Bolligen und letztes Wochenende rupften die Ittiger den Gastgeber SCI Esperia gleich mit 1:4. Als Randnotiz, Tobias Schuler erzielte das vorentscheidende 1:3 für den SC Ittigen. Beide Schulers, Tobia und Fabian, sind in der Torschützenliste mit 2 Toren aufgeführt.

Die Tabelle favorisiert die Berner von SCI Esperia

1. SC Ittigen a	8	5	2	1	(21)	31 : 18	+13	17
2. FC Zollikofen	8	5	2	1	(29)	24 : 19	+5	17
3. SCI Esperia 1927	8	5	1	2	(15)	23 : 20	+3	16
4. FC Orpund	8	4	2	2	(7)	22 : 18	+4	14
5. FC Bolligen	8	4	2	2	(10)	22 : 14	+8	14
6. SC Aegerten Brugg	8	3	3	2	(9)	30 : 21	+9	12
7. Team Ins / Müntschemier	8	3	3	2	(12)	28 : 18	+10	12
8. SC Rüti b. Büren	8	3	1	4	(10)	15 : 20	-5	10
9. FC Täuffelen	8	2	3	3	(6)	22 : 19	+3	9
10. SC Münchenbuchsee	8	2	1	5	(33)	16 : 23	-7	7
11. FC Büren a. A.	8	2	0	6	(30)	11 : 20	-9	6
12. FC Nidau	8	0	0	8	(7)	6 : 40	-34	0

Aber wie wir wissen, ist unser FCB gegen sog. favorisierte Gegner meist gut aufgestellt und präsentiert sich mindestens ebenbürtig. Siehe das Spiel gegen Bolligen auf dem Lachen vom 9. September. Im Team des SCI Esperia sorgen 3 Spieler für die Musik. Es sind dies



Faisal Gharbi mit 6 Treffern



Anayo Nwafor mit 5 Treffern

und Francis Folabi (der Mann ist im Internet nicht anzutreffen) mit 3 Treffern. Was die Mannschaft auch auszeichnet ist die Tatsache, dass sich die restlichen 9 Tore auf 9 Spieler verteilen. Zufall, oder spricht das für einen ausgeglichenen Kader?

Für den FCB stehen noch drei wichtige Begegnungen der Rückrunde auf dem Kalender. Heute der Gast aus Bern, am Samstag, 28.10.2023 (10:00) auswärts gegen den SC Aegerten Brugg und das Heimspiel vom 28.10.2023 (16:00 Anpfiff) gegen das Team Ins/Müntschemier. Das Ziel ist klar definiert, der Anschluss an die Teams unmittelbar über dem Strich darf nicht abreißen, sonst wird es im Frühling enorm schwierig, den Klassenerhalt zu schaffen.



Zu unserer Beruhigung haben Fabian Schuler (aktuell 2 Saisontore) und Luca Lauper (3) am letzten Samstag in Nidau getroffen und sollten daher für heute das nötige Selbstvertrauen getankt haben. Men Meier, ebenfalls Torschütze in Nidau und aktuell bei zwei Saisontoren, auch mit ihm ist jederzeit zu rechnen. Einer macht uns zurzeit besonders Spass – Dario Leisi. Obwohl noch im Schlussviertel der RS engagiert, strotzt er vor Spielfreude und ist kämpferisch wie immer ein Vorbild. Auch er steht mit 2 Saisontoren zu Buche und mit seinen Rushs stets ein Unruheherd für die gegnerische Abwehr.

Wir haben es schon mehrmals geschrieben. Unsere Jungs stehen auf einem Abstiegsplatz, aber da gehören sie definitiv nicht hin. Die Mannschaft hat Potenzial und das hat sie im Spiel gegen Bolligen und phasenweise gegen Orpund gezeigt. Klar ist der Kader schmal und aktuell mit zwei Ausfällen noch grösser unter Druck. Der Ausfall des Captains Denis Schneider wiegt schwer. Seine Ruhe und die Art der Kommunikation im Spiel fehlen. Offensichtlich wird dieses Manko u.a. beim situationsbedingten Verschieben der Mannschaftsteile und beim Aufrücken der Defensivspieler im Angriffsmodus. Koordination sieht anders aus. Ohne unserem "Notnagel" Noe Fankhauser nahe zu treten, ist der Ausfall von Torhüter Simon Käser für das Team eine Katastrophe. Simon Käser hat in allen Belangen eine perfekte Vorrunde gespielt. Mit seinem Stellungsspiel und seinen teils auch unmöglichen Paraden hat Simon Käser den FCB x-mal im Spiel gehalten. In Nidau hat sein Stellvertreter Noe Fankhauser einen guten Job gemacht, hat aber seine Leistungsvermögen nicht zeigen können, dazu war der Gegner zu schwach. Wir wünschen Noe für den Match viel Glück.

Zurück zum Potenzial. Mit einer Portion Selbstvertrauen und positiver Kommunikation u.a. in Sachen Verschieben und Aufrücken sollte es möglich sein, Spielanteile zu gewinnen und das Spieldiktat in die Hand zu nehmen. Die dauerhafte Bestätigung des Potenzials stellt sich dann von selbst ein.

Wir wollen euch jubeln sehen!

Wir wünschen beiden Teams ein faires Spiel und drücken unseren Jungs die Daumen.

Hopp FCB!



Aalässlech vom ne Bsuech bir Marlis und bim Sepp Eigenmann het mir dr Sepp es wichtigs Dokumänt y dr Gschicht vom FC Büren an der Aare y d'Hang drückt. Ds Buech vom Garderobeneubau, bebiuderet und mit Tekschte vom Walter Lauper.



Spatestich am 19. Juli 1991

Die drei Herre mit de Schufle von links nach rechts si dr Sepp Eigenmann (Chef Boukommission), Bernhard Fischer (Gmeindrat Büren an der Aare) und Peter Hürzeler (Boukommissionspräsident Dotzigen).



Betoniere vo dr Bodeplatte (Michael Vögeli, Unbekannt, Martin Mäusli, vordra schteit dr Urs "Iggy" Stotzer jun.)

So het dr Walter Lauper aui Arbeite umschriebe und die entsprächende Fotos ygordnet.

Baubeginn mit Spatenstich
19.7.1991

Schuragerüst, Aushub, Baugrube
20.7.1991

Aushub, Leitungsgräben, verlegen
Kanalisationsrohre im Haus.

Fundament aushub und Beton,
aufmauern Zementsteinsockelmauer-
werk, auffüllen unter Boden-
platte, Beton Bodenplatte vom
27.7. - 12.9.1993

Fassaden und Zwischenmauern
in Backstein 18.9. - 19.10.1993

Aufdichten, Stülpläden, Dachinnen
und decken mit Eternit ab 1.11.1993
Installation Sanitär, Elektriker,
Versetzen Fensterbänke und Fenster
montieren. Bodenheizung und
Unterlagsböden alles bis
15.12.1991

Innere Verputzarbeiten 11.1.1993²
15.2.1992 Fassadengerüst und
innere Abrieb, Lattenrost, Täferdecken



Dr Bouchef Sepp, immer Vougas und dr Aatrieber



Walter Lauper

Y dr Winterpouse wird ds ganze Buech yscannet, bearbeitet und uf dr Websyte veröffentleht.

Raumdeckung mit Verschieben zum Ball

Wenn es im Spiel tönt "schiebe, schiebe", dann ist eines klar, es wird nicht mit Manndeckung gespielt, sondern mit Raumdeckung. Aber lassen wir die Profis erklären.

Schaut man sich den modernen Fussball an, ist die Manndeckung fast tot, die Raumdeckung hat sich durchgesetzt. Die Spieler nehmen dabei Positionen auf dem Feld ein, die durch Räume definiert werden. Diese Räume gilt es ständig zu besetzen, der Gegner darf diese mit dem Ball nicht durchqueren. Bei der Manndeckung wird der Gegenspieler ständig verfolgt, auch wenn er nicht in Ballbesitz ist. Dies ist sehr kraftraubend und der Gegner bestimmt die Laufwege komplett. Allerdings verlangt die Raumdeckung das Arbeiten im Kollektiv und benötigt gut ausgebildete Spieler.

Bei der Raumdeckung verschieben sich die Abwehrspieler ständig zum Ball. Sie versuchen, sich in der Tiefe zu staffeln, machen das Zentrum dicht und der Ballbesitzer wird angelaufen, unter Druck gesetzt und gestellt. Grundsätzlich gilt, je näher sich ein Angreifer zum Tor befindet, desto kürzer ist der Abstand. Immer der Spieler, der den kürzesten Abstand zum Ballführenden hat, greift diesen an. Durch das ballorientierte Verschieben wollen wir das Spiel des gegnerischen Teams verlangsamen. Greift ein Mitspieler den Ballführenden an, erfolgt in seinem Rücken eine Absicherung. Erst im torgefährlichen Raum wird zur Manndeckung übergegangen.

Schnelles Umschalten

Am schnellen Umschalten sind im Fussball längst nicht nur die Offensivspieler beteiligt. Denn auch der Torwart und die Verteidiger können den Ball erobern und einen Gegenangriff einleiten. Sie spielen in einer solchen Situation den ersten Pass, sodass sie auch das schnelle Umschaltspiel beginnen. Aber auch hier sollte der Fokus auf Sicherheit liegen.

Das bedeutet, dass der Gegenangriff nur eingeleitet werden sollte, wenn die passenden Räume vorhanden sind. Würde ein Verteidiger in ein unnötiges und riskantes Dribbling gehen, könnte dies böse Folgen haben. Denn nach ihm ist nur noch der Torwart in der Lage, den Angreifer zu stoppen, um das vermeintliche Tor zu verhindern. Daher sollten alle Spieler im Fussballtraining solche Situationen unter Druck üben. Die Akteure müssen entscheiden, ob sie einen Pass spielen oder ins Dribbling gehen. Wichtig ist auch, dass auch sofort die Mannschaftskollegen reagieren und sich anbieten. Denn, nur wenn alle mitmachen, kann ein schnelles Umschalten funktionieren.

Häufig entstehen dadurch auch Überzahlsituationen, aber auch in Unterzahl kann eine ungeordnete Abwehr im Fussball überrascht und im besten Fall auch überwunden werden. Nicht selten ist sogar der direkte Weg zum Tor frei, wenn ein zentraler Mittelfeldspieler oder ein Innenverteidiger den Ball auf einer mittigen Position verliert. Grundsätzlich muss ein schnelles Umschalten sehr zielstrebig erfolgen. Das bedeutet, dass schnell und genau gespielt werden muss. Nur dann kann die Abwehr auf dem falschen Fuss erwischt werden. Das ist gerade dann sehr wichtig, wenn sie immer sehr tief steht und kaum einen normalen Angriff zulässt. Die Angreifer müssen beim schnellen Umschaltspiel den direktesten Weg zum Tor suchen, um die Unordnung der gegnerischen Abwehr bestmöglich auszunutzen. Spielen sie zu langsam, kann sich die Defensive wieder organisieren und stellen. Dadurch wäre der Effekt verpufft und es wäre kein schnelles Umschalten mehr möglich.

Soll in Zukunft das Thema Taktik ein fester Bestandteil der Matchzytig werden? Wir freuen uns auf dein Feedback (es wird jo äüä eh nüt cho!)

LacheNews

Junioresponsor gesucht

Auf die neue Saison 2024/25 sucht der FC Büren an der Aare für die Juniorenbewegung einen Sponsor. Wer potenzielle Interessenten kennt, setzt sich mit unserem

Willy Rüttimann, Marketing/Werbung

willy.ruettimann@bluewin.ch

+41 79 642 45 05

in Verbindung. Herzlichen Dank!

An dieser Stelle bedanken wir uns bei der Firma
Atlis AG, Schössliweg 4, 4500 Solothurn und speziell bei
Herrn Kurt Schläfli (CEO) ganz herzlich für Ihr Engagement.

 **KalkMaster**
das Abo gegen Kalk

Das sy no Zyte gsy!



Hinten: Manuela Stebler, Priscilla Kunz, Sandra Stauffer, Karin Studer, Barbara Nyffeler Maria Bandi, Wale Niederhäuser (Trainer)

Mitte: Liselotte Gerber, Nadja Grossen, Natacha Knuchel, Selina Reichenbach, ?, Julia Bandi

Vorne: Andrea Köntizer, Marion von Känel, Stefanie Fahrni

Was spielt der FCB eigentlich für ein System?

- 1 -

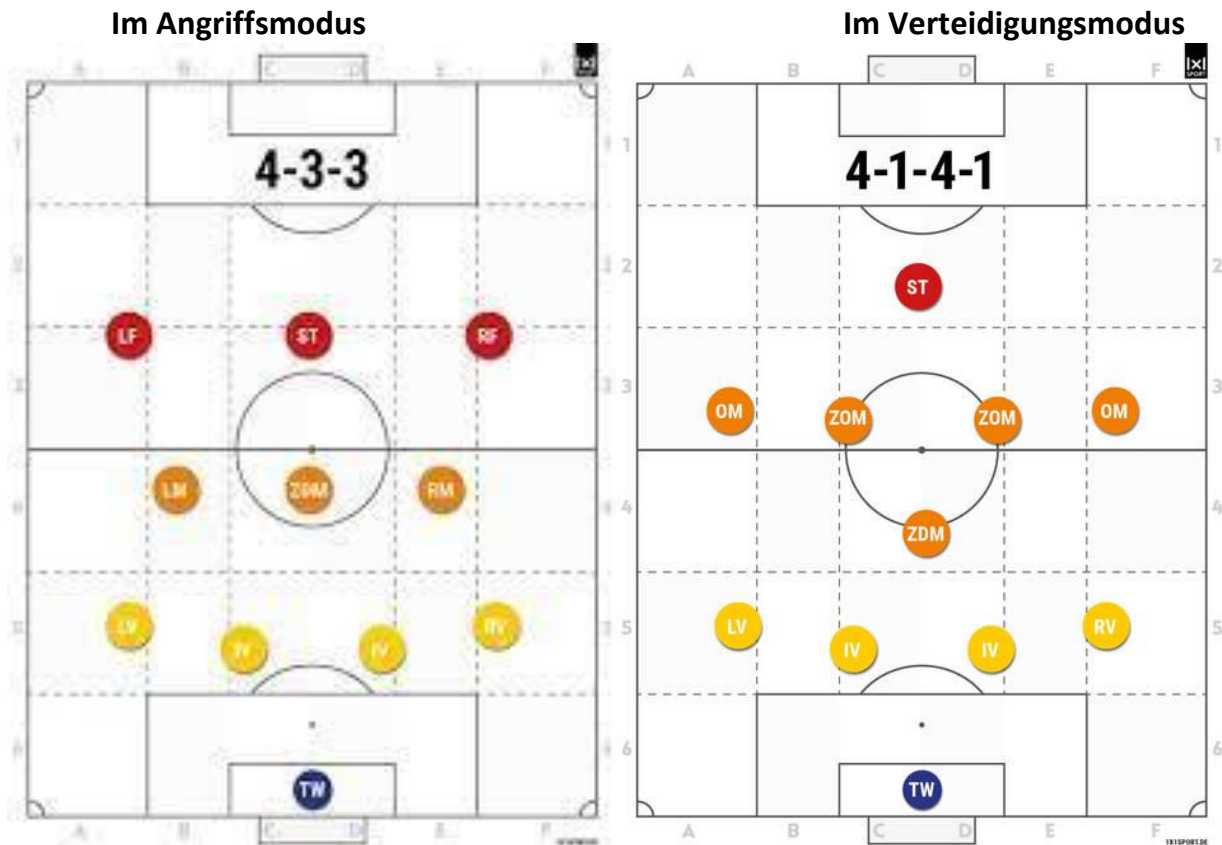

Slobodan Pranjic lässt sich in die Karten schauen und gibt bereitwillig Auskunft. Versuchen wir das Doppelsystem einigermaßen verständlich an den Mann bzw. die Frau zu bringen.

System 4-3-3 Angriffsmodus

Vorteile:

Flexibilität, gute Option für Angriffspressing, Mittelfeld zentral gut besetzt

Nachteile:

Anfällig für Konterangriffe, umschalten auf Defensive eher schwerfällig,

Die drei Mittelfeldspieler spielen eine sehr wichtige Rolle. Sie sind für die Verbindung zwischen Abwehr und Angriff verantwortlich und müssen in der Lage sein, das Spiel schnell zu kontrollieren und in den Angriff überzugehen. Es gibt normalerweise einen defensiven Mittelfeldspieler (Sechser), der für die Unterstützung der Verteidigung zuständig ist, einen zentralen Mittelfeldspieler (Achter), der für die Spielkontrolle verantwortlich ist, und einen offensiven Mittelfeldspieler (Zehner), der für den Angriff verantwortlich ist (1-1-1). Aber je nach taktischer Ausrichtung sind auch andere Formationen möglich: 2 Sechser – 1 Zehner, 1 Sechser – 2 Achter.

Wird der Angriff des FCB unterbunden, rücken die Stürmer auf den Aussenbahnen ins Mittelfeld zurück, Sturmspitze bleibt in der Regel Luca Lauper. Das Umstellen in den Verteidigungsmodus erlaubt keine Unachtsamkeiten, es muss blitzartig reagiert werden. Der 6er, Nick Eggenberger, spielt dabei eine zentrale Rolle.

System 4-1-4-1 Verteidigungsmodus

Vorteile:

Variables System, schnelles umschalten auf 4-3-3 möglich, gute Option für Angriffspressing

Nachteile:

Die einzelne Sturmspitze wird zum Problem, wenn das Mittelfeld die offensive Aufgabe vernachlässigt (Stürmer ist isoliert)

Fängt die Verteidigung oder das Mittelfeld den gegnerischen Angriff ab, ist ein sofortiges Umschalten auf 4-3-3 das A und O. Schlafen die offensiven Mittelfeldspieler, hat der Gegner die Chance auf eine schnelle Balleroberung (isolierter Stürmer). Der Gegner kann das Spiel kontrollieren und in Ruhe aufbauen.

Im 4-1-4-1 System spielt man zwei Viererketten mit einem Sechser dazwischen, der im Raum vor der Abwehr patrouilliert. Die Viererkette im Mittelfeld kann einerseits, wenn sie geschlossen tief spielt, die Spielräume des Gegners in der torgefährlichen Zone zusammen mit dem Sechser sehr effektiv verengen.

Viel Verantwortung beim einzigen Sechser, der organisieren muss und sowohl in der Offensive als auch (vor allem in der Defensive) präsent sein muss. Auch das Absicherung eigener Angriffe setzt eine hohe Spielintelligenz und eine gute Antizipationsfähigkeit voraus. Der Sechser gibt den Mitspielern die Möglichkeit, mit etwas mehr Risiko zu agieren, sowohl im Pressing oder Gegenpressing (ermöglicht es als Absicherung) als auch beim Angriffsspiel. Dem 6er, wir sprechen wieder von Nick, kommt noch eine wichtigere Rolle zu als im 4-3-3, er ist der Taktgeber.

Sicher stehen und den Gegner früh unter Druck setzen – das ermöglicht das 4-1-4-1 System. Setzt man auf den zentralen Achterpositionen oder auf den Aussenbahnen eher offensiv denkende Spieler ein, lässt sich aus der Grundformation heraus aber auch einiges an Offensivdruck entwickeln. Und dabei hat man immer die Chance, in ein hohes Gegenpressing zu gehen. Die starke Mitte macht das System sehr geeignet gegen andere Systeme mit 3 zentralen Mittelfeldspielern.



Das war eine geballte Ladung Theorie. In der Praxis sind ein funktionierendes Kollektiv, Disziplin, Einsatzwille und Kampfgeist für ein erfolgreiches Spiel ausschlaggebend.

33. 28. Oktober 2023 FCB – Team Ins/Müntschemier



Samstag, . 28. Oktober 2023, 16:00 Uhr
Fussballplatz Lachen, Büren an der Aare

FC Büren an der Aare

vs. Team Ins/Müntschemier

12:00 Team Häftli Jun. D/9 - FC Biel Academy E-11

14:00 Team Häftli Jun. B - FC Schüpfen

Matchballspender:

Artmaler GmbH, Malergeschäft, Solothurnstr. 81, Grenchen

Sportcenter GmbH, Riesenmattstr. 20, Büren an der Aare

LG Renovation, Ihr Maler, Eschenweg 15, Pieterlen



Ä Portion Tradition.

Liebe Fussballfreunde herzlich willkommen auf dem Lachen

Der FC Büren an der Aare begrüsst Spieler und Staff des Team Ins/Müntschemier, den Spielleiter und unsere Matchbesucher ganz herzlich auf dem Fussballplatz Lachen. Wir wünschen Ihnen einen angenehmen Aufenthalt und freuen uns, Sie als Gast bei uns zu haben!

Herzlichen Dank an unsere Matchballspender:



Artmaler GmbH

Malergeschäft

Andreas Uebelhart

Solothurnstrasse 81

2540 Grenchen

+41 32 652 13 16

info@artmaler.ch

artmaler.ch



LG-Renovation

Ihr Maler

Eschenweg 15

2542 Pieterlen

+41 32 377 33 27

info@lg-renovation.ch

lg-renovation.ch



Sportcenter Büren GmbH

Riesenmattstrasse 20

3294 Büren an der Aare

+41 78 687 18 25

info@sportcenterbueren.ch

sportcenterbueren.ch



Best Training GmbH

Marktstrasse 2

2540 Grenchen

+41 77 468 62 53

start@besttraining.ch

besttraining.ch



das Abo gegen Kalk

Juniorensponsor

ATLIS AG
Schlössliweg 4
4500 Solothurn
+41 32 628 28 00



Weibel – Passion for Food

Partnersponsor

SPAR Supermarkt
Weibel Passion for Food
3294 Büren an der Aare
+41 32 351 34 76



Ärzte Tradition.

BIGLER AG
Fleischwaren
3294 Büren an der Aare
+41 32 352 00 00



Team Ins/Müntschemier

Trainer: Marco Picardi

Assistent: Dominik Kocher

TH-Trainer: Thomas Eggimann

Die letzten 7 Jahre im Rückblick

Saison 2022/23:	3. Liga	3. Platz	22 Spiele	TV 68/45	42 Punkte	
Saison 2021/22:	2. Liga	12. Platz	26 Spiele	TV 17/87	3 Punkte	Abstieg 3. Liga
Saison 2020/21*:	3. Liga	1. Platz	11 Spiele	TV 28/08	27 Punkte	Aufstieg 2. Liga reg.
Saison 2019/20*:	3. Liga	1. Platz	11 Spiele	TV 30/10	28 Punkte	Saison abgebrochen
Saison 2018/19:	3. Liga	4. Platz	22 Spiele	TV 56/33	41 Punkte	
Saison 2017/18:	3. Liga	3. Platz	22 Spiele	TV 70/37	42 Punkte	Lyss 62 Punkte Aufstieg
Saison 2016/17:	3. Liga	4. Platz	22 Spiele	TV 61/33	36 Punkte	

* Corona

In diesen 7 Saisons fand keine Begegnung Ins - FC Büren an der Aare statt.

Der FC Ins seit über mehr als 25 Jahren in der 3. Liga

Wie auf der Homepage des FC Ins zu lesen ist, hält sich der FC Ins seit mehr als 25 Jahren ununterbrochen in der 3. Liga. In der Saison 2020/21 schaffte man den Aufstieg in die 2. Liga regional. Die Saison wurde wegen Corona nach 11 Spielen abgebrochen und gewertet. In der darauffolgenden Saison die Ernüchterung, mit lediglich 3 Punkten aus 26 Spielen war der Abstieg besiegelt. Blicken wir auf die letzten 7 Jahre zurück, klassierte sich der FC Ins stets in den ersten vier Rängen. Dabei schossen die Inser im Schnitt zwischen 2,5 – 3 Tore pro Spiel.

Aktuell weist das Team auf den Tabellenführer SC Ittigen einen Rückstand von 8 Punkten auf. Das entspricht bei weitem nicht den Anforderungen des Vereins und steht gleichbedeutend für die schlechteste Vorrunde der letzten Jahre.

Enttäuschende Vorrunde

Der Saisonstart gegen Orpund gelang hervorragend, mit einer 6:2 Packung musste Orpund die Heimreise antreten. Zuhause fasste das Team im zweiten Spiel mit der 4:5 Niederlage gegen Esperia den ersten Dämpfer. Es folgte ein unglückliches Unentschieden in Aegerten (3:3), Birkhofer glich die Partie in der 96. Minute mittels Penalty aus. In Münchenbuchsee konnte Krebs mit dem 1:1 in der 89. Minute eine Niederlage knapp vermeiden und das desolote Nidau wurde im Heimspiel mit 1:8 überfahren.

Kurioses

Da der Pachtzins immer tiefere Löcher in die Vereinskasse reißt, kommen Bestrebungen in Gang, einen Platz zu kaufen. Am 5. August 1953 genehmigt die Hauptversammlung einen Kaufvertrag vom 31. Juli 1953. Darin kauft der FC Ins Charlotte Quinche (Enkelin Albert Ankers) zwei Grundstücke von insgesamt 9077m² ab. Der Kaufpreis beträgt 8000 Franken.

Doch trotz dieser erfreulichen Entwicklung gerät der FC Ins in eine Krise. An der Hauptversammlung von 1961 werden noch 11 Personen gezählt, in den folgenden Jahren werden nicht einmal mehr Protokolle verfasst. Erst 1966 zeichnet sich ein Neuanfang ab. Mit Ausnahme des Vizepräsidenten werden alle Vorstandsposten neu besetzt. Erstaunlich ist hingegen, dass diese doch denkwürdige Versammlung, welche um 20.30 Uhr begonnen hat, laut Protokoll "ohne nennenswerte Diskussionen" um 23.00 Uhr geschlossen

Gegen Rüti gelang ein standesgemässer 3:1 Sieg (Tore in der 65., 83. und 90. Minute für Ins). Es folgte eine Negativserie, bestehend aus Unentschieden und Niederlagen. In Täuffelen resultierte ein 1:1, Zollikofen bezwang auf der Rötschmatte Ins mit 2:4 und gegen den Spitzenreiter aus Ittigen, ebenfalls auf der Rötschmatte ausgetragen, gelang ein 2:2. Im dritten Heimspiel nacheinander schlug Bolligen das Team ins/Müntschemier diskussionslos mit 0:2. Wollen die Inser an vergangene, erfolgreiche Jahre anschliessen, sind sie heute zum Siegen verdammt und in der Rückrunde muss kompromisslos angegriffen werden.

Tabelle 3. Liga – Gruppe 4

1. SC Ittigen	10	6	3	1	(25)	36 : 22	+14	21
2. FC Zollikofen	10	6	3	1	(32)	28 : 20	+8	21
3. FC Orpund	10	6	2	2	(8)	33 : 20	+13	20
4. FC Bolligen	10	5	3	2	(12)	25 : 15	+10	18
5. SCI Esperia 1927	10	5	2	3	(23)	27 : 28	-1	17
6. SC Aegerten Brügg	10	4	3	3	(13)	38 : 25	+13	15
7. Team Ins / Müntschemier	10	3	4	3	(14)	30 : 22	+8	13
8. SC Münchenbuchsee	10	4	1	5	(35)	23 : 24	-1	13
9. SC Rüti b. Büren	10	3	2	5	(17)	16 : 24	-8	11
10. FC Täuffelen	10	2	4	4	(16)	24 : 23	+1	10
11. FC Büren a. A.	10	2	1	7	(39)	15 : 29	-14	7
12. FC Nidau	10	0	0	10	(8)	7 : 50	-43	0



Diesem Herrn gilt unsere besondere Aufmerksamkeit, es ist

SASHA FONTANA (geb. 02.01.2001)
(hier noch im Dress des FC Kerzers)

Sasha Fontana ist über den FC Laupen, FC Bösinggen und FC Kerzers zu Ins(2015) gestossen. In der Saison 2022/23 wechselte Fontana für eine Saison zu Kerzers. Die Freiburger Nachrichten schrieben damals: "Zudem ist mit Sasha Fontana ein Nachwuchstalent zum Team gestossen, das sein Potenzial mit einem halben Dutzend Toren in den Testspielen bewiesen hat". Nach diesem Absteiger erfolgte der erneute Übertritt (Juli 2023) zu Ins.

Mit 9 Treffern führt er die interne Torschützenliste klar an. Es folgen mit je 3 Treffern Dominik Kocher, Noel Meer und Yanick Zesiger. Celso Romasanta und Amir Maaroufi stehen mit je 2 Treffern zu Buche.

Es lohnt sich bestimmt, wenn unsere Jungs ein Auge auf Sasha Fontana werfen.

Der FCB zum Erfolg verdammt

Beim Betrachten der Tabelle bestehen über die Wichtigkeit dieses Spiels kaum Zweifel. Es müssen Punkte her, und zwar subito. Sonst geht der FCB mit ungemütlichem Gepäck in die Winterpause. Wir können und dürfen nicht immer auf die Ausrutscher der unmittelbar vor Büren Platzierten hoffen.

Dieses Wochenende finden die letzten Spiele der Vorrunde statt:

FC Orpund	-	FC Aegerten Brügg	für FCB nur bedingt relevant
FC Bolligen	-	FC Täuffelen	sollte Bolligen gewinnen, bleibt Täuffelen in Reichweite
FC Nidau	-	SCI Esperia 1927	keine Relevanz
FC Zollikofen	-	SC Münchenbuchsee	Zollikofen auf dem Papier Favorit, M'see bleibt bei 13 Punkten
SC Ittigen	-	SC Rüti b. Büren	dito oben, Rüti bleibt bei 11 Punkten

Diese Annahmen sind sehr kritisch zu betrachten, weil in dieser Gruppe schon die unmöglichsten Resultate zustande gekommen sind. Überraschungen sind praktisch an der Tagesordnung.

Wir haben schon mehrfach geschrieben, dass der FCB unter Wert dasteht. Auch nach dem Spiel gegen SC Aegerten Brügg bleiben wir bei dieser Aussage. Der FCB wurde kurz vor der Besammlung durch die Absenzen von Manuel Bigler, Dario Leisi und Men Meier (alle drei Spieler gehören zum Stammpersonal) zu Umstellungen gezwungen. Trotzdem hat sich der FCB, wenigstens in der ersten Halbzeit teuer verkauft und Kampfgeist bewiesen. Die Leistung der zweiten Halbzeit, und die damit verbundene Kanterniederlage bleibt uns auch heute noch ein Rätsel.

Die sportliche Führung ist gefordert

Nach den verletzungsbedingten Ausfällen von Captain Denis Schneider und unserem Hexer vom Lachen, Simon Käser (schwere Prellung im Knie), sind zwei absolute Leistungsträger und Identifikationsfiguren zum Zuschauen verdammt. Der Dirigent in der Zentrale, Denis Schneider, fehlt überall und der Ausfall von Torhüter Simon Käser in beneidenswerter Topform, von Noe Fankhauser und Danny Winkler ausgezeichnet vertreten, wiegt schwer.



Denis Schneider Simon Käser Danny Winkler Noe Fankhauser

Es ist längst bekannt, dass der FCB, trotz einer vielversprechenden Juniorenabteilung, an zwei oder drei Positionen verstärkt werden sollte. Allein schon die Torhüterfrage treibt den Verantwortlichen Schweissperlen auf die Stirn. Diese Situation könnte sich in absehbarer Zeit entschärfen, wenn Tim Blatter (Torhüter der Junioren B) Simon Käser zum Zweikampf herausfordert. Aber mir nichts dir nichts können diese Lücken auch nicht gefüllt werden, ohne man räubert bei den Nachbarn, oder Spieler kommen aus freien Stücken zum FCB. Aber, und das ist Pflicht, Augen und Ohren offen haben und zuschlagen, wenn sich die Gelegenheit ergibt. Wir hoffen, dass Slobodan Pranjic für dieses Wochenende aus dem Vollen schöpfen kann und eine schlagkräftige Truppe unserem Gast aus Ins resp. Müntschemier mächtig einheizt.

Wir wünschen beiden Teams ein faires Spiel und drücken unseren Jungs die Daumen. Hopp FCB!

Üsi Zueschouer, dr 12. Maa uf em Bitz!

Was wär üse FCB ohni üsi fantastische Zueschouer?

Wuchenänd für Wuchenänd cha üsi erschti

Mannschaft uf ne
grosse und tröie
Aahang zeue. Öb uf
em Lache oder uswärts,
öb bi tropische Temperature,
oder wenn's Chatze haglet, wenn's
schtürmt und schneit, oder gruusig
schiffet, wenn's sportlech guet
louft, oder wenn's äbe de
sportlech nid
guet louft,
immer syt dir
für üs do!

Das isch
grossartig,
phänomenau,
erschtklassig, megacool, vom Fiinschte, grosses
Kino, umwärfend, sagehaft, affegeil, nid z'toppe,
dr Hammer, einzigartig!

MERCI VIU MOU LIEBI LÜT!



Team Häftli Junioren C2



7 Spiele 7-mal gewonnen und ein Torverhältnis von 52:11. Das ist die stolze Bilanz dieses Teams. Die grössten Widersacher kommen aus Port und sind als Zweite mit einem Spiel weniger nach Verlustpunkten drei Punkte hinter unseren Junioren. Am 4. November, 14:00, steigt auf dem Fussballplatz Lachen das letzte Spiel Team Häftli (Büren a. A.) gegen den SV Port. Unseren Jungs reicht ein Unentschieden zum Aufstieg in die 1. Stärkeklasse. Trifft der Fall eines hohen Sieges von Port gegen Aurore (die Tordifferenz beträgt 19 Tore zugunsten des Teams Häftli) ein, muss im abschliessenden Spiel das Team Häftli gewinnen, dann kann gefeiert werden. Es lohnt sich auf alle Fälle, diesem Spitzenspiel beizuwohnen. Die Jungs von Trainer Cédric Mühlestein freuen sich auf eine tatkräftige Unterstützung.

Evard ist Hauptsponsor des Team Häftli C2 (Büren a. A.)

Ihr kompetenter und regionaler Anbieter im Seeland

Evard Antennenbau AG



Evard ist der lokale Kabelnetzanbieter für Hochleistungsinternet, Replay TV, Mobile und Telefonie.

Seit dem 01.08.2023 ist Evard schweizweit und somit auch in Büren verfügbar! Der lokale Internetprovider zeichnet sich durch schnellstes Internet, attraktive Angebote und Top Services aus.

evard.ch



Cédric Mühlestein, Trainer
Seit dieser Saison leitet Cédric das Team Häftli Junioren C2 äusserst erfolgreich. Cédric ist Mitglied beim SV Safnern. Als Bereichsleiter Bau & Projektplanung hat Cédric seinen Arbeitgeber Evard Antennenbau



Der FC-Jass findet am 26. Januar 2024 in der Buvette des FCB statt, dazu laden wir Dich / Euch ganz herzlich ein.

Der Jass beginnt pünktlich um 19:00 Uhr, bitte 15 Minuten vorher anwesend sein. Die Kosten, "e feine Imbiss" ist inbegriffen, betragen pro Jasser CHF 15.00.

Anmeldeschluss ist der 24.01.2024.

Spielreglement Schieber:

Jedes Paar spielt den ganzen Abend zusammen und wird nach jedem Umgang einem anderen Gegner zugelost. Der Zusammensetzung der Paare sind keine Grenzen gesetzt, eine Mitgliedschaft im FCB ist nicht Voraussetzung. Frauenteam und Ehepaare sind speziell herzlich willkommen. Die Idee des Anlasses ist nicht die Gewinnerzielung. Es steht nach wie vor der „gemütliche Höck“ im Vordergrund.

Um auch den Rangletzten eine kleine Anerkennung überreichen zu können, bitten wir alle Jasser traditionsgemäss um einen kleinen Preis. Allen Spendern danken wir recht herzlich.



Der FC Buren freut sich auf eine zahlreiche und top motivierte Jasserschaar.

Anmeldung schriftlich an:

FC Buren an der Aare, Postfach 31, 3294 Buren an der Aare

Anmeldung per Mail / SMS / WhatsApp:

Reto Krebs +41 79 203 53 71 / reto.krebs@bluewin.ch

Alle News auf fcbueren.ch

FC Büren an der Aare – FC Diessbach/Dotzigen 3:0 (3:0)



Meisterschaft 5. Liga – Gruppe 7

21. Oktober 2023, Fussballplatz Lachen Büren an der Aare



Ein verdienter Lohn für unser "Zwöi"

Ein Matchbericht von Spieler und Captain Nicolas Hugi

Aufstellung FCB

Noe Fankhauser – Giuliano Iannino – Joel Fuhrer – Remo Schnider – Sajjad Ahmadi – Nicolas Hugi (C) – Joao Kocher – Yannic Kubacki – Adirut Saengsai – Nitharshan Ainkaran – David Probst
Ersatz: Nils Fuchs – Luka Skvorc – Alain Bigler – Gian Leandro Schenk – Stefan Figurado

Endlich konnte der 1. Saisonsieg 2023/2024 von der 2. Mannschaft eingefahren werden. Gleich mit 3:0 siegten die Mannen von Charlie Maffeo & Renato Pereira zuhause im Derby gegen den FC Diessbach/Dotzigen. Dabei begann der Tag alles andere als optimal. Gleich drei Spieler meldeten sich kurz vor dem Spiel beim Trainerteam krankheitshalber ab. Die Mannschaftsaufstellung musste also im letzten Moment geändert werden.

Um 15.00 Uhr piff der Schiedsrichter das Nachbarderby pünktlich an. Der FC Büren a. A. übernahm sofort das Spieldiktat und kreierte sich einige Chancen. Der linke Mittelfeldspieler Yannic Kubacki wirbelte auf seiner Seite die Verteidigung des Gegners schwindlig und bediente den FC Büren a. A. Topscorer Adirut Saengsai (genannt Femus) zum verdienten 1:0. Gleich wieder jener Yannic Kubacki war es nach ca. einer halben Stunde und stellte nach einer feinen Einzelleistung auf 2:0.

Noch vor der Halbzeitpause gewann die Hintermannschaft des FC Büren a. A. ein wichtiges Kopfballduell nach einem gegnerschen Eckball direkt in die Hände von Torwart Noe Fankhauser. Dieser lancierte mit einem weiten Abschlag umgehend den Gegenangriff. David Probst profitierte von dieser Vorarbeit und schob nach einem Torwartfehler ungefährdet zum 3:0 ein. Der Schiedsrichter bittet die beiden Mannschaften kurz darauf zum Pausentee. Charlie Maffeo war natürlich mit dem Resultat sehr zufrieden, hatte in der Pause aber noch einige Verbesserungsvorschläge an seine Jungs. Das wichtigste war aber nun kein schnelles Anschlussstor zu kassieren.

Zum Beginn der 2. Halbzeit konnte der FC Büren a. A. einer kurzen Druckphase der Gäste widerstehen und hielt hinten die «Null». Die Verteidigung des FC Büren a. A. war an diesem Tag praktisch fehlerlos. Man darf sich fragen, wo das «Zwöi» in der Tabelle stehen würde, wenn genau diese 4er Kette jedes Meisterschaftsspiel bestritten hätte. Vorne gelang trotz einigen guten Chancen den Offensivleuten des FC Büren a. A. nichts mehr Zählbares. An der Chancenverwertung muss in Zukunft definitiv gearbeitet werden! So war es dann um 16.45 Uhr Ortszeit so weit... Die 2. Mannschaft des FC Büren a. A. fuhr den ersten, hochverdienten Saisonsieg ein! Die Mannschaft bedankte sich anschliessend mit einer kurzen Runde über den Platz bei den vielen Zuschauern auf dem Sportplatz Lachen.

Leider ist die Vorrunde 2023/2024 jetzt bereits wieder Geschichte. Die Jungs von Charlie Maffeo und Assistent Renato Pereira machen nun einige Tage Pause und konzentrieren sich dann bereits auf die Vorbereitung zur Rückrunde 2023/2024 wo sicherlich weitere Siege eingefahren werden!

Hopp FCB

Lache News



Chöi Chäschüechli Wunde heile? Oder d'Praktike vom ne säubsternannte Wunderheiler, umgangssprachlich Pfuscher, uf em Lache!

Bim Spiu vo de Juniore B gäge SV Sumiswald/Huttwil b het dr David Vuilleumier früeh verletzigsbedingt ds Schpiufäud müesse ruume. Was isch passiert? Im ne Zwöikampf het dr Gägner sys Bei uf Chopfhöchi ohni Rücksicht uf Verluschte ygsetzt und dr Dävu ungerem Oug verwütscht. E schuderhafti Wunde, wo blüetet het wie es gschochnigs Söili isch ds Resultat gsy. Bluetüberströmt isch är ab em Platz gloffe und die besorgte Mütterere vo de Juniore hey nach Gaze und Yschbütu bääget. Aues was a Pärsonal verfüegbar isch gsy, het dr Lache z'ungerobsy kehrt und chrampfhafte nach dene Bütle gsuecht. "Sapperlott, wo sy die Cheibe, mir hei doch gha, wele Gigu..., und so wyter. Keni Chüebütu ume, do nid, dört nid, niene! Uf die Chance het dr Wunderheiler MK gwartet und toucht mit em ne gfrorne Pack Chäschüechli uf. "Heilige Strohsack, was wott dä mit däm Pack Chäschüechli"? D'Mütterere hey d'Häng verworfe, amüsierti Beobachter hey gschmunzlet und dr Dävu het y auer Seelerueh zuegluegt und gwartet, was ächt no aues passiert. Chuum gfrogt, scho chläbe die Chäschüechli uf dr Backe vom Dävu. D'Erika, d'Muetter vom Dävu, het du däm Triebe es Änd gmacht. "Chum David, mir fahre uf Biel goo nääje"! Sie het Angscht gha, dr MK chöm de plötzlech no mit Nodle und Fade derhär u schnurpfi das Malör zäme.



Für d'Juniore het sich dä Usfau negativ usgwürkt. Ohni Schpiumacher David Vuilleumier hei sie dä Matsch mit 4:1 verlore.

Es churzes Gschpräch im Stedtli nach em Match

Gushti: "Bisch uf em Lache gsy"?

Frushti: "Warum, bisch Häuseher, oder was"?

Gushti: "Lueg doch mou dini Schueh aa u nächhär luegsch de no dis Outo aa! Hesch jitz d'Erlüchtig"?

Frushti: "Jitz wos seisch! Die schutte fang bi jedem Schiesswätter und dä Parkplatz isch ke Parkplatz, dass isch es Biotop, wenn's schiffet wie us Chüble".

Gushti: "U das aues wäge de Vögeli, de Füchs, de Dachse, de Marder und schüsch aues was do kröicht und flöicht"!

Frushti: "Du bisch jitz e Löu! Das het doch mit däm nüt z'tüe. Das isch wägem Grundwasser, mir sy do im Gwässerschutzberyeh". Das isch kes Nasewasser du Glögglifrösch. Apropos Frösch, Frösche und Schlange hets de do ou!

Auszug aus map.geo.admin.ch

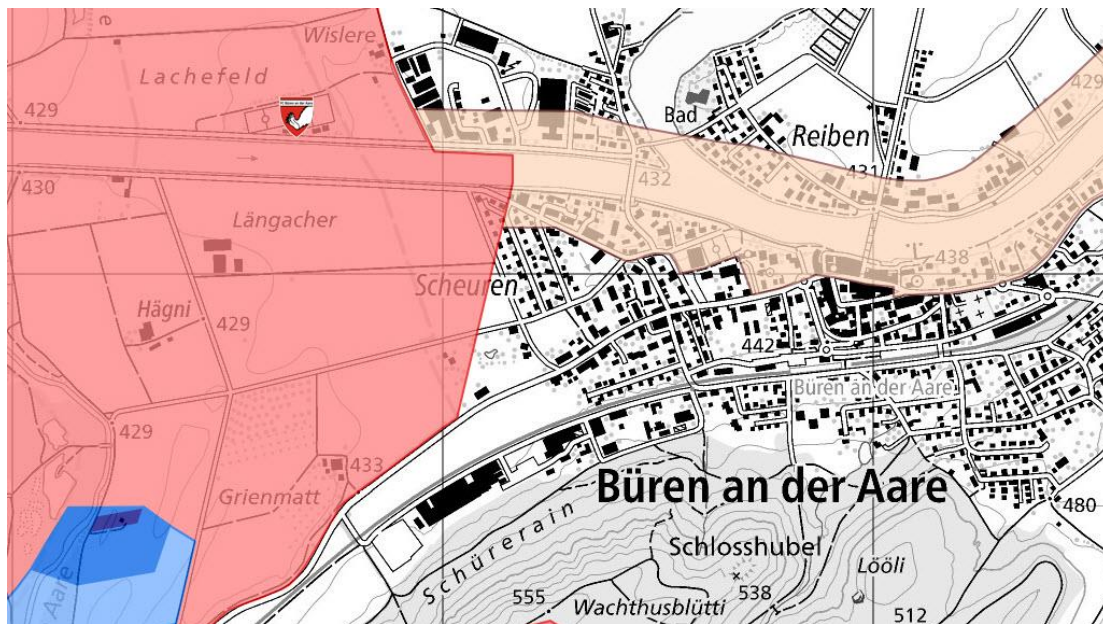

Zur besseren Verständigung erklären wir kurz das Bild.

Rot = Gewässerschutzbereich Au (Lage des Fussballplatzes)
Er umfasst die nutzbaren unterirdischen Gewässer sowie die zu ihrem Schutz notwendigen Randgebiete.

Rot = Gewässerschutzbereich Ao (Lage des Fussballplatzes)
Er umfasst das oberirdische Gewässer und dessen Uferbereiche, welche ein nutzbares Grundwasservorkommen speisen oder einer Trinkwasserfassung dienen.

Blau = Grundwasserschutzzone und -areale
z.B. Zone S1 Fassungsbereich (dunkelblau), Zone S2 Engere Schutzzone (blau), Zone S3 Weitere Schutzzone (hellblau), Zone S0 provisorische Schutzzone (hellblau)

Um den qualitativen und quantitativen Schutz des Grundwassers sicher zu stellen, setzt die Bundesgesetzgebung folgende Prinzipien:

- generelle Sorgfaltspflicht;
- ein Verbot das Grundwasser zu verschmutzen;
- die Pflicht, die Grundwasservorkommen

Kriterien zur Festlegung des Gewässerschutzbereichs Au

Der Bereich Au umfasst die nutzbaren unterirdischen Gewässer sowie die zu ihrem Schutz notwendigen Randgebiete. Ein Grundwasservorkommen gilt als nutzbar, wenn es zu Trinkwasserzwecken verwendet werden kann. Folgende zwei Kriterien zur Qualität und Quantität müssen erfüllt sein:

- Die Wasserqualität muss, eventuell nach Anwendung einfacher Aufbereitungsverfahren, die Anforderungen der Lebensmittelgesetzgebung einhalten;
- Die Ergiebigkeit des Grundwassers muss, bei einer nachhaltigen Nutzung, einen Beitrag zur regionalen oder kommunalen Versorgung leisten können oder wesentlich zur Speisung eines stromabwärts liegenden nutzbaren Grundwasservorkommens beitragen.

Das Areal des Fussballplatzes Lachen ist nicht nur an oberirdischen Gewässer und dessen Uferbereiche angrenzend (Grundwasserschutzzone Ao), sondern liegt auch über dem Grundwasser (sog. unterirdisches Gewässer) von immenser Grösse (Bild Seite 31, hellblauer Bereich). Der schwach grünliche Bereich umfasst die Randgebiete und die vermuteten Randgebiete. Sie sind ebenfalls schützenswert, weil Randgebiete einen unmittelbaren Einfluss auf das Grundwasser haben (Gefahr durch Verunreinigung).

Über das Grundwasser kann der FCB ein Liedlein singen. Unzählige Hochwasserperioden haben unserem Verein in den letzten Jahren etliches Kopfzerbrechen und unzählige Franken gekostet

Der alte Dress-Sponsor ist der neue Dress-Sponsor



Hinten von links:

Thomas Sutter, Mark Rüttimann, Patrick von Felten, Reto Krebs, Cesar Rodrigues

Vorne von links:

Davide Aloisi, Yunus Memisbey, Adrian Steinbacher, Jan Stotzer, Jorge Barbosa

Es fehlen: Sandro Imperiali, Ricardo Mendes, Simon Gobat, Nicolas Schuhmacher, Martin Gribi

Fertig mit "Schöggeler-Fuessbau" bei den Ü40. Das gleicht einer kleinen Sensation. Die Mannschaft um Trainer Thomas "Pele" Sutter, die Ü40+ (7/7 – ohne SR) wie es korrekt heisst, muss nach Abschluss der Herbstrunde mit dem 2. Platz vorliebnehmen. Ein Unentschieden zuhause gegen Lengnau und eine 4:1 Niederlage in Lengnau zeichnen für diese leise Enttäuschung verantwortlich. Pele wird über die Bücher gehen, und ähnlich wie bei den Junioren B, die Schraube radikal anziehen müssen. Wie zu vernehmen ist, will der Trainer die Oktoberfest-ähnlichen Auswüchse nach den Spielen auf eine Stunde beschränken und die Trainingseinheiten erhöhen. Jeweils vor Start der Vor- und der Rückrunde müssen zudem sämtliche Spieler durch einen Leistungstest ihre Fitness nachweisen.



Fahrnis-Gärten AG

Der Garten- und Landschaftsbau ist unsere Leidenschaft.

Unser Team ist fachkompetent, zielstrebig und stets bestrebt Ihre Wünsche und Anforderungen zu erfüllen. Eine persönliche, unverbindliche und fachkompetente Beratung für Ihre Gartenwünsche ist der wichtigste Anfang für eine Geschäftspartnerschaft und liegt uns am Herzen!

Wir haben uns auf Umänderungsarbeiten, Neubauten EFH. und Unterhaltsarbeiten an Liegenschaften und EFH. spezialisiert.